

DAIKIN

Guida di riferimento per l'installatore e per l'utente

Climatizzatore Sistema VRV IV

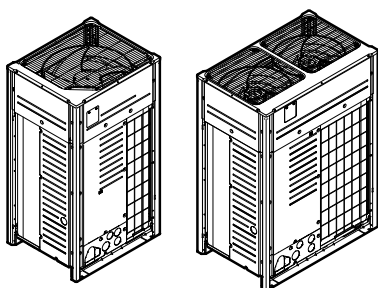

RYYQ8T7Y1B*
RYYQ10T7Y1B*
RYYQ12T7Y1B*
RYYQ14T7Y1B*
RYYQ16T7Y1B*
RYYQ18T7Y1B*
RYYQ20T7Y1B*

RYMQ8T7Y1B*
RYMQ10T7Y1B*
RYMQ12T7Y1B*
RYMQ14T7Y1B*
RYMQ16T7Y1B*
RYMQ18T7Y1B*
RYMQ20T7Y1B*

RXYQ8T7Y1B*
RXYQ10T7Y1B*
RXYQ12T7Y1B*
RXYQ14T7Y1B*
RXYQ16T7Y1B*
RXYQ18T7Y1B*
RXYQ20T7Y1B*

Indice

1	Precauzioni generali di sicurezza	3
1.1	Note relative alla documentazione	3
1.1.1	Significato delle avvertenze e dei simboli	4
1.2	Per l'utente	4
1.3	Per l'installatore	4
1.3.1	Generale	4
1.3.2	Luogo d'installazione	5
1.3.3	Refrigerante	5
1.3.4	Salamoia	6
1.3.5	Acqua	6
1.3.6	Circuiti elettrici	6

2	Note relative alla documentazione	7
2.1	Informazioni su questo documento	7

Per l'installatore 8

3	Informazioni relative all'involucro	8
3.1	Panoramica: Informazioni relative alla scatola dell'imballaggio	8
3.2	Per aprire l'unità esterna	8
3.3	Per rimuovere gli accessori dall'unità esterna	8
3.4	Tubi accessori: Diametri	9
3.5	Per rimuovere il dispositivo di fissaggio per il trasporto	9

4	Note sulle unità ed opzioni	9
4.1	Panoramica: Note sulle unità ed opzioni	9
4.2	Etichetta di identificazione: unità esterna	9
4.3	Informazioni sull'unità esterna	10
4.4	Layout sistema	10
4.5	Unità combinate e opzioni	10
4.5.1	Informazioni sulla combinazione di unità e opzioni	10
4.5.2	Possibili combinazioni delle unità interne	10
4.5.3	Possibili combinazioni delle unità esterne	10
4.5.4	Opzioni possibili per l'unità esterna	11

5	Preparazione	11
5.1	Panoramica: Preparazione	11
5.2	Preparazione del luogo di installazione	11
5.2.1	Requisiti del sito di installazione dell'unità esterna	11
5.2.2	Requisiti aggiuntivi del sito di installazione dell'unità esterna in climi freddi	12
5.2.3	Messa in sicurezza contro le perdite di refrigerante	13
5.3	Preparazione delle tubazioni del refrigerante	14
5.3.1	Requisiti della tubazione del refrigerante	14
5.3.2	Per selezionare le misure delle tubazioni	14
5.3.3	Per selezionare i kit di diramazione del refrigerante	16
5.3.4	Informazioni sulla lunghezza delle tubazioni	16
5.3.5	Lunghezza delle tubazioni: solo VRV DX	17
5.3.6	Lunghezza delle tubazioni: VRV DX e Hydrobox	18
5.3.7	Lunghezza delle tubazioni: VRV DX e RA DX	19
5.3.8	Requisiti in presenza di unità interne FXTQ	19
5.3.9	Unità esterne multiple: layout possibili	20
5.4	Preparazione del cablaggio elettrico	21
5.4.1	Informazioni sulla conformità elettrica	21
5.4.2	Requisiti dei dispositivi di sicurezza	22

6	Installazione	22
6.1	Panoramica: Installazione	22
6.2	Apertura delle unità	22
6.2.1	Per aprire l'unità esterna	22
6.2.2	Per aprire il quadro elettrico dell'unità esterna	23
6.3	Montaggio dell'unità esterna	23
6.3.1	Per fornire la struttura di installazione	23
6.4	Collegamento della tubazione del refrigerante	23

6.4.1	Precauzioni durante il collegamento della tubazione del refrigerante	23
6.4.2	Informazioni sul collegamento della tubazione del refrigerante	24
6.4.3	Per instradare la tubazione del refrigerante	24
6.4.4	Per collegare la tubatura del refrigerante all'unità esterna	24
6.4.5	Per collegare il kit di tubature di collegamenti multipli	24
6.4.6	Unità esterne multiple: Fori ciechi	25
6.4.7	Per collegare il kit di diramazione del refrigerante	25
6.4.8	Per proteggere dalla contaminazione	25
6.4.9	Per saldare le estremità dei tubi	25
6.4.10	Utilizzo della valvola di arresto e dell'apertura di servizio	26
6.4.11	Per rimuovere i tubi serrati	27
6.5	Controllo delle tubazioni del refrigerante	27
6.5.1	Controllo della tubazione del refrigerante	27
6.5.2	Controllo della tubazione del refrigerante: Linee guida generali	28
6.5.3	Controllo della tubazione del refrigerante: Impostazione	28
6.5.4	Per effettuare una prova di tenuta	28
6.5.5	Per effettuare la disidratazione a vuoto	29
6.6	Per isolare la tubazione del refrigerante	29
6.7	Carica del refrigerante	29
6.7.1	Precauzioni durante il caricamento del refrigerante	29
6.7.2	Informazioni sul caricamento del refrigerante	30
6.7.3	Per determinare la quantità di refrigerante aggiuntivo	30
6.7.4	Per caricare il refrigerante: Diagramma di flusso	31
6.7.5	Per caricare il refrigerante	33
6.7.6	Punto 6a: Per caricare il refrigerante automaticamente	34
6.7.7	Punto 6b: Per caricare il refrigerante manualmente	35
6.7.8	Codici di malfunzionamento durante il caricamento del refrigerante	36
6.7.9	Controlli successivi al caricamento di refrigerante	36
6.7.10	Applicazione dell'etichetta relativa ai gas fluorurati a effetto serra	36
6.8	Collegamento dei fili elettrici	36
6.8.1	Precauzioni durante il collegamento dei fili elettrici	36
6.8.2	Cablaggio in loco: Panoramica	37
6.8.3	Informazioni sui fili elettrici	38
6.8.4	Linee guida quando si aprono i fori ciechi	38
6.8.5	Per instradare e fissare il cablaggio di trasmissione	38
6.8.6	Per collegare il cablaggio di trasmissione	39
6.8.7	Per completare il cablaggio di trasmissione	39
6.8.8	Per instradare e fissare l'alimentazione	39
6.8.9	Per collegare l'alimentazione	40
7	Configurazione	40
7.1	Panoramica: Configurazione	40
7.2	Esecuzione delle impostazioni sul campo	41
7.2.1	Informazioni sull'esecuzione delle impostazioni sul campo	41
7.2.2	Componenti delle impostazioni in loco	41
7.2.3	Per accedere ai componenti delle impostazioni in loco	41
7.2.4	Per accedere alla modalità 1 o 2	42
7.2.5	Per utilizzare la modalità 1	42
7.2.6	Per utilizzare la modalità 2	43
7.2.7	Modalità 1: Impostazioni di monitoraggio	43
7.2.8	Modalità 2: Impostazioni in loco	44
7.2.9	Per collegare il configuratore PC all'unità esterna	47
7.3	Risparmio energetico e funzionamento ottimale	47
7.3.1	Metodi operativi principali disponibili	48
7.3.2	Impostazioni di comfort disponibili	48
7.3.3	Esempio: Modalità automatica durante il raffreddamento	49
7.3.4	Esempio: Modalità automatica durante il riscaldamento	50
7.4	Uso della funzione di rilevamento delle perdite	50



7.4.1	Informazioni sul rilevamento automatico delle perdite	50	16.5.1	Informazioni sulla configurazione dell'interfaccia utente master	87
7.4.2	Per effettuare un rilevamento di perdite manuale	50	16.5.2	Per designare l'interfaccia utente master (VRV DX e Hydrobox)	88
8	Messa in funzione	51	16.5.3	Per designare l'interfaccia utente master (VRV DX e RA DX)	88
8.1	Panoramica: Messa in funzione	51	16.6	Informazioni sui sistemi di controllo	88
8.2	Precauzioni durante la messa in funzione	51	17	Risparmio energetico e funzionamento ottimale	88
8.3	Elenco di controllo prima della messa in esercizio	52	17.1	Metodi operativi principali disponibili	89
8.4	Informazioni sulla prova di funzionamento	52	17.2	Impostazioni di comfort disponibili	89
8.5	Per eseguire una prova di funzionamento	53	18	Manutenzione e assistenza	89
8.6	Correzione dopo il completamento anomalo della prova di funzionamento	53	18.1	Manutenzione dopo un lungo periodo di arresto	89
8.7	Utilizzo dell'unità	54	18.2	Manutenzione prima di un lungo periodo di arresto	89
9	Manutenzione e assistenza	54	18.3	Informazioni sul refrigerante	90
9.1	Panoramica: Manutenzione e assistenza	54	18.4	Servizio di assistenza e garanzia post-vendita	90
9.2	Precauzioni generali di sicurezza	54	18.4.1	Periodo di garanzia	90
9.2.1	Per prevenire pericoli elettrici	54	18.4.2	Manutenzione e ispezione consigliate	90
9.3	Informazioni sul funzionamento della modalità di manutenzione	54	18.4.3	Cicli di manutenzione e ispezione consigliati	90
9.3.1	Per utilizzare la modalità di messa a vuoto	54	18.4.4	Cicli di manutenzione e sostituzione ridotti	91
9.3.2	Per recuperare il refrigerante	54	19	Individuazione e risoluzione dei problemi	91
10	Individuazione e risoluzione dei problemi	55	19.1	Codici di malfunzionamento: Panoramica	92
10.1	Panoramica: Individuazione e risoluzione dei problemi	55	19.2	Sintomi che NON sono indice di problemi di funzionamento del sistema	93
10.2	Risoluzione dei problemi in base ai codici di malfunzionamento	55	19.2.1	Sintomo: mancato funzionamento del sistema	93
10.3	Codici di malfunzionamento Panoramica	55	19.2.2	Sintomo: commutazione raffreddamento/ riscaldamento impossibile	93
11	Smaltimento	59	19.2.3	Sintomo: la ventola funziona, ma le modalità di raffreddamento e riscaldamento non funzionano	93
12	Dati tecnici	60	19.2.4	Sintomo: la potenza di ventilazione non corrisponde all'impostazione	93
12.1	Panoramica: Dati tecnici	60	19.2.5	Sintomo: la direzione di ventilazione non corrisponde all'impostazione	93
12.2	Dimensioni: unità esterna	60	19.2.6	Sintomo: della nebbia bianca fuoriesce da un'unità (unità interna)	93
12.3	Spazio di servizio: unità esterna	61	19.2.7	Sintomo: della nebbia bianca fuoriesce da un'unità (unità interna, unità esterna)	93
12.4	Componenti: unità esterna	62	19.2.8	Sintomo: Il display dell'interfaccia utente indica "U4" o "U5", si arresta e dopo pochi minuti si riavvia	94
12.5	Componenti: Scatola dei componenti elettrici	68	19.2.9	Sintomo: rumore dei climatizzatori (unità interna)	94
12.6	Schema delle tubazioni: unità esterna	69	19.2.10	Sintomo: rumore dei climatizzatori (unità interna, unità esterna)	94
12.7	Schema elettrico: unità esterna	72	19.2.11	Sintomo: rumore dei climatizzatori (unità esterna)	94
12.8	Specifiche tecniche: unità esterna	81	19.2.12	Sintomo: fuoriuscita di polvere dall'unità	94
12.9	Tabella capacità: Unità interna	83	19.2.13	Sintomo: le unità possono emettere degli odori	94
			19.2.14	Sintomo: La ventola dell'unità esterna non gira	94
			19.2.15	Sintomo: il display mostra "88"	94
			19.2.16	Sintomo: il compressore nell'unità esterna non si arresta dopo una breve operazione di riscaldamento	94
			19.2.17	Sintomo: la parte interna di un'unità esterna è calda anche se l'unità è ferma	94
			19.2.18	Sintomo: si può percepire dell'aria calda una volta arrestata l'unità interna	94
			20	Riposizionamento	94
			21	Smaltimento	94
			22	Glossario	94
Per l'utente		84	1	Precauzioni generali di sicurezza	
13	Informazioni sul sistema	84	1.1	Note relative alla documentazione	
13.1	Layout sistema	84		La documentazione originale è scritta in inglese. La documentazione in tutte le altre lingue è stata tradotta.	
14	Interfaccia utente	84			
15	Prima dell'uso	84			
16	Funzionamento	85			
16.1	Portata di funzionamento	85			
16.2	Utilizzo del sistema	85			
16.2.1	Informazioni sull'utilizzo del sistema	85			
16.2.2	Informazioni su raffreddamento, riscaldamento, solo ventola e funzionamento automatico	85			
16.2.3	Informazioni sul funzionamento di riscaldamento	85			
16.2.4	Per utilizzare il sistema (SENZA interruttore remoto di commutazione freddo/caldo)	86			
16.2.5	Per utilizzare il sistema (CON interruttore remoto di commutazione freddo/caldo)	86			
16.3	Utilizzo del programma di deumidificazione	86			
16.3.1	Informazioni sul programma di deumidificazione	86			
16.3.2	Per utilizzare il programma di deumidificazione (SENZA interruttore remoto di commutazione freddo/caldo)	86			
16.3.3	Per utilizzare il programma di deumidificazione (CON interruttore remoto di commutazione freddo/caldo)	87			
16.4	Impostazione della direzione di mandata dell'aria	87			
16.4.1	Informazioni sul deflettore del flusso d'aria	87			
16.5	Configurazione dell'interfaccia utente master	87			

1 Precauzioni generali di sicurezza

- Le precauzioni descritte nel presente documento trattano argomenti molto importanti, si raccomanda di attenersi scrupolosamente.
- L'installazione del sistema e tutte le attività descritte nel manuale d'installazione e nella guida di riferimento per l'installatore devono essere eseguite da un installatore autorizzato.

1.1.1 Significato delle avvertenze e dei simboli

	PERICOLO Indica una situazione che provoca lesioni gravi o letali.
	PERICOLO: RISCHIO DI SCOSSA ELETTRICA Indica una situazione che potrebbe provocare la scossa elettrica.
	PERICOLO: RISCHIO DI USTIONI Indica una situazione che potrebbe provocare ustioni a causa delle temperature estremamente alte o basse.
	PERICOLO: RISCHIO DI ESPLOSIONE Indica una situazione che potrebbe dare luogo ad un'esplosione.
	AVVERTENZA Indica una situazione che potrebbe provocare lesioni gravi o letali.
	AVVERTENZA: MATERIALE INFIAMMABILE
	ATTENZIONE Indica una situazione che potrebbe provocare lesioni secondarie o moderate.
	NOTA Indica una situazione che potrebbe provocare danni alle apparecchiature o alla proprietà.
	INFORMAZIONI Indica suggerimenti utili o informazioni aggiuntive.

Simbolo	Spiegazione
	Prima dell'installazione, leggere il manuale di installazione e d'uso e il foglio illustrativo del cablaggio.
	Prima di eseguire interventi di manutenzione e riparazione, leggere il manuale di manutenzione.
	Per ulteriori informazioni, consultare la guida di riferimento per l'installatore e l'utente.

1.2 Per l'utente

- In caso di dubbi su come usare l'unità, contattare il proprio installatore.
- Questo apparecchio può essere utilizzato dai bambini a partire dagli 8 anni di età e dalle persone con capacità fisiche, sensoriali o mentali ridotte, o prive di esperienza e conoscenze, purché abbiano ricevuto assistenza o formazione per l'uso dell'apparecchio in modo sicuro e capiscano i rischi che questo implica. Evitare che i bambini giochino con l'apparecchio. La pulizia e la manutenzione ordinaria possono essere effettuate dai bambini solo sotto la supervisione di un adulto.



AVVERTENZA

Per prevenire il rischio di elettrocuzione o incendi:

- NON pulire l'unità con acqua.
- NON azionare l'unità con le mani bagnate.
- NON posizionare oggetti contenenti acqua sull'unità.



NOTA

- NON posizionare oggetti o apparecchiature sulla parte superiore dell'unità.
- NON sedersi, non arrampicarsi né sostare in piedi sopra l'unità.

- Le unità sono contrassegnate con il simbolo seguente:



Ciò significa che i prodotti elettrici ed elettronici non possono essere smaltiti insieme ai rifiuti domestici non differenziati. NON cercare di smontare il sistema da soli: lo smontaggio del sistema, nonché il trattamento del refrigerante, dell'olio e di qualsiasi altra parte devono essere eseguiti da un installatore qualificato in conformità alla legislazione applicabile.

Le unità devono essere trattate presso una struttura specializzata nel riutilizzo, riciclaggio e recupero dei materiali. Il corretto smaltimento del prodotto eviterà le possibili conseguenze negative sull'ambiente e sulla salute dell'uomo. Per maggiori informazioni, contattare il proprio installatore o l'ente locale preposto.

- Le batterie sono contrassegnate con il simbolo seguente:



Ciò significa che le batterie non possono essere smaltite insieme ai rifiuti domestici non differenziati. Se sotto al simbolo figura un simbolo chimico stampato, tale simbolo chimico indica che la batteria contiene un metallo pesante in una concentrazione superiore ad un certo valore.

I simboli chimici che è possibile trovare sono: Pb: piombo (>0,004%).

Le batterie da gettare via devono essere trattate presso una struttura specializzata nel riutilizzo. Il corretto smaltimento delle batterie da gettare via eviterà le possibili conseguenze negative sull'ambiente e sulla salute dell'uomo.

1.3 Per l'installatore

1.3.1 Generale

In caso di dubbi su come installare o usare l'unità, contattare il proprio rivenditore.



NOTA

L'installazione o il montaggio impropri dell'apparecchio o dei relativi accessori potrebbero dar luogo a folgorazioni, cortocircuiti, perdite, incendi oppure altri danni all'apparecchio. Utilizzare esclusivamente accessori, apparecchiature opzionali e ricambi approvati da Daikin.



AVVERTENZA

Assicurarsi che l'installazione, il collaudo e i materiali applicati siano conformi alla legislazione applicabile (oltre alle istruzioni descritte nella documentazione Daikin).



ATTENZIONE

Indossare un equipaggiamento personale di protezione adeguato (guanti di protezione, occhiali di sicurezza,...) durante i lavori di installazione, manutenzione o riparazione del sistema.



AVVERTENZA

Lacerare e gettare via i sacchetti degli imballaggi di plastica, in modo che nessuno, in particolare i bambini, li possa utilizzare per giocare. Rischio possibile: soffocamento.



PERICOLO: RISCHIO DI USTIONI

- NON toccare le tubazioni del refrigerante, le tubazioni idrauliche o i componenti interni durante e immediatamente dopo il funzionamento. Questi potrebbero essere troppo caldi o troppo freddi. Lasciare loro il tempo di tornare alla normale temperatura. Non toccare questi componenti, indossare i guanti di protezione.
- NON toccare direttamente il refrigerante fuoriuscito accidentalmente.



AVVERTENZA

Prevedere misure adeguate per impedire che l'unità possa essere usata come riparo da piccoli animali. I piccoli animali che dovessero entrare in contatto con le parti elettriche possono causare malfunzionamenti, fumo o incendi.



ATTENZIONE

NON toccare l'entrata dell'aria o le alette di alluminio dell'unità.



NOTA

- NON posizionare oggetti o apparecchiature sulla parte superiore dell'unità.
- NON sedersi, non arrampicarsi né sostare in piedi sopra l'unità.



NOTA

I lavori eseguiti sull'unità esterna risultano migliori in condizioni di tempo asciutto, per evitare infiltrazioni di umidità.

Secondo la legislazione applicabile, potrebbe essere necessario fornire un registro insieme al prodotto, contenente almeno: le informazioni sulla manutenzione, sui lavori di riparazione, i risultati delle prove, i periodi di stand-by, ...

Inoltre, dovranno essere tenute a disposizione le seguenti informazioni, in un luogo accessibile presso il prodotto:

- Istruzioni per l'arresto del sistema in caso di emergenza
- Nome e indirizzo della stazione dei Vigili del Fuoco, della Polizia e dell'ospedale
- Nome, indirizzo e numeri telefonici sia diurni che notturni per chiamare l'assistenza

In Europa, la norma EN378 offre le necessarie istruzioni per redigere questo registro.

1.3.2 Luogo d'installazione

- Prevedere uno spazio intorno all'unità sufficiente per gli interventi di riparazione e la circolazione dell'aria.
- Assicurarsi che il luogo d'installazione possa sopportare il peso e la vibrazione dell'unità.

- Assicurarsi che l'area sia ben ventilata. NON ostruire le aperture di ventilazione.
- Assicurarsi che l'unità sia in piano.

NON installare l'unità in luoghi in cui siano presenti le condizioni seguenti:

- In atmosfere potenzialmente esplosive.
- In presenza di macchine che emettono onde elettromagnetiche. Le onde elettromagnetiche potrebbero disturbare il sistema di controllo e causare un difetto dell'apparecchiatura.
- In luoghi in cui esiste il rischio d'incendio dovuto alla perdita di gas infiammabili (esempio: diluenti o benzina), fibre di carbonio, polvere incendiabile.
- In luoghi in cui si producono gas corrosivi (esempio: gas di acido solforico). La corrosione delle tubazioni di rame o delle parti saldate può causare perdite di refrigerante.

1.3.3 Refrigerante

Se applicabile. Per maggiori informazioni, vedere il manuale di installazione o la guida di riferimento dell'installatore relativa alla propria applicazione.



NOTA

Assicurarsi che l'installazione delle tubazioni di refrigerante sia conforme alla legislazione applicabile. In Europa, la normativa applicabile è la EN378.



NOTA

Assicurarsi che le tubazioni e i collegamenti in loco non siano soggetti a sollecitazioni.



AVVERTENZA

Durante le prove, NON portare MAI il prodotto ad una pressione più alta della pressione massima ammessa (come indicato sulla piastra informativa dell'unità).



AVVERTENZA

Prendere sufficienti precauzioni in caso di perdita di refrigerante. In presenza di perdite di gas refrigerante, ventilare immediatamente l'area. Rischi possibili:

- Concentrazioni eccessive di refrigerante in un ambiente chiuso possono causare la riduzione dell'ossigeno nell'ambiente.
- Se il gas refrigerante entra in contatto con una fiamma può generare gas tossico.



PERICOLO: RISCHIO DI ESPLOSIONE

Arresto della pompa – Perdita di refrigerante. Qualora si voglia arrestare la pompa e vi sia una perdita nel circuito del refrigerante:

- NON utilizzare la funzione automatica di evacuazione mediante pompa, con cui è possibile raccogliere tutto il refrigerante del sistema nell'unità esterna. **Conseguenza probabile:** Autocombustione ed esplosione del compressore poiché dell'aria è entrata nel compressore in funzione.
- Utilizzare un sistema di recupero separato affinché il compressore dell'unità NON debba essere messo in funzione.



AVVERTENZA

Recuperare sempre il refrigerante. NON disperderlo direttamente nell'ambiente. Usare una pompa del vuoto per evacuare l'impianto.

1 Precauzioni generali di sicurezza



NOTA

Dopo che sono state collegate tutte le tubazioni, assicurarsi che non vi siano perdite di gas. Usare l'azoto per verificare l'eventuale presenza di perdite di gas.



NOTA



- Per evitare il guasto del compressore, NON superare la quantità di refrigerante specificata per la carica.
- Se si deve aprire il sistema del refrigerante, quest'ultimo dev'essere trattato secondo la legislazione vigente.



AVVERTENZA

Accertarsi che non vi sia ossigeno nel sistema. Il refrigerante può essere caricato solo dopo aver effettuato la prova di tenuta e l'essiccazione sotto vuoto.

- Qualora fosse necessario ripetere la carica, consultare la piastra informativa dell'unità. Su di essa sono riportati il tipo di refrigerante e la quantità necessaria.
- Quest'unità è stata caricata con il refrigerante alla fabbrica e, a seconda delle dimensioni e delle lunghezze dei tubi, per certi sistemi potrebbe essere necessario caricarne una quantità aggiuntiva.
- Utilizzare esclusivamente attrezzi adatti per il tipo di refrigerante utilizzato nel sistema, per assicurare la necessaria resistenza alla pressione e per impedire l'ingresso di materiali estranei nel sistema.
- Caricare il refrigerante liquido nel modo seguente:

Se	Allora
È presente un tubo che funge da sifone (vale a dire che la bombola è contrassegnata dalla scritta "Liquid filling siphon attached" (Sifone di riempimento del liquido in dotazione))	Effettuare la carica mantenendo la bombola in posizione eretta. 
NON è presente un tubo che funge da sifone	Effettuare la carica mantenendo la bombola in posizione capovolta. 

- Aprire le bombole del refrigerante lentamente.
- Caricare il refrigerante nello stato liquido. L'aggiunta di refrigerante in forma gassosa può prevenire il normale funzionamento.



ATTENZIONE

Una volta completata la procedura di carica del refrigerante, o in caso di pausa, chiudere immediatamente la valvola del serbatoio del refrigerante. Se non si dovesse chiudere immediatamente la valvola, la pressione residua potrebbe caricare una quantità aggiuntiva di refrigerante.
Conseguenza probabile: Errata quantità di refrigerante.

1.3.4 Salamoia

Se applicabile. Per maggiori informazioni, vedere il manuale d'installazione o la guida di riferimento dell'installatore relativa alla propria applicazione.



AVVERTENZA

La selezione della salamoia DEVE avvenire in base alle leggi applicabili.



AVVERTENZA

Prendere sufficienti precauzioni in caso di perdita di salamoia. Se si verifica una perdita di salamoia, aerare immediatamente l'area e contattare il proprio rivenditore di zona.



AVVERTENZA

La temperatura ambiente interna all'unità può essere molto maggiore di quella ambiente, per esempio, 70°C. In caso di perdite di salamoia, le parti interne all'unità potrebbero creare situazioni pericolose.



AVVERTENZA

L'installazione e l'utilizzo delle applicazioni DEVE rispettare le precauzioni ambientali e di sicurezza specificate nelle normative vigenti.

1.3.5 Acqua

Se applicabile. Per maggiori informazioni, vedere il manuale di installazione o la guida di riferimento dell'installatore relativa alla propria applicazione.



NOTA

Assicurarsi che la qualità dell'acqua sia conforme alla direttiva UE 98/83 EC.

1.3.6 Circuiti elettrici



PERICOLO: RISCHIO DI SCOSSA ELETTRICA

- Portare su DISATTIVATO tutte le sorgenti di alimentazione prima di rimuovere il coperchio del quadro elettrico, prima di collegare cavi elettrici o di toccare parti elettriche.
- Scollegare la sorgente di alimentazione per più di 1 minuto e misurare la tensione ai terminali dei condensatori del circuito principale o dei componenti elettrici prima di intervenire. La tensione DEVE essere minore di 50 V CC prima che sia possibile toccare i componenti elettrici. Per quanto riguarda l'ubicazione dei terminali, vedere lo schema elettrico.
- NON toccare i componenti elettrici con le mani bagnate.
- NON lasciare l'unità incustodita se è stato rimosso il coperchio di servizio.



AVVERTENZA

Se NON è già stato installato alla fabbrica, sarà necessario installare nel cablaggio fisso un interruttore generale o altri mezzi per la sconnessione, aventi una separazione dei contatti per tutti i poli, che provveda alla completa sconnessione nella condizione di sovratensione categoria III.



AVVERTENZA

- Utilizzare SOLO fili di rame.
- Assicurarsi che i collegamenti elettrici in loco siano conformi alla legislazione applicabile.
- I collegamenti elettrici in loco devono essere eseguiti conformemente allo schema elettrico fornito insieme al prodotto.
- NON stringere MAI assieme i fasci di cavi ed assicurarsi che questi non entrino in contatto con tubazioni e bordi taglienti. Assicurarsi che sui collegamenti dei terminali non gravi alcuna pressione esterna.
- Non dimenticare di installare il cablaggio di terra. NON effettuare la messa a terra dell'unità tramite tubi accessori, assorbitori di sovratensione o la messa a terra del telefono. Una messa a terra incompleta può provocare scosse elettriche.
- Accertarsi che venga usata un circuito d'alimentazione dedicato. NON alimentare MAI l'apparecchio attraverso una sorgente di alimentazione alla quale sono collegate anche altre utenze.
- Accertarsi di installare i fusibili o gli interruttori magnetotermici richiesti.
- Non dimenticare di installare un interruttore di dispersione a terra. Il mancato rispetto di questa precauzione può causare scosse elettriche o incendi.
- Durante l'installazione dell'interruttore di dispersione a terra, accertarsi della sua compatibilità con l'inverter (resistente ai disturbi elettrici ad alta frequenza), per evitare inutili aperture dell'interruttore di dispersione a terra.



NOTA

Precauzioni per la posa dei cavi di alimentazione:

- non collegare cavi di diverso spessore alla morsettiera di alimentazione (la presenza di gioco nei cavi di alimentazione può causare un calore anomalo).
- Se si collegano cavi dello stesso spessore, procedere come indicato nella figura seguente.



- Durante la posa dei fili elettrici, utilizzare fili per l'alimentazione specifici e collegarli saldamente, quindi assicurarsi di evitare che sulla morsettiera venga esercitata una pressione esterna.
- Utilizzare un apposito cacciavite per serrare le viti dei morsetti. Un cacciavite a testa piccola danneggerebbe la testa e renderebbe impossibile il serraggio.
- Un serraggio troppo stretto può danneggiare le viti dei morsetti.

Installare i cavi di alimentazione ad una distanza di almeno 1 metro da televisori o radio, per prevenire le interferenze. A seconda del tipo di onde radio, la distanza di 1 metro potrebbe non essere sufficiente.



AVVERTENZA

- Dopo aver completato i collegamenti elettrici, accertarsi che ogni componente elettrico e terminale all'interno del quadro elettrico siano saldamente connessi.
- Assicurarsi che tutti i coperchi siano stati chiusi prima di avviare l'unità.



NOTA

Valido in presenza di alimentazione trifase e di compressore dotato di metodo di avviamento ATTIVATO/DISATTIVATO.

Se esiste la possibilità di fase invertita dopo un black-out momentaneo e l'alimentazione passa da ATTIVATO a DISATTIVATO e viceversa mentre il prodotto è in funzione, attaccare localmente un circuito di protezione da fase invertita. Facendo funzionare il prodotto in fase invertita, il compressore ed altre parti potrebbero danneggiarsi.

2 Note relative alla documentazione

2.1 Informazioni su questo documento

Pubblico di destinazione

Installatori autorizzati + utenti finali



INFORMAZIONI

Questo apparecchio è destinato ad essere utilizzato da utenti esperti o qualificati nei negozi, nell'industria leggera e nelle fattorie, o per uso commerciale da persone non esperte.

Serie di documentazioni

Questo documento fa parte di una serie di documentazioni. La serie completa è composta da:

- **Precauzioni generali per la sicurezza:**
 - Istruzioni per la sicurezza da leggere prima dell'installazione
 - Formato: Cartaceo (nella confezione dell'unità esterna)
- **Manuale di installazione e d'uso dell'unità esterna:**
 - Istruzioni per l'installazione e il funzionamento
 - Formato: Cartaceo (nella confezione dell'unità esterna)
- **Guida di riferimento per l'installatore e l'utente:**
 - Preparazione dell'installazione, dati di riferimento, ecc.
 - Istruzioni dettagliate e informazioni di base per l'utilizzo di base e avanzato
 - Formato: File digitali all'indirizzo <http://www.daikineurope.com/support-and-manuals/product-information/>

Potrebbe essere disponibile una revisione più recente della documentazione fornita andando sul sito web regionale Daikin oppure chiedendo al proprio rivenditore.

La documentazione originale è scritta in inglese. La documentazione in tutte le altre lingue è stata tradotta.

Dati tecnici

- Un **sottogruppo** degli ultimi dati tecnici è disponibile sul sito internet regionale Daikin (accessibile al pubblico).
- L'**insieme completo** degli ultimi dati tecnici è disponibile sul sito extranet Daikin (è richiesta l'autenticazione).

Per l'installatore

3 Informazioni relative all'involucro

3.1 Panoramica: Informazioni relative alla scatola dell'imballaggio

In questo capitolo sono descritte le operazioni da eseguire dopo la consegna in sede della confezione dell'unità esterna.

Le informazioni disponibili riguardano:

- Disimballaggio e movimentazione dell'unità esterna
- Rimozione degli accessori dall'unità
- Rimozione del dispositivo di fissaggio per il trasporto

Tenere presente quanto segue:

- Alla consegna, l'unità deve essere controllata per verificare l'eventuale presenza di danni. Eventuali danni debbono essere segnalati immediatamente all'agente addetto ai reclami del trasportatore.
- Per evitare danni durante il trasporto, portare l'unità ancora imballata il più vicino possibile al luogo d'installazione definitivo.
- Quando si maneggia l'unità, tenere conto di quanto segue:



Fragile. Trattare l'unità con cura.



Tenere l'unità in posizione verticale per non danneggiare il compressore.

- Scegliere in anticipo il percorso attraverso il quale l'unità verrà portata all'interno.
- L'unità deve essere sollevata preferibilmente con una gru e 2 cinghie d'imbracatura lunghe almeno 8 m, come mostrato nella figura in basso. Utilizzare sempre le protezioni in modo da evitare danni alle cinghie e prestare attenzione alla posizione del baricentro dell'unità.

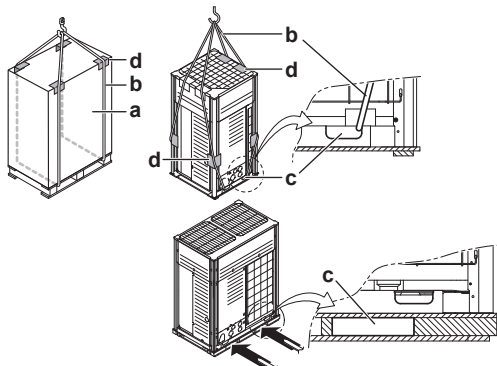

- a Materiale di imballaggio
- b Cinghia/imbracatura
- c Apertura
- d Protezione



NOTA

Utilizzare un'imbracatura di larghezza ≤ 20 mm in grado di sostenere adeguatamente il peso dell'unità.

- Finché l'apparecchio rimane sul pallet è possibile utilizzare un elevatore a forca per il trasporto, come mostrato nella figura in alto.

3.2 Per aprire l'unità esterna

Rimuovere il materiale di imballaggio dall'unità:

- Assicurarsi di non danneggiare l'unità mentre si rimuove la pellicola trasparente con un taglierino.
- Rimuovere i 4 bulloni che fissano l'unità al bancale.



AVVERTENZA

Lacerare e gettare via i sacchetti degli imballaggi di plastica, in modo che nessuno, in particolare i bambini, li possa utilizzare per giocare. Rischio possibile: soffocamento.

8~12 HP

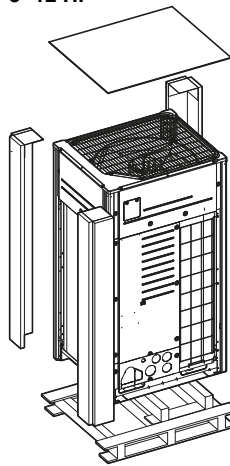

14~20 HP

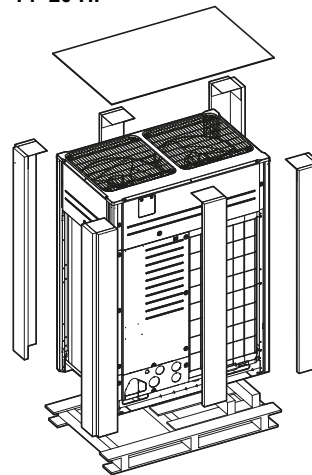

3.3 Per rimuovere gli accessori dall'unità esterna

8~12 HP

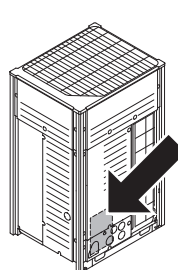

14~20 HP

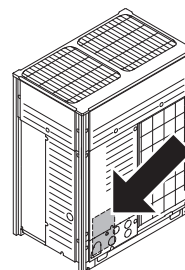

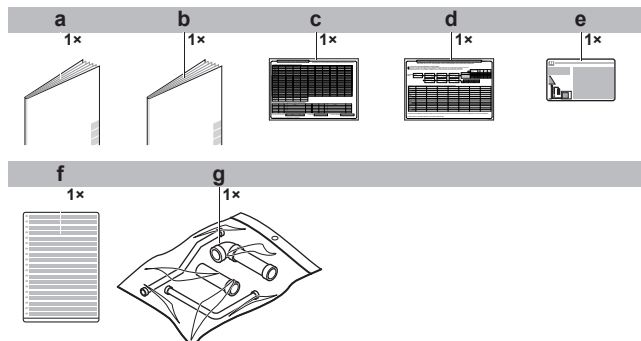

Assicurarsi che nell'unità siano disponibili tutti gli accessori.



- a Precauzioni generali per la sicurezza
- b Manuale di installazione e manuale d'uso
- c Etichetta per il rabbocco del refrigerante
- d Adesivo con informazioni sull'installazione
- e Etichetta per i gas serra fluorinati

- f Etichetta per i gas serra fluorinati in più lingue
- g Borsa portaccessori per le tubazioni

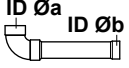
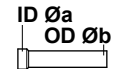
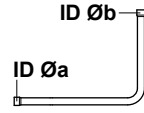
3.4 Tubi accessori: Diametri

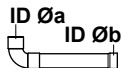
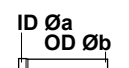
Tubi accessori (mm)	HP	Øa	Øb
Tubo del gas	8	19,1	
<ul style="list-style-type: none"> ▪ Collegamento anteriore 	10	25,4	22,2
	12	25,4	28,6
	14		
	16		
	<ul style="list-style-type: none"> ▪ Collegamento inferiore 	18	
20			
Tubo del liquido	8	9,5	
<ul style="list-style-type: none"> ▪ Collegamento anteriore 	10		
	12	9,5	12,7
	14	12,7	
	16		
	18	12,7	15,9
<ul style="list-style-type: none"> ▪ Collegamento inferiore 	20		
Tubo dell'equalizzatore^(a)	8	19,1	
<ul style="list-style-type: none"> ▪ Collegamento anteriore 	10		
	12	19,1	22,2
	14		
	16		
	<ul style="list-style-type: none"> ▪ Collegamento inferiore 	18	25,4
20			

(a) Solo per modelli RYMQ.

3.5 Per rimuovere il dispositivo di fissaggio per il trasporto

Solo per 14~20 HP

! NOTA

Se l'unità viene utilizzata con il dispositivo di fissaggio per il trasporto ancora collegato, potrebbero verificarsi vibrazioni o rumori anomali.

Il dispositivo di fissaggio per il trasporto installato sul piede del compressore a protezione dell'unità durante il trasporto deve essere rimosso. Procedere come mostrato nella figura e come descritto di seguito.

- 1 Allentare leggermente il dado di fissaggio (a).
- 2 Rimuovere il dispositivo di fissaggio per il trasporto (b) come mostrato nella figura.
- 3 Stringere nuovamente il dado di fissaggio (a).



4 Note sulle unità ed opzioni

4.1 Panoramica: Note sulle unità ed opzioni

Le informazioni contenute in questo capitolo riguardano:

- Identificazione dell'unità esterna.
- Posizione dell'unità esterna nell'organizzazione del sistema.
- Unità interne e opzioni combinabili alle unità esterne.
- Unità esterne da utilizzare come unità autonome e unità esterne combinabili.

4.2 Etichetta di identificazione: unità esterna

Ubicazione

8~12 HP

14~20 HP

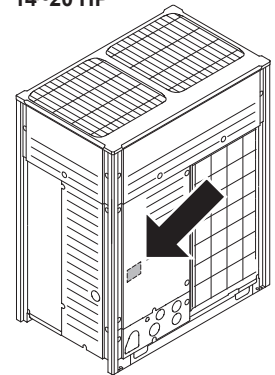
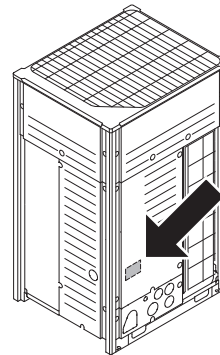

Identificazione del modello

Esempio: R Y Y Q 18 T7 Y1 B [*]

Codice	Spiegazione
R	Raffreddato mediante aria esterna
Y	Y = Pompa di calore (riscaldamento continuo) X = Pompa di calore (riscaldamento non continuo)
Y	Y=Solo modulo doppio ^(a) M=Solo modulo multiplo
Q	Refrigerante R410A
18	Classe di capacità
T7	Serie del modello
Y1	Alimentazione
B	Mercato europeo
[*]	Indicazione di modifica secondaria al modello

(a) Per RXYQ non esistono limitazioni all'uso come modulo multiplo.

4 Note sulle unità ed opzioni

4.3 Informazioni sull'unità esterna

Questo manuale di installazione è relativo al sistema a pompa di calore comandato da full inverter VRV IV.

Modelli disponibili:

Modello	Descrizione
RYYQ8~20 ^(a)	Modello a riscaldamento singolo continuo.
RYYQ22~54 ^(a)	Modello a riscaldamento multiplo continuo (costituito da 2 o 3 moduli RYMQ).
RXYQ8~20	Modello a riscaldamento singolo non continuo.
RXYQ22~54	Modello a riscaldamento multiplo non continuo (costituito da 2 o 3 moduli RXYQ).

(a) I modelli RYYQ permettono di mantenere il comfort durante l'operazione di sbrinamento.

La disponibilità delle funzionalità dipende dal tipo di unità esterna prescelta. Sarà comunque indicata nel presente manuale di installazione e portata all'attenzione dell'utilizzatore. Alcune funzionalità sono esclusive di modelli specifici.

Queste unità sono progettate per l'installazione all'aperto e sono destinate alle applicazioni della pompa di calore aria-aria e aria-acqua.

Queste unità (nella modalità d'uso singola) possiedono capacità di riscaldamento comprese tra 25 e 63 kW e capacità di raffreddamento comprese tra 22,4 e 56 kW. Nella combinazione multipla la capacità di riscaldamento può raggiungere 168 kW, la capacità di raffreddamento 150 kW.

L'unità esterna è progettata per funzionare nella modalità di riscaldamento a temperature ambiente comprese tra -20°C WB e 15,5°C WB e nella modalità di raffreddamento a temperature ambiente comprese tra -5°C DB e 43°C DB.

4.4 Layout sistema



INFORMAZIONI

Se si utilizzano unità interna FXTQ si applicano requisiti diversi. Vedere "5.3.8 Requisiti in presenza di unità interne FXTQ" a pagina 19.



NOTA

Il sistema non deve essere utilizzato a temperature inferiori a -15°C.



INFORMAZIONI

Non tutte le combinazioni di unità interne sono ammesse; per le indicazioni, vedere "4.5.2 Possibili combinazioni delle unità interne" a pagina 10.

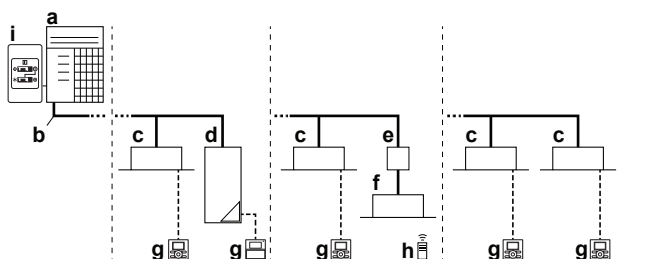

- a Unità esterna a pompa di calore VRV IV
- b Tubazioni del refrigerante
- c Unità interna a espansione diretta (DX) VRV
- d Hydrobox VRV LT (HXY080/125)
- e Box BP (necessario per il collegamento delle unità interne a espansione diretta (DX) Residential Air (RA) o Sky Air (SA))
- f Espansione diretta Residential Air (RA) (unità interne DX)
- g Interfaccia utente (dedicata in base al tipo di unità interna)
- h Interfaccia utente (wireless, dedicata su alcuni tipi di unità interne)
- i Interruttore di comando a distanza per il passaggio tra raffreddamento e riscaldamento

- h Interfaccia utente (wireless, dedicata su alcuni tipi di unità interne)
- i Interruttore di comando a distanza per il passaggio tra raffreddamento e riscaldamento

4.5 Unità combinatrici e opzioni

4.5.1 Informazioni sulla combinazione di unità e opzioni



NOTA

To be sure your system setup (outdoor unit+indoor unit(s)) will work, you have to consult the latest technical engineering data for VRV IV heat pump.

Il sistema a pompa di calore VRV IV può essere combinato con diversi tipi di unità interne ed è progettato esclusivamente per l'uso di R410A.

Per informazioni sulle unità disponibili è possibile consultare il catalogo dei prodotti VRV IV.

Sono disponibili informazioni generali sulle combinazioni ammesse di unità interne e unità esterne. Non tutte le combinazioni sono consentite. Esistono regole (combinazione tra interno-esterno, uso di una singola unità esterna, uso di più unità esterne, combinazioni di unità interne e così via) indicate nei dati tecnici.

4.5.2 Possibili combinazioni delle unità interne



INFORMAZIONI

Se si utilizzano unità interna FXTQ si applicano requisiti diversi. Vedere "5.3.8 Requisiti in presenza di unità interne FXTQ" a pagina 19.

In generale, al sistema a pompa di calore VRV IV è possibile collegare i seguenti tipi di unità interne. L'elenco non è esaustivo e dipende sia dal modello di unità esterna sia dal modello di unità interna.

- Unità interne (VRV a espansione diretta DX (applicazioni aria-aria).
- Unità interne (SA) a espansione diretta RA/DX (Sky Air/ Residential Air) (applicazioni aria-aria). Di seguito sono definite unità interne RA DX.
- Hydrobox (applicazioni aria-acqua): Solo serie HXY080/125.
- AHU (applicazioni aria-aria): A seconda dell'applicazione sono richiesti il kit EKEXV e il box EKEQ.
- Cortina d'aria (applicazioni aria-aria): Serie CYQ/CAV (Biddle), a seconda dell'applicazione.

4.5.3 Possibili combinazioni delle unità esterne

Possibili unità esterne indipendenti

Riscaldamento non continuo	Riscaldamento continuo
RXYQ8	RYYQ8
RXYQ10	RYYQ10
RXYQ12	RYYQ12
RXYQ14	RYYQ14
RXYQ16	RYYQ16
RXYQ18	RYYQ18
RXYQ20	RYYQ20

Possibili combinazioni standard delle unità esterne

- RXYQ22~54 consiste di 2 o 3 unità RXYQ8~20.
- RYYQ22~54 consiste di 2 o 3 unità RYMQ8~20.
- Le unità RYYQ8~20 non possono essere combinate.

- Le unità RYMQ8~20 non possono essere usate come unità esterne indipendenti.

Riscaldamento non continuo	Riscaldamento continuo
RXYQ22 = RXYQ10 + 12	RYYQ22 = RYMQ10 + 12
RXYQ24 = RXYQ8 + 16	RYYQ24 = RYMQ8 + 16
RXYQ26 = RXYQ12 + 14	RYYQ26 = RYMQ12 + 14
RXYQ28 = RXYQ12 + 16	RYYQ28 = RYMQ12 + 16
RXYQ30 = RXYQ12 + 18	RYYQ30 = RYMQ12 + 18
RXYQ32 = RXYQ16 + 16	RYYQ32 = RYMQ16 + 16
RXYQ34 = RXYQ16 + 18	RYYQ34 = RYMQ16 + 18
RXYQ36 = RXYQ16 + 20	RYYQ36 = RYMQ16 + 20
RXYQ38 = RXYQ8 + 10 + 20	RYYQ38 = RYMQ8 + 10 + 20
RXYQ40 = RXYQ10 + 12 + 18	RYYQ40 = RYMQ10 + 12 + 18
RXYQ42 = RXYQ10 + 16 + 16	RYYQ42 = RYMQ10 + 16 + 16
RXYQ44 = RXYQ12 + 16 + 16	RYYQ44 = RYMQ12 + 16 + 16
RXYQ46 = RXYQ14 + 16 + 16	RYYQ46 = RYMQ14 + 16 + 16
RXYQ48 = RXYQ16 + 16 + 16	RYYQ48 = RYMQ16 + 16 + 16
RXYQ50 = RXYQ16 + 16 + 18	RYYQ50 = RYMQ16 + 16 + 18
RXYQ52 = RXYQ16 + 18 + 18	RYYQ52 = RYMQ16 + 18 + 18
RXYQ54 = RXYQ18 + 18 + 18	RYYQ54 = RYMQ18 + 18 + 18

4.5.4 Opzioni possibili per l'unità esterna



INFORMAZIONI

Consultare i dati tecnici per conoscere i nomi delle opzioni più recenti.

Kit diramazione refrigerante

Descrizione	Nome del modello
Collettore Refnet	KHRQ22M29H
	KHRQ22M64H
	KHRQ22M75H
Giunto Refnet	KHRQ22M20T
	KHRQ22M29T9
	KHRQ22M64T
	KHRQ22M75T

Per la scelta del kit di diramazione ottimale, vedere "5.3.3 Per selezionare i kit di diramazione del refrigerante" a pagina 16.

Kit delle tubazioni di collegamento multiplo esterno

Numero di unità esterne	Nome del modello
2	BHFQ22P1007
3	BHFQ22P1517

Selettore Raffreddamento / Riscaldamento

Per controllare l'operazione di raffreddamento o riscaldamento da una posizione centrale, è possibile collegare il seguente componente opzionale:

Descrizione	Nome del modello
Interruttore di passaggio tra raffreddamento e riscaldamento	KRC19-26A
Passaggio tra raffreddamento e riscaldamento sul PCB	BRP2A81
Con scatola di fissaggio opzionale per l'interruttore	KJB111A

Adattatore di controllo esterno (DTA104A61/62)

L'adattatore di controllo esterno può essere utilizzato per impartire un'istruzione specifica con un ingresso esterno proveniente da un controllo centrale. Possono essere impartite istruzioni (singole o di gruppo) per il funzionamento a bassa rumorosità e per il funzionamento a risparmio energetico.

Cavo di configurazione per PC (EKPCAB)

È possibile configurare diverse impostazioni in loco di messa in esercizio tramite un'interfaccia PC. Per questa opzione è richiesto EKPCAB, un cavo dedicato per la comunicazione con l'unità esterna. Il software di interfaccia utente è disponibile all'indirizzo <http://www.daikineurope.com/support-and-manuals/software-downloads/>.

Kit elettroriscaldatore

Per mantenere i fori di drenaggio liberi in climi freddi con elevata umidità, è possibile installare un kit elettroriscaldatore. Se lo si installa, è necessario installare anche il kit PCB elettroriscaldatore.

Descrizione	Nome del modello
Kit elettroriscaldatore per 8~12 HP	EKBPH012T
Kit elettroriscaldatore per 14~20 HP	EKBPH020T
Kit PCB elettroriscaldatore	EKBPHPCBT

Vedere anche: "5.2.2 Requisiti aggiuntivi del sito di installazione dell'unità esterna in climi freddi" a pagina 12.

5 Preparazione

5.1 Panoramica: Preparazione

In questo capitolo sono descritte le operazioni da eseguire e le informazioni da conoscere prima del trasferimento in sede.

Le informazioni disponibili riguardano:

- Preparazione del luogo di installazione
- Preparazione della tubazione del refrigerante
- Preparazione dell'impianto elettrico

5.2 Preparazione del luogo di installazione

5.2.1 Requisiti del sito di installazione dell'unità esterna

- Prevedere uno spazio intorno all'unità sufficiente per gli interventi di riparazione e la circolazione dell'aria.
- Assicurarsi che il luogo d'installazione possa sopportare il peso e la vibrazione dell'unità.
- Assicurarsi che l'area sia ben ventilata. NON ostruire le aperture di ventilazione.
- Assicurarsi che l'unità sia in piano.
- Scegliere un luogo che consenta di evitare il più possibile la pioggia.
- Selezionare la posizione dell'unità in modo che il rumore generato dall'unità non sia di disturbo a nessuno e che la posizione venga scelta in conformità alle normative vigenti.

NON installare l'unità in luoghi in cui siano presenti le condizioni seguenti:

- In atmosfere potenzialmente esplosive.

5 Preparazione

- In presenza di macchine che emettono onde elettromagnetiche. Le onde elettromagnetiche potrebbero disturbare il sistema di controllo e causare un difetto dell'apparecchiatura.
- In luoghi in cui esiste il rischio d'incendio dovuto alla perdita di gas infiammabili (esempio: diluenti o benzina), fibre di carbonio, polvere incendiabile.
- In luoghi in cui si producono gas corrosivi (esempio: gas di acido solforico). La corrosione delle tubazioni di rame o delle parti saldate può causare perdite di refrigerante.
- In luoghi in cui si può riscontrare la presenza di vapore o nebbia d'olio minerale nell'atmosfera. Le parti in plastica possono deteriorarsi e cadere o provocare perdite d'acqua.

! NOTA

Questo è un prodotto di classe A. In ambiente domestico questo prodotto può causare interferenze radio; in questo caso l'utilizzatore potrebbe dover adottare contromisure adeguate.

! NOTA

L'apparecchiatura descritta nel presente manuale potrebbe causare disturbi elettromagnetici generati dall'energia a radio frequenza. L'apparecchiatura è conforme alle specifiche concepite per garantire una protezione ragionevole contro tale interferenza. Ciononostante, non esistono garanzie che escludano tale interferenza in una particolare installazione.

Si consiglia pertanto di installare l'apparecchiatura e i cavi elettrici assicurando una distanza adeguata dalle apparecchiature stereo, dai personal computer, ecc.

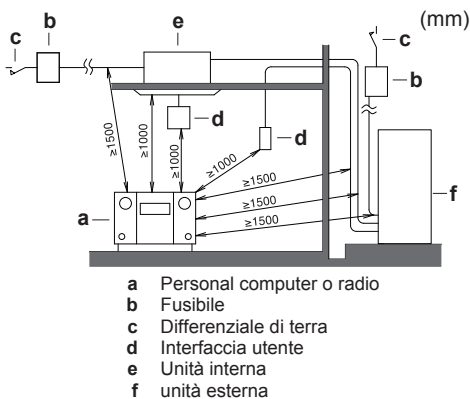

Nei luoghi in cui la ricezione è debole, mantenere una distanza di almeno 3 m per evitare le interferenze elettromagnetiche di altri apparecchi e utilizzare tubi protettivi per le linee di alimentazione e trasmissione.

! ATTENZIONE

Dispositivi non accessibili a un pubblico generico. L'installazione deve avvenire in un luogo sicuro e protetto contro un accesso troppo semplice.

Sia l'unità interna che quella esterna sono adatte per l'installazione in ambienti commerciali o industriali.

- Durante l'installazione, tenere presenti le sollecitazioni che possono essere provocate da venti forti, tifoni e terremoti; un'installazione inadeguata potrebbe causare il rovesciamento dell'unità.
- In caso di perdite di acqua, assicurarsi che l'acqua non possa danneggiare l'installazione e lo spazio circostante.
- Se l'unità viene installata in un ambiente piccolo, adottare le necessarie precauzioni per evitare che, in caso di perdite di refrigerante, la concentrazione di quest'ultimo non superi i limiti di sicurezza consentiti; vedere "[Informazioni sulla sicurezza contro le perdite di refrigerante](#)" a pagina 13.

! ATTENZIONE

Una concentrazione eccessiva di refrigerante in un ambiente chiuso può provocare una carenza di ossigeno.

- Assicurarsi che l'ingresso dell'aria dell'unità non sia rivolto nella direzione da cui proviene prevalentemente il vento. Un vento frontale disturberà il funzionamento dell'unità. Se necessario, utilizzare uno schermo frangivento.
- Assicurarsi che l'acqua non possa causare danni all'ambiente predisponendo scarichi dell'acqua alla base e evitando l'utilizzo di separatori d'acqua nell'installazione.

Installazione sul mare. Assicurarsi che l'unità esterna NON sia direttamente esposta ai venti provenienti dal mare. Questo consente di prevenire la corrosione provocata dagli alti livelli di sale nell'aria, che potrebbero ridurre la durata dell'unità.

Installare l'unità esterna al riparo dai venti diretti provenienti dal mare.

Esempio: dietro l'edificio.

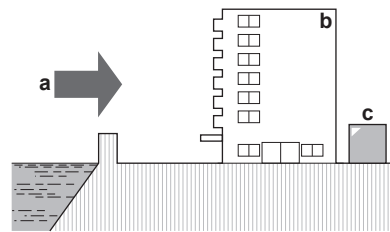

Se l'unità esterna è esposta ai venti diretti provenienti dal mare, installare un frangivento.

- Altezza del frangivento $\geq 1,5 \times$ altezza dell'unità esterna
- Tenere in considerazione i requisiti relativi allo spazio di servizio durante l'installazione del frangivento.

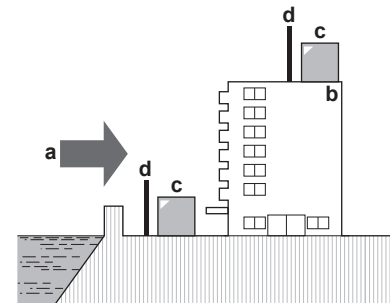

- a Vento proveniente dal mare
b Edificio
c Unità esterna
d Frangivento

5.2.2 Requisiti aggiuntivi del sito di installazione dell'unità esterna in climi freddi

! NOTA

Quando l'unità viene utilizzata in un ambiente con temperatura esterna bassa, attenersi alle istruzioni descritte di seguito.

Nelle aree interessate da forti nevicate, è molto importante scegliere un luogo d'installazione in cui la neve NON può raggiungere l'unità. Qualora esistesse la possibilità di nevicate laterali, assicurarsi che la serpentina dello scambiatore di calore NON possa essere coperta dalla neve. Se necessario, installare una copertura o un riparo contro la neve e un piedistallo.

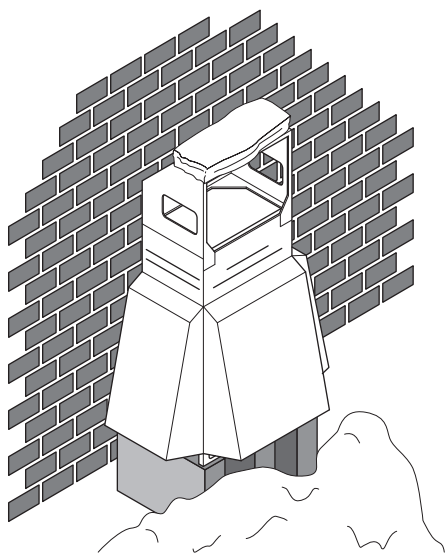
**INFORMAZIONI**

Per le istruzioni sull'installazione della copertura per la neve, rivolgersi al rivenditore.

**NOTA**

Durante l'installazione della copertura per la neve, NON ostacolare il flusso dell'aria dell'unità.

**NOTA**

Se l'unità viene utilizzata in condizioni di temperatura ambiente esterna bassa e umidità elevata, adottare le precauzioni necessarie per mantenere liberi i fori di drenaggio dell'unità ricorrendo alle attrezzature appropriate.

In riscaldamento:

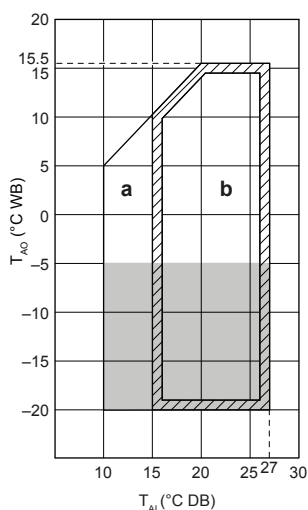

a Range di funzionamento in riscaldamento

b Range di funzionamento

Temperatura ambiente interna T_{Ai}

Temperatura ambiente esterna T_{AO}

■ Se l'unità deve funzionare per 5 giorni in quest'area con elevata umidità (>90%), Daikin raccomanda di installare il kit per elettroriscaldatore opzionale (EKBPH012T o EKBPH020T) per tenere liberi i fori di drenaggio. Se lo si installa, è necessario installare anche il kit PCB elettroriscaldatore (EKBPHPCBT).

5.2.3 Messa in sicurezza contro le perdite di refrigerante

Informazioni sulla sicurezza contro le perdite di refrigerante

L'installatore e lo specialista di sistema devono garantire la giusta protezione contro le perdite in base alle normative o agli standard vigenti a livello locale. Se non esiste una normativa locale specifica, attenersi ai seguenti standard.

Questo sistema utilizza il refrigerante R410A. R410A è di per sé un refrigerante completamente sicuro, non tossico e non combustibile. Ciò nonostante, è bene assicurarsi che il sistema sia installato in un locale sufficientemente grande. Ciò garantisce che non venga superato il livello di massima concentrazione del gas refrigerante, nell'improbabile eventualità di una perdita importante, il tutto nel rispetto delle normative e degli standard locali vigenti.

Informazioni sul livello massimo di concentrazione

La carica massima di refrigerante e il calcolo della concentrazione massima sono direttamente collegati allo spazio occupato da persone in cui potrebbe verificarsi la perdita.

L'unità di misura della concentrazione è il kg/m^3 (il peso di gas refrigerante in kg contenuto in 1 m^3 di spazio occupato).

Per il livello massimo di concentrazione è richiesta la conformità alle normative e agli standard vigenti a livello locale.

In base agli standard europei, il livello di concentrazione massimo di refrigerante consentito in ambienti frequentati da uomini per R410A è limitato a $0,44 \text{ kg/m}^3$.

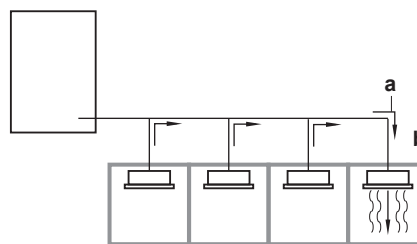

- a** Direzione del flusso di refrigerante
b Stanza in cui si è verificata una perdita di refrigerante (efflusso di tutto il refrigerante dal sistema)

Prestare particolare attenzione ai luoghi, come ad esempio le basi di appoggio, in cui viene conservato il refrigerante, in quanto il refrigerante è più pesante dell'aria.

Per controllare il livello massimo di concentrazione

Controllare il livello di concentrazione massimo secondo quanto riportato ai punti 1-4 di seguito e adottare tutte le misure necessarie.

- 1 Calcolare separatamente la quantità di refrigerante (kg) caricata in ciascun sistema.

Formula	$A+B=C$
A	Quantità di refrigerante in un sistema a unità singola (carica di refrigerante introdotta in fabbrica)
B	Quantità di caricamento aggiuntivo (carica di refrigerante aggiunta in loco)
C	Quantità totale (kg) di refrigerante nel sistema

**NOTA**

Se un singolo sistema del refrigerante viene diviso in 2 sistemi completamente indipendenti, utilizzare la quantità di refrigerante con cui viene caricato ogni singolo sistema.

5 Preparazione

- 2 Calcolare il volume della stanza (m^3) in cui è installata l'unità interna. Nei casi come il seguente si deve calcolare il volume di (D) e di (E) come quello di un solo locale o come se fosse il locale più piccolo.

D Nel caso in cui non vi siano divisioni in locali più piccoli:

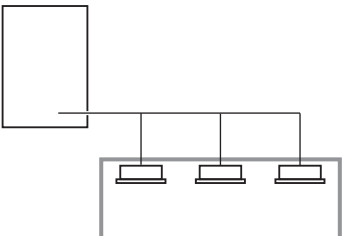

E Nel caso in cui vi sia una divisione nel locale ma esista un'apertura tra i locali sufficiente a permettere la libera circolazione dell'aria.

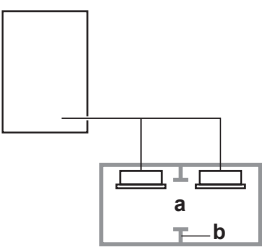

a Aperture tra i locali
b Ripartizione (con un'apertura senza porta oppure con aperture sopra e sotto la porta, ciascuna equivalente, in termini di dimensioni, almeno allo 0,15% dell'area del pavimento).

- 3 Calcolare la densità del refrigerante tramite i risultati dei calcoli di cui ai punti 1 e 2 di cui sopra. Se il risultato del calcolo precedente supera il livello di concentrazione massimo, dovrà essere praticata un'apertura di ventilazione nel locale adiacente.

Formula	F/G≤H
F	Quantità totale di refrigerante nel sistema
G	Volume (m^3) del locale più piccolo in cui sia stata installata un'unità interna
H	Livello massimo di concentrazione (kg/m^3)

- 4 Calcolare la densità del refrigerante in base al volume della stanza in cui è installata l'unità interna e al locale adiacente. Predisporre aperture di ventilazione nella porta dei locali adiacenti fin quando la densità del refrigerante non è inferiore al livello di concentrazione massimo.

5.3 Preparazione delle tubazioni del refrigerante

5.3.1 Requisiti della tubazione del refrigerante



NOTA

Per il refrigerante R410A occorre porre in atto alcune rigorose precauzioni in modo da mantenere il circuito frigorifero assolutamente pulito, asciutto e a tenuta.

- Pulito e asciutto: evitare infiltrazioni di corpi estranei (compresi oli minerali o umidità) nel sistema.
- A tenuta ermetica: il refrigerante R410A non contiene atomi di cloro, non danneggia lo strato di ozono e non riduce la protezione della Terra contro i danni provocati dai raggi ultravioletti. R410A può lievemente contribuire alla creazione dell'effetto serra, se viene disperso nell'ambiente. È pertanto necessario prestare particolare attenzione nel controllare la tenuta dell'installazione.



NOTA

Le tubazioni e le altre parti soggette a pressione devono essere adatte al contatto con il refrigerante. Utilizzare rame per refrigerazione senza saldatura, disossidato con acido fosforico.

- I materiali estranei all'interno dei tubi (compreso l'olio per fabbricazione) devono essere ≤ 30 mg/10 m.
- Grado di tempra: utilizzare tubazioni con un grado di tempra in funzione del diametro del tubo, come elencato nella tabella in basso.

Ø del tubo (mm)	Grado di tempra del materiale di tubatura
$\leq 15,9$	O (temprato)
$\geq 19,1$	1/2H (semi-duro)

- Sono state prese in considerazione tutte le lunghezze e le distanze delle tubazioni (vedere "5.3.4 Informazioni sulla lunghezza delle tubazioni" a pagina 16).

5.3.2 Per selezionare le misure delle tubazioni



INFORMAZIONI

Se si utilizzano unità interna FXTQ si applicano requisiti diversi. Vedere "5.3.8 Requisiti in presenza di unità interne FXTQ" a pagina 19.

Determinare le dimensioni appropriate facendo riferimento alle tabelle seguenti e alla figura di riferimento (solo come indicazione).

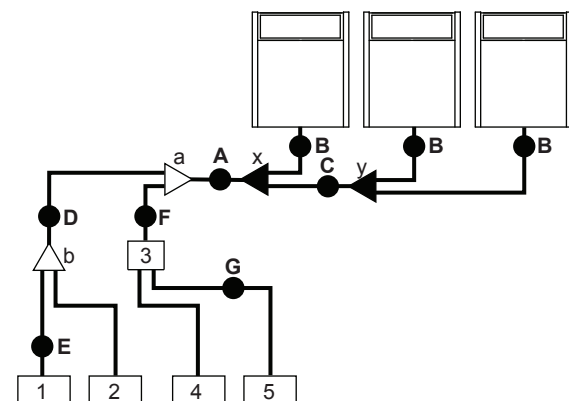

- 1,2 Unità interna VRV DX
3 Box BP
4,5 Unità interna RA DX
a,b Kit di diramazione interno
x,y Kit di collegamento multiplo esterno

A, B, C: Tubazioni tra l'unità esterna e il (primo) kit di diramazione del refrigerante

Scegliere dalla seguente tabella in base al tipo di capacità totale dell'unità esterna, collegata a valle.

Tipo di capacità dell'unità esterna (HP)	Dimensioni del diametro esterno delle tubazioni (mm)	
	Tubo del gas	Tubo del liquido
8	19,1	9,5
10	22,2	9,5
12~16	28,6	12,7
18~22	28,6	15,9
24	34,9	15,9
26~34	34,9	19,1
36~54	41,3	19,1

D: Tubi tra i kit di diramazione del refrigerante

Scegliere dalla seguente tabella in base al tipo di capacità totale dell'unità interna, collegata a valle. Evitare che le tubazioni di collegamento superino le dimensioni delle tubazioni del refrigerante scelte in base al nome del modello del sistema generale.

Indice di capacità dell'unità interna	Dimensioni del diametro esterno delle tubazioni (mm)	
	Tubo del gas	Tubo del liquido
<150	15,9	9,5
150≤x<200	19,1	
200≤x<290	22,2	
290≤x<420	28,6	12,7
420≤x<640		15,9
640≤x<920	34,9	19,1
≥920	41,3	

Esempio:

- capacità a valle per E=indice di capacità dell'unità 1
- capacità a valle per D=indice di capacità dell'unità 1+indice di capacità dell'unità 2

E: Tubo tra il kit di diramazione del refrigerante e l'unità interna

Le dimensioni del tubo per il collegamento diretto all'unità interna devono essere le stesse utilizzate per il collegamento dell'unità interna (se l'unità interna è interna o Hydrobox VRV DX).

Indice di capacità dell'unità interna	Dimensioni del diametro esterno delle tubazioni (mm)	
	Tubo del gas	Tubo del liquido
15~50	12,7	6,4
63~140	15,9	9,5
200	19,1	
250	22,2	

- Quando la lunghezza equivalente del tubo tra le unità esterna e interna è di 90 m o superiore, le dimensioni dei tubi principali (sia del lato gas che del lato liquido) deve essere aumentata. A seconda della lunghezza delle tubazioni, la capacità può scendere, ma anche in questo caso è necessario aumentare le dimensioni dei tubi principali. Altre specifiche sono indicate nei dati tecnici.

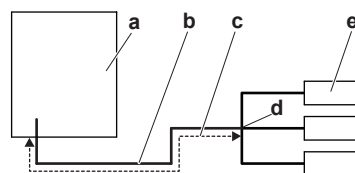

- a Unità esterna
- b Tubazioni principali
- c Aumentare se la lunghezza equivalente delle tubazioni è ≥90 m
- d Primo kit diramazione refrigerante
- e Unità interna

Classe HP	Aumento	
	Dimensioni del diametro esterno delle tubazioni (mm)	
	Tubo del gas	Tubo del liquido
8	19,1 → 22,2	9,5 → 12,7
10	22,2 → 25,4 ^(a)	
12+14	28,6 ^(b)	12,7 → 15,9
16	28,6 → 31,8 ^(a)	
18~22		
24	34,9 ^(b)	15,9 → 19,1
26~34	34,9 → 38,1 ^(a)	
36~54	41,3 ^(b)	19,1 → 22,2

- (a) Se la misura superiore NON è disponibile, è necessario utilizzare la misura standard. Le dimensioni maggiori della misura superiore NON sono consentite. Tuttavia, anche con l'uso della misura standard, la lunghezza equivalente delle tubazioni può essere superiore a 90 m.
- (b) La misura superiore del tubo NON è consentita.

- Lo spessore delle tubazioni usate per le linee frigorifere deve essere conforme alle normative vigenti. Lo spessore minimo del tubo per la linea di R410A deve essere in conformità con la tabella di seguito riportata.

Ø del tubo (mm)	Spessore minimo t (mm)
6,4/9,5/12,7	0,80
15,9	0,99
19,1/22,2	0,80
28,6	0,99
34,9	1,21
41,3	1,43

- Se le dimensioni richieste per i tubi (in pollici) non sono indicate, è consentito utilizzare altri diametri (in mm), tenendo presente quanto segue:
 - Scegliere le dimensioni del tubo più prossime a quelle richieste.
 - Utilizzare adattatori idonei per la trasformazione da tubi in pollici a tubi in mm (da reperire in loco).
 - Il calcolo del refrigerante aggiuntivo deve essere regolato come descritto nella sezione "6.7.3 Per determinare la quantità di refrigerante aggiuntivo" a pagina 30.

F: Tubazioni tra il kit di diramazione del refrigerante e l'unità BP

Le dimensioni del tubo per il collegamento diretto all'unità BP devono essere basate sulla capacità totale delle unità interne collegate (solo se sono collegate unità interne RA DX).

Indice di capacità totale delle unità interne collegate	Dimensioni del diametro esterno delle tubazioni (mm)	
	Tubo del gas	Tubo del liquido
20~62	12,7	6,4
63~149	15,9	9,5
150~208	19,1	

5 Preparazione

Esempio:

Capacità a valle per F=indice di capacità dell'unità 4+indice di capacità dell'unità 5

G: Tubazioni tra l'unità BP e l'unità interna RA DX

Solo se sono collegate unità interne RA DX.

Indice di capacità unità interna	Dimensioni del diametro esterno delle tubazioni (mm)	
	Tubo del gas	Tubo del liquido
20, 25, 30	9,5	6,4
50	12,7	9,5
60		
71	15,9	

5.3.3 Per selezionare i kit di diramazione del refrigerante

i INFORMAZIONI

Se si utilizzano unità interna FXTQ si applicano requisiti diversi. Vedere "5.3.8 Requisiti in presenza di unità interne FXTQ" a pagina 19.

Refnet del refrigerante

Per gli esempi di tubazioni, fare riferimento a "5.3.2 Per selezionare le misure delle tubazioni" a pagina 14.

- Quando si utilizzano giunti Refnet nella prima diramazione a partire dal lato dell'unità esterna, effettuare una scelta nella tabella seguente secondo la capacità dell'unità esterna (esempio: giunto Refnet a).

Tipo di capacità dell'unità esterna (HP)	2 tubi
8~10	KHRQ22M29T9
12~22	KHRQ22M64T
24~54	KHRQ22M75T

- Per i giunti Refnet diversi dalla prima diramazione (giunto Refnet b nell'esempio), selezionare il modello di kit di diramazione appropriato in base all'indice di capacità totale di tutte le unità interne collegate dopo ogni diramazione del refrigerante.

Indice di capacità dell'unità interna	2 tubi
<200	KHRQ22M20T
200≤x<290	KHRQ22M29T9
290≤x<640	KHRQ22M64T
≥640	KHRQ22M75T

- Per quanto riguarda i collettori Refnet, effettuare una scelta nella seguente tabella in base alla capacità totale di tutte le unità interne collegate sotto il collettore Refnet.

Indice di capacità dell'unità interna	2 tubi
<200	KHRQ22M29H
200≤x<290	
290≤x<640	KHRQ22M64H ^(a)
≥640	KHRQ22M75H

(a) Se la dimensione del tubo sopra il collettore Refnet è Ø34,9 o superiore, è necessario KHRQ22M75H.

i INFORMAZIONI

A un collettore è possibile collegare al massimo 8 diramazioni.

- Come scegliere un kit di tubazioni per il collegamento di più unità esterne. Effettuare una scelta nella tabella seguente in base al numero di unità esterne.

Numero di unità esterne	Nome del kit di diramazione
2	BHFQ22P1007
3	BHFQ22P1517

I modelli RYYQ22~54, costituiti da due o tre moduli RYMQ, richiedono un sistema a 3 tubi. È presente un tubo di equalizzazione aggiuntivo per tali moduli (accanto alle tradizionali tubazioni del gas e del liquido). Questo tubo di equalizzazione non è presente nelle unità RYYQ8~20 o RXYQ8~54.

I collegamenti del tubo di equalizzazione per i diversi moduli RYMQ sono citati nella tabella seguente.

RYMQ	Ø del tubo di equalizzazione (mm)
8	19,1
10~16	22,2
18~20	28,6

Sceita del diametro del tubo di equalizzazione:

- In presenza di 3 unità multiple: deve essere mantenuto il diametro di collegamento dell'unità esterna al giunto a T.
- In presenza di 2 unità multiple: il tuo di collegamento deve avere il diametro più elevato.

Non è mai presente un collegamento del tubo di equalizzazione con le unità interne.

Esempio: (combinazione multipla libera)

RYMQ8+RYMQ12+RYMQ18. Il collegamento più grande è Ø28,6 (RYMQ18); Ø22,2 (RYMQ12) e Ø19,1 (RYMQ8). Nella figura in basso è mostrato solo il tubo di equalizzazione.

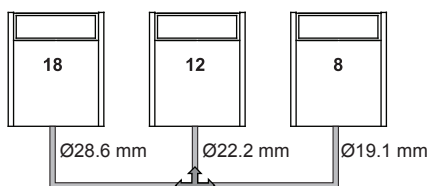

i INFORMAZIONI

I riduttori e i giunti a T non sono in dotazione.

! NOTA

I kit diramazione refrigerante possono essere utilizzati solo con R410A.

5.3.4 Informazioni sulla lunghezza delle tubazioni

i INFORMAZIONI

Se si utilizzano unità interna FXTQ si applicano requisiti diversi. Vedere "5.3.8 Requisiti in presenza di unità interne FXTQ" a pagina 19.

Assicurarsi che l'installazione dei tubi rientri nel campo di lunghezza max. consentito, nel campo di differenza di livello consentito e nel campo di lunghezza consentito dopo la diramazione, come specificato di seguito. Saranno discussi tre modelli, ovvero le unità interne VRV DX combinate con unità Hydrobox o le unità interne RA DX.

Definizioni

Termine	Definizione
Lunghezza effettiva della tubazione	Lunghezza del tubo tra le unità esterne ^(a) e le unità interne.

Termine	Definizione
Lunghezza equivalente della tubazione ^(b)	Lunghezza del tubo tra le unità esterne ^(a) e le unità interne.
Lunghezza totale della tubazione	Lunghezza totale della tubazione dall'unità esterna a tutte le unità interne.
H1	Differenza di altezza tra le unità esterne e interne.
H2	Differenza di altezza tra le unità interne.
H3	Differenza di altezza tra le unità esterne.
H4	Dislivello tra unità esterna e unità BP.
H5	Dislivello tra unità BP e unità BP.
H6	Differenza di altezza tra unità BP e unità interna RA DX.

- (a) Se la capacità di sistema è >20 HP, rileggere "la prima diramazione esterna vista dall'unità interna".
 (b) Presumere una lunghezza equivalente delle tubazioni del giunto Refnet di 0,5 m e del collettore Refnet di 1 m (per il calcolo della lunghezza equivalente delle tubazioni, non per il calcolo della carica di refrigerante).

5.3.5 Lunghezza delle tubazioni: solo VRV DX

Se il sistema contiene solo unità interne VRV DX:

Configurazione del sistema

Esempio	Descrizione
<p>Esempio 1,1</p>	Unità esterna singola Diramazione con giunto Refnet
<p>Esempio 1,2</p>	Unità esterna singola Diramazione con giunto Refnet e collettore Refnet
<p>Esempio 1,3</p>	Unità esterna singola Diramazione con collettore Refnet
<p>Esempio 2,1</p>	Unità esterne multiple Diramazione con giunto Refnet
<p>Esempio 2,2</p>	Unità esterne multiple Diramazione con giunto Refnet e collettore Refnet

Esempio	Descrizione
<p>Esempio 2,3</p>	Unità esterne multiple Diramazione con collettore Refnet
<p>Esempio 3</p>	Con layout multiplo standard

- Unità interna
- Giunto Refnet
- Collettore Refnet
- Kit delle tubazioni di collegamento multiplo esterno

Lunghezza massima consentita

- Tra unità esterna e interna (combinazioni singole/multiple)

Lunghezza effettiva della tubazione	<p>165 m/135 m</p> <p>Esempio 1,1</p> <ul style="list-style-type: none"> • unità 8: $a+b+c+d+e+f+g+p \leq 165$ m <p>Esempio 1,2</p> <ul style="list-style-type: none"> • unità 6: $a+b+h \leq 165$ m • unità 8: $a+i+k \leq 165$ m <p>Esempio 1,3</p> <ul style="list-style-type: none"> • unità 8: $a+i \leq 165$ m <p>Esempio 2,1</p> <ul style="list-style-type: none"> • unità 8: $a+b+c+d+e+f+g+p \leq 135$ m
Lunghezza equivalente	190 m/160 m
Lunghezza totale della tubazione	<p>1000 m/500 m</p> <p>Esempio 1,1</p> <ul style="list-style-type: none"> • $a+b+c+d+e+f+g+h+i+j+k+l+m+n+p \leq 1000$ m <p>Esempio 2,1</p> <ul style="list-style-type: none"> • $a+b+c+d+e+f+g+h+i+j+k+l+m+n+p \leq 500$ m
	<ul style="list-style-type: none"> • Tra la diramazione esterna e l'unità esterna (solo se >20 HP)
Lunghezza effettiva della tubazione	<p>10 m</p> <p>Esempio 3</p> <ul style="list-style-type: none"> • $r, s, t \leq 10$ m; $u \leq 5$ m
Lunghezza equivalente	13 m

5 Preparazione

Differenza di altezza max. consentita

H1	<p>≤50 m (40 m) (se l'unità esterna si trova sotto le unità interne)</p> <p>È possibile un'estensione condizionale fino a 90 m senza kit opzionali aggiuntivi:</p> <ul style="list-style-type: none"> Se la posizione esterna è superiore a quella interna: è possibile un'estensione fino a 90 m rispettando 2 condizioni: <ul style="list-style-type: none"> Aumento delle dimensioni delle tubazioni del liquido (vedere la tabella "Aumento delle dimensioni" in "E: Tubo tra il kit di diramazione del refrigerante e l'unità interna" a pagina 15). È necessaria un'impostazione dedicata sull'unità esterna (vedere [2-49] in "7.2.8 Modalità 2: Impostazioni in loco" a pagina 44). Se la posizione esterna è inferiore a quella interna: è possibile un'estensione fino a 90 m rispettando 6 condizioni: <ul style="list-style-type: none"> 40~60 m: rapporto di collegamento minimo collegato: 80%. 60~65 m: rapporto di collegamento minimo collegato: 90%. 65~80 m: rapporto di collegamento minimo collegato: 100%. 80~90 m: rapporto di collegamento minimo collegato: 110%. Aumento delle dimensioni delle tubazioni del liquido (vedere la tabella "Aumento delle dimensioni" in "E: Tubo tra il kit di diramazione del refrigerante e l'unità interna" a pagina 15). È necessaria un'impostazione dedicata sull'unità esterna (vedere [2-35] in "7.2.8 Modalità 2: Impostazioni in loco" a pagina 44).
H2	≤30 m
H3	≤5 m

Lunghezza max. consentita dopo la diramazione

Lunghezza della tubazione dal primo kit di diramazione refrigerante all'unità interna ≤40 m.

Esempio 1.1: unità 8: $b+c+d+e+f+g+p \leq 40$ m

Esempio 1.2: unità 6: $b+h \leq 40$ m, unità 8: $i+k \leq 40$ m

Esempio 1.3: unità 8: $i \leq 40$ m

Sono tuttavia possibili estensioni a condizione che vengano soddisfatte le seguenti condizioni. In questo caso, la limitazione può essere estesa a 90 m.

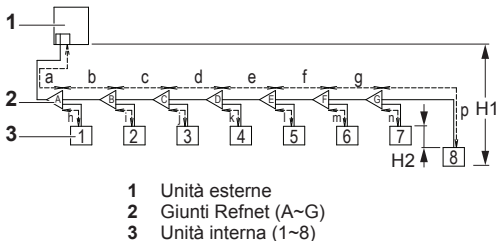

Condizioni:

a La lunghezza della tubazione tra tutte le unità interne e il kit di diramazione più vicino è ≤40 m.

Esempio: h, i, j ... $p \leq 40$ m

b È necessario aumentare la dimensione delle tubazioni del liquido e del gas se la lunghezza del tubo tra il primo e l'ultimo kit di diramazione è superiore a 40 m.

Se le nuove dimensioni del tubo superano le dimensioni del tubo principale, è necessario aumentare anche le dimensioni del tubo principale.

Aumentare le dimensioni delle tubazioni come descritto di seguito:

9,5 → 12,7; 12,7 → 15,9; 15,9 → 19,1; 19,1 → 22,2; 22,2 → 25,4^(a); 28,6 → 31,8^(a); 34,9 → 38,1^(a)

(a) Se la misura superiore NON è disponibile, è necessario utilizzare la misura standard. Le dimensioni maggiori della misura superiore NON sono consentite. Tuttavia, anche con l'uso della misura standard, è possibile aumentare la lunghezza massima ammissibile dopo la prima diramazione se tutte le altre condizioni sono soddisfatte.

Esempio: unità 8: $b+c+d+e+f+g+p \leq 90$ m e $b+c+d+e+f+g > 40$ m; aumentare le dimensioni dei tubi di b, c, d, e, f, g.

c Se si aumentano le dimensioni (punto b), la lunghezza della tubazione deve essere considerata come doppia (eccetto la tubazione principale e le tubazioni le cui dimensioni non vengono aumentate).

La lunghezza totale della tubazione deve rientrare nei limiti (vedere la tabella in alto).

Esempio: $a+b \times 2 + c \times 2 + d \times 2 + e \times 2 + f \times 2 + g \times 2 + h + i + j + k + l + m + n + p \leq 1000$ m (500 m).

d La differenza di lunghezza delle tubazioni tra l'unità interna più vicina e la prima diramazione verso l'unità esterna e l'unità interna più lontana verso l'unità esterna è ≤40 m.

Esempio: Unità interna più lontana 8. L'unità interna più vicina 1 → $(a+b+c+d+e+f+g+p) - (a+h) \leq 40$ m.

5.3.6 Lunghezza delle tubazioni: VRV DX e Hydrobox

Per sistemi contenenti unità interne VRV DX e Hydrobox:

Configurazione del sistema

Esempio	Descrizione
<p>Esempio 1</p>	Diramazione con giunto Refnet
<p>Esempio 2</p>	Diramazione con giunto Refnet e collettore Refnet
<p>Esempio 3</p>	Diramazione con collettore Refnet

1~7 Unità interne VRV DX
8 Unità Hydrobox (HXY080/125)

Lunghezza massima consentita

Tra l'unità esterna e l'unità interna.

Lunghezza effettiva della tubazione	135 m Esempio 1: ▪ $a+b+c+d+e+f+g+p \leq 135$ m ▪ $a+b+c+d+k \leq 135$ m Esempio 2: ▪ $a+i+k \leq 135$ m ▪ $a+b+e \leq 135$ m Esempio 3: ▪ $a+i \leq 135$ m ▪ $a+d \leq 135$ m
Lunghezza equivalente^(a)	160 m
Lunghezza totale della tubazione	300 m Esempio 3: ▪ $a+b+c+d+e+f+g+h+i \leq 300$ m

(a) Presumere le seguenti lunghezze equivalenti delle tubazioni: giunto Refnet=0,5 m, collettore Refnet=1 m (a fini di calcolo).

Dislivello massimo ammesso (unità interna Hydrobox)

H1	≤50 m (40 m) (se l'unità esterna si trova sotto le unità interne)
H2	≤15 m

Lunghezza max. consentita dopo la diramazione

Lunghezza della tubazione dal primo kit di diramazione refrigerante all'unità interna ≤40 m.

Esempio 1: unità 8: $b+c+d+e+f+g+p \leq 40$ m

Esempio 2: unità 6: $b+h \leq 40$ m, unità 8: $i+k \leq 40$ m

Esempio 3: unità 8: $i \leq 40$ m, unità 2: $c \leq 40$ m

5.3.7 Lunghezza delle tubazioni: VRV DX e RA DX

Per sistemi contenenti unità interne VRV DX e unità interne RA DX:

Configurazione del sistema

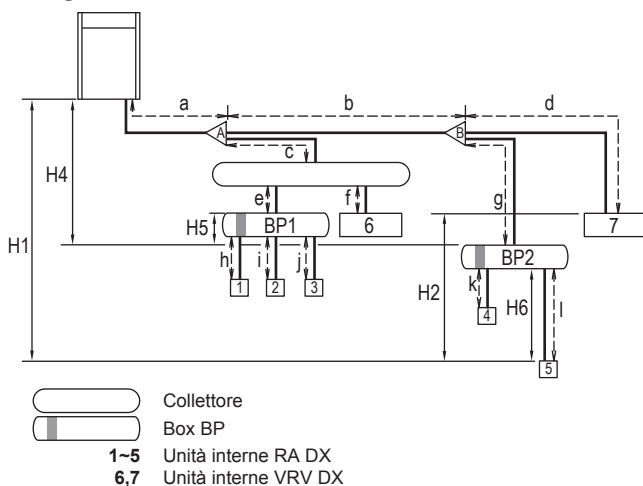

Lunghezza massima consentita

- Tra l'unità esterna e l'unità interna.

Lunghezza effettiva della tubazione	100 m Esempio: $a+b+g+l \leq 100$ m
Lunghezza equivalente^(a)	120 m

Lunghezza totale della tubazione	250 m Esempio: $a+b+d+g+l+k+c+e+f+h+i+j \leq 250$ m
---	---

(a) Presumere le seguenti lunghezze equivalenti delle tubazioni: giunto Refnet=0,5 m, collettore Refnet=1 m (a fini di calcolo).

- Tra l'unità BP e l'unità interna.

Indice di capacità unità interna	Lunghezza del tubo
<60	2~15 m
60	2~12 m
71	2~8 m

Nota: **lunghezza massima ammessa** tra l'unità esterna e il primo kit di diramazione del refrigerante >5 m (potrebbe essere trasmesso il rumore del refrigerante dall'unità esterna).

Esempio: $a > 5$ m

Differenza di altezza max. consentita

H1	≤50 m (40 m) (se l'unità esterna si trova sotto le unità interne)
H2	≤15 m
H4	≤40 m
H5	≤15 m
H6	≤5 m

Lunghezza max. consentita dopo la diramazione

Lunghezza della tubazione dal primo kit di diramazione refrigerante all'unità interna ≤50 m.

Esempio: $b+g+l \leq 50$ m

Se la lunghezza delle tubazioni tra la prima diramazione e l'unità BP o l'unità interna VRV DX è superiore a 20 m, è necessario aumentare le dimensioni delle tubazioni del gas e del liquido tra la prima diramazione e l'unità BP o l'unità interna VRV DX. Se il diametro delle tubazioni modificate supera il diametro delle tubazioni che precedono il primo kit di diramazione, è necessario aumentare le dimensioni delle tubazioni del liquido e del gas anche per quest'ultimo.

5.3.8 Requisiti in presenza di unità interne FXTQ

Se si utilizzano unità interne FXTQ è necessario rispettare i seguenti requisiti.

Combinazioni possibili

Le unità interne FXTQ non possono essere combinate con alcun altro tipo di unità interna compatibile con l'unità esterna. Sono consentite solo le seguenti combinazioni di unità esterna-interna:

Unità esterna	FXTQ50	FXTQ63	FXTQ80	FXTQ100
RYYQ8/RXYQ8	4× O	—	—	—
RYYQ10/RXYQ10	—	4× O	—	—
RYYQ12/RXYQ12	—	—	4× O	—
RYYQ14/RXYQ14	—	—	2× O	2× O
RYYQ16/RXYQ16	—	—	—	4× O

5 Preparazione

Layout del sistema (2 possibilità)

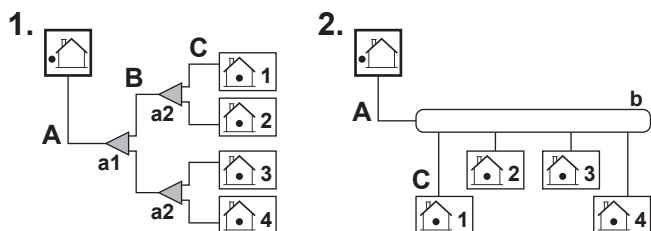

	1	2	3	4
8 HP	FXTQ50	FXTQ50	FXTQ50	FXTQ50
10 HP	FXTQ63	FXTQ63	FXTQ63	FXTQ63
12 HP	FXTQ80	FXTQ80	FXTQ80	FXTQ80
14 HP	FXTQ100	FXTQ80	FXTQ100	FXTQ80
16 HP	FXTQ100	FXTQ100	FXTQ100	FXTQ100

- A** Tubazioni tra l'unità esterna e il primo kit di diramazione del refrigerante
B Tubazioni tra i kit di diramazione del refrigerante
C Tubazioni tra il kit di diramazione del refrigerante e le unità interne
a1, a2 Giunti Refnet
b Collettore Refnet

Lunghezza e dislivello delle tubazioni del refrigerante

La lunghezza e il dislivello delle tubazioni devono essere conformi ai seguenti requisiti.

Lunghezza massima delle tubazioni		
1	Tubo più lungo (effettivo)	≤120 m
2	Dopo la prima diramazione	≤40 m
3	Lunghezza totale della tubazione	≤300 m
Differenze di altezza massime		
1	Interna-esterna (esterna più bassa)	≤40 m
2	Esterna-interna (esterna più alta)	≤50 m
3	Interna-interna	≤15 m

A: Tubazioni tra l'unità esterna e il primo kit di diramazione del refrigerante

Utilizzare i diametri indicati di seguito:

Tipo di capacità dell'unità esterna (HP)	Dimensioni del diametro esterno delle tubazioni (mm)	
	Tubo del gas	Tubo del liquido
8	19,1	9,5
10	22,2	9,5
12~16	28,6	12,7

B: Tubazioni tra i kit di diramazione del refrigerante

Utilizzare i diametri indicati di seguito:

Tipo di capacità dell'unità esterna (HP)	Dimensioni del diametro esterno delle tubazioni (mm)	
	Tubo del gas	Tubo del liquido
8+10	22,2	9,5
12	28,6	12,7
14+16	28,6	15,9

C: Tubazioni tra il kit di diramazione del refrigerante e l'unità interna

Utilizzare lo stesso diametro dei collegamenti (liquido, gas) sulle unità interne. I diametri delle unità interne sono i seguenti:

Unità interna	Dimensioni del diametro esterno delle tubazioni (mm)	
	Tubo del gas	Tubo del liquido
FXTQ50	15,9	9,5

Unità interna	Dimensioni del diametro esterno delle tubazioni (mm)	
	Tubo del gas	Tubo del liquido
FXTQ63	15,9	9,5
FXTQ80	19,1	9,5
FXTQ100	22,2	9,5

a1, a2: Giunti Refnet

Tipo di capacità dell'unità esterna (HP)	Giunto Refnet
8+10	KHRQ22M29T9
12~16	KHRQ22M64T

b: Collettore Refnet

Tipo di capacità dell'unità esterna (HP)	Collettore Refnet
8+10	KHRQ22M64H
12~16	KHRQ22M75H

Rabbocco di altro refrigerante

Quando si utilizzano unità interne FXTQ, è necessario caricare nel sistema ulteriore refrigerante.

Carica totale di refrigerante del sistema = Z = O+R+P

- O** Carica di fabbrica standard dell'unità esterna
- R** Carica di refrigerante aggiuntivo in base al diametro/lunghezza delle tubazioni del liquido e alla specifica quantità dell'unità esterna. Vedere "6.7.3 Per determinare la quantità di refrigerante aggiuntivo" a pagina 30.
- P** Carica di refrigerante aggiuntivo dovuta all'uso di unità interne FXTQ. $P = \sum_{i=1}^4 T_i$
- T** Carica aggiuntiva per ciascuna unità interna utilizzata (dipende dal tipo)

Unità interna	T (kg)
FXTQ50	0,6
FXTQ63	0,5
FXTQ80	0,9
FXTQ100	1,1

5.3.9 Unità esterne multiple: layout possibili

- La tubazione tra le unità esterne deve essere posata a livello o leggermente verso l'alto per evitare il rischio di ristagno d'olio nelle tubazioni.

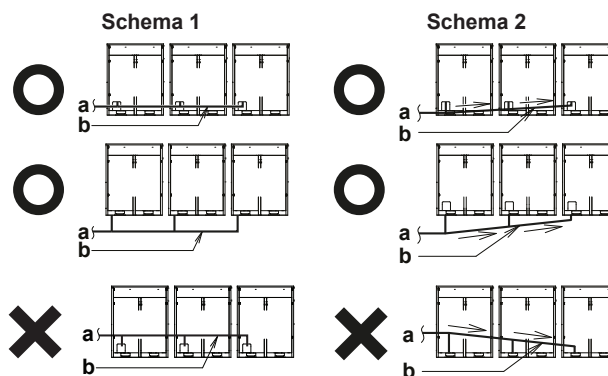

- a** All'unità interna
- b** Tubazioni tra le unità esterne
- X** Non consentito
- O** Consentito

- Per evitare ristagni di olio nell'unità più esterna, collegare sempre la valvola di arresto e le tubazioni tra le unità esterne come mostrato nelle 4 possibilità della figura in basso.

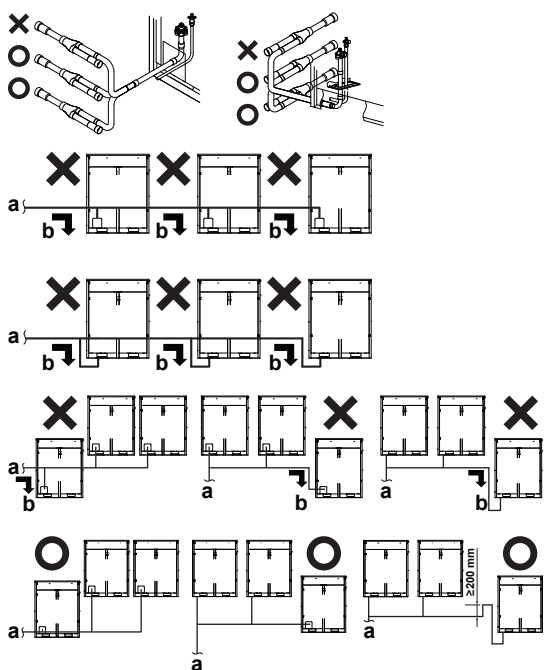

- a All'unità interna
- b L'olio ristagna nell'unità più esterna quando si arresta il sistema
- X Non consentito
- O Consentito

- Se la lunghezza delle tubazioni tra le unità esterne è superiore a 2 m, creare un aumento di almeno 200 mm nella linea del gas entro 2 m dal kit.

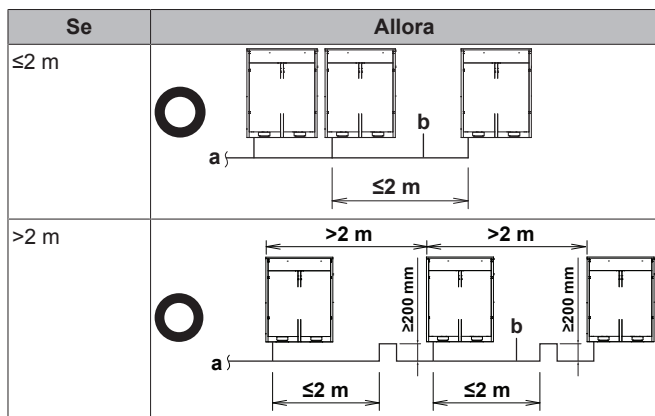

- a All'unità interna
- b Tubazioni tra le unità esterne



NOTA

Nei sistemi con unità esterne multiple esistono limitazioni relative all'ordine di collegamento del tubo del refrigerante tra le unità esterne durante l'installazione. Effettuare l'installazione tenendo conto delle seguenti restrizioni. Le capacità delle unità esterne A, B e C devono rispettare le seguenti condizioni: $A \geq B \geq C$.

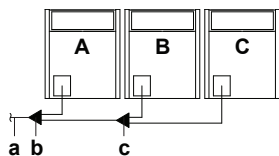

- a Alle unità interne
- b Kit delle tubazioni di collegamento multiplo delle unità esterne (prima diramazione)
- c Kit delle tubazioni di collegamento multiplo delle unità esterne (seconda diramazione)

5.4 Preparazione del cablaggio elettrico

5.4.1 Informazioni sulla conformità elettrica

Il presente dispositivo è conforme alle norme:

- EN/IEC 61000-3-11, se l'impedenza del sistema Z_{sys} è minore o uguale a Z_{max} nel punto di interfaccia tra il sistema di alimentazione dell'utente e il sistema pubblico.
 - EN/IEC 61000-3-11 = Standard tecnico europeo/internazionale che prescrive la limitazione delle variazioni di tensione, delle fluttuazioni di tensione e del flicker nei sistemi di alimentazione pubblici in bassa tensione per apparecchiature con corrente nominale ≤ 75 A.
 - È responsabilità dell'installatore o dell'utente dell'apparecchiatura di verificare, consultandosi con l'operatore della rete di distribuzione se necessario, che l'apparecchiatura sia collegata esclusivamente ad un'alimentazione con un'impedenza di sistema Z_{sys} minore o uguale a Z_{max} .
- EN/IEC 61000-3-12, se l'alimentazione di cortocircuito S_{sc} è maggiore o uguale al valore S_{sc} minimo nel punto di interfaccia tra il sistema di alimentazione dell'utente e il sistema pubblico.
 - EN/IEC 61000-3-12 = Standard tecnico europeo/internazionale che definisce i limiti di corrente armonica prodotta da apparecchiature collegate a sistemi pubblici in bassa tensione con corrente di alimentazione > 16 A e ≤ 75 A per fase.
 - È responsabilità dell'installatore o dell'utente dell'apparecchiatura di verificare, consultandosi con l'operatore della rete di distribuzione se necessario, che l'apparecchiatura sia collegata esclusivamente ad un'alimentazione con una potenza di cortocircuito S_{sc} maggiore o uguale al valore S_{sc} minimo.

Modello	$Z_{max}(\Omega)$	Valore S_{sc} minimo (kVA)
RYYQ8/RYMQ8/RXYQ8	—	1216
RYYQ10/RYMQ10/RXYQ10	—	564
RYYQ12/RYMQ12/RXYQ12	—	615
RYYQ14/RYMQ14/RXYQ14	—	917
RYYQ16/RYMQ16/RXYQ16	—	924
RYYQ18/RYMQ18/RXYQ18	—	873
RYYQ20/RYMQ20/RXYQ20	—	970
RYYQ22/RXYQ22	—	1179
RYYQ24/RXYQ24	—	2140
RYYQ26/RXYQ26	—	1532
RYYQ28/RXYQ28	—	1539
RYYQ30/RXYQ30	—	1488
RYYQ32/RXYQ32	—	1848
RYYQ34/RXYQ34	—	1797
RYYQ36/RXYQ36	—	1894
RYYQ38/RXYQ38	—	2750
RYYQ40/RXYQ40	—	2052
RYYQ42/RXYQ42	—	2412
RYYQ44/RXYQ44	—	2463
RYYQ46/RXYQ46	—	2765
RYYQ48/RXYQ48	—	2772
RYYQ50/RXYQ50	—	2721
RYYQ52/RXYQ52	—	2670
RYYQ54/RXYQ54	—	2619

6 Installazione



INFORMAZIONI

Le unità multiple sono fornite in combinazioni standard.

5.4.2 Requisiti dei dispositivi di sicurezza

L'alimentazione deve essere protetta con i dispositivi di sicurezza necessari, ossia un interruttore generale, un fusibile a intervento ritardato su ogni fase e un differenziale di terra in conformità alla legge in vigore.

Per combinazioni standard

Il tipo e le dimensioni del cablaggio devono essere conformi alla legge in vigore sulla base delle informazioni indicate nella tabella in basso.



INFORMAZIONI

Le unità multiple sono fornite in combinazioni standard.

Modello	Corrente minima del circuito	Fusibili consigliati
RYYQ8/RYMQ8/RXYQ8	16,1 A	20 A
RYYQ10/RYMQ10/RXYQ10	22,0 A	25 A
RYYQ12/RYMQ12/RXYQ12	24,0 A	32 A
RYYQ14/RYMQ14/RXYQ14	27,0 A	32 A
RYYQ16/RYMQ16/RXYQ16	31,0 A	40 A
RYYQ18/RYMQ18/RXYQ18	35,0 A	40 A
RYYQ20/RYMQ20/RXYQ20	39,0 A	50 A
RYYQ22/RXYQ22	46,0 A	63 A
RYYQ24/RXYQ24	46,0 A	63 A
RYYQ26/RXYQ26	51,0 A	63 A
RYYQ28/RXYQ28	55,0 A	63 A
RYYQ30/RXYQ30	59,0 A	80 A
RYYQ32/RXYQ32	62,0 A	80 A
RYYQ34/RXYQ34	66,0 A	80 A
RYYQ36/RXYQ36	70,0 A	80 A
RYYQ38/RXYQ38	76,0 A	100 A
RYYQ40/RXYQ40	81,0 A	100 A
RYYQ42/RXYQ42	84,0 A	100 A
RYYQ44/RXYQ44	86,0 A	100 A
RYYQ46/RXYQ46	89,0 A	100 A
RYYQ48/RXYQ48	93,0 A	125 A
RYYQ50/RXYQ50	97,0 A	125 A
RYYQ52/RXYQ52	101,0 A	125 A
RYYQ54/RXYQ54	105,0 A	125 A

Per tutti i modelli:

- Fase e frequenza: 3N~ 50 Hz
- Tensione: 380-415 V
- Sezione della linea di trasmissione: 0,75~1,25 mm², la lunghezza massima è 1000 m. Se il cablaggio totale supera questi limiti possono verificarsi errori di comunicazione.

Per combinazioni non standard

Calcolare la capacità del fusibile consigliata

Formula	Effettuare il calcolo, aggiungendo la corrente minima del circuito di ciascuna unità utilizzata (in base alla tabella in alto) e moltiplicando il risultato per 1,1; scegliere quindi la capacità del fusibile consigliata più alta.
---------	--

Esempio

Combinazione di RXYQ30 utilizzando RXYQ8, RXYQ10 e RXYQ12.

- Corrente minima del circuito di RXYQ8=16,1 A
- Corrente minima del circuito di RXYQ10=22,0 A
- Corrente minima del circuito di RXYQ12=24,0 A

Di conseguenza, la corrente minima del circuito di RXYQ30 = 16,1+22,0+24,0 = 62,1 A

Moltiplicando il suddetto risultato per 1,1 (62,1 × 1,1) = 68,31 A, la capacità del fusibile consigliata è di **80 A**.



NOTA

Se vengono utilizzati salvavita a corrente residua, accertarsi di usare un modello ad alta velocità 300 mA consigliato per la corrente operativa residua.

6 Installazione

6.1 Panoramica: Installazione

In questo capitolo sono descritte le operazioni da eseguire in sede e le informazioni da conoscere per installare il sistema.

Le informazioni disponibili riguardano:

- Apertura delle unità
- Montaggio dell'unità esterna
- Collegamento della tubazione del refrigerante
- Controllo delle tubazioni del refrigerante
- Carica del refrigerante
- Collegamento dei fili elettrici

6.2 Apertura delle unità

6.2.1 Per aprire l'unità esterna



PERICOLO: RISCHIO DI SCOSSA ELETTRICA



PERICOLO: RISCHIO DI USTIONI

Per ottenere accesso all'unità, le piastre anteriori devono essere aperte come indicato di seguito:

8~12 HP

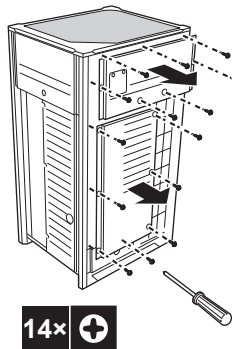

14~20 HP

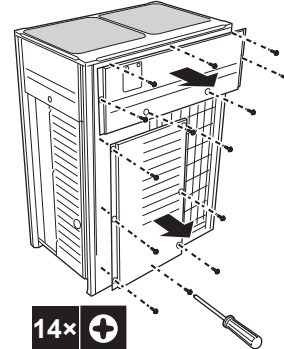

Una volta aperte le piastre anteriori, è possibile accedere al quadro elettrico. Vedere ["6.2.2 Per aprire il quadro elettrico dell'unità esterna" a pagina 23](#).

Per la riparazione potrebbe essere necessario accedere ai pulsanti sul PCB principale. Per accedervi, non è necessario aprire il coperchio del quadro elettrico. Vedere ["7.2.3 Per accedere ai componenti delle impostazioni in loco" a pagina 41](#).

6.2.2 Per aprire il quadro elettrico dell'unità esterna



NOTA

Non esercitare una forza eccessiva durante l'apertura del coperchio del quadro elettrico. Una forza eccessiva può deformare il coperchio, provocando la penetrazione di acqua e conseguenti guasti dell'apparecchiatura.

8~12 HP

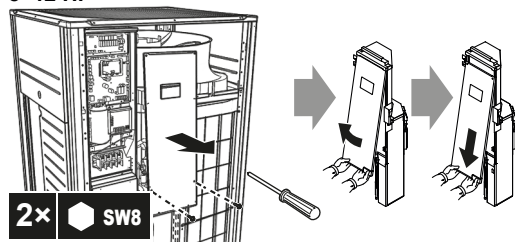

14~20 HP

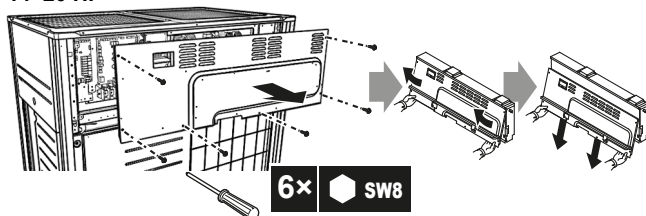

NOTA

Alla chiusura del coperchio del quadro elettrico, assicurarsi che il materiale sigillante sul lato posteriore del coperchio non sia impigliato e piegato verso l'interno.

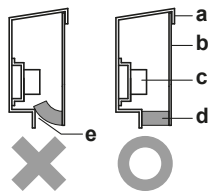

- a Coperchio del quadro elettrico
 - b Lato anteriore
 - c Morsettiera di alimentazione
 - d Materiale sigillante
 - e Possono penetrare umidità e sporcizia
- X Non consentito
O Consentito

6.3 Montaggio dell'unità esterna

6.3.1 Per fornire la struttura di installazione

Assicurarsi che l'unità sia appoggiata in piano su una base sufficientemente salda da evitare vibrazioni e disturbi.



NOTA

Se occorre aumentare l'altezza di installazione dell'unità, non utilizzare supporti che sostengono unicamente gli angoli.

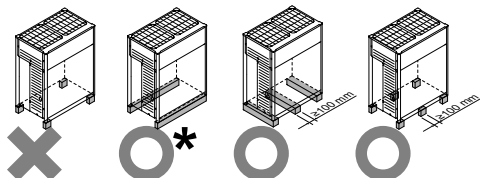

- X Non consentito
- O Consentito (* = installazione consigliata)

- L'altezza della base di appoggio deve essere almeno di 150 mm dal pavimento. Nelle zone in cui si verificano forti nevicate, l'altezza deve essere aumentata in base alle condizioni e al luogo di installazione.
- Si consiglia di effettuare l'installazione su una base longitudinale solida (intelaiatura di acciaio o calcestruzzo). La base deve essere più larga della superficie segnata in grigio.

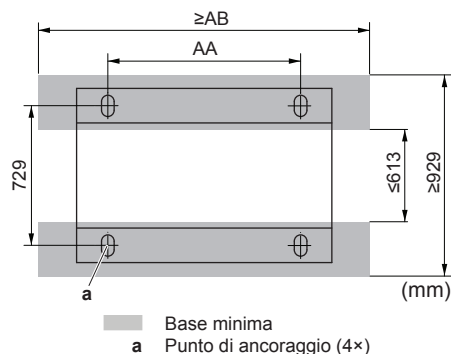

HP	AA	AB
8~12	766	992
14~20	1076	1302

- Fissare l'unità utilizzando quattro bulloni d'ancoraggio M12. Si consiglia di avvitare i bulloni d'ancoraggio finché non sporgono dalla superficie della base di appoggio di 20 mm.

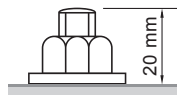

NOTA

- Predisporre intorno alla base di appoggio una canalina per lo scarico dell'acqua dall'unità. Durante il riscaldamento e quando le temperature esterne sono sotto zero, l'acqua scaricata dall'unità esterna congela. Se lo scarico dell'acqua non è adeguato, l'area intorno all'unità potrebbe divenire molto scivolosa.
- Se l'apparecchio viene installato in un ambiente corrosivo, utilizzare un dado con rondella in plastica (a) per evitare la formazione di ruggine nella parte di serraggio del dado.

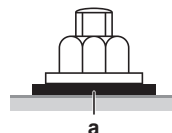

6.4 Collegamento della tubazione del refrigerante

6.4.1 Precauzioni durante il collegamento della tubazione del refrigerante



NOTA

Assicurarsi che l'installazione delle tubazioni di refrigerante sia conforme alla legislazione applicabile. In Europa, la normativa applicabile è la EN378.



NOTA

Assicurarsi che le tubazioni e i collegamenti in loco non siano soggetti a sollecitazioni.

6 Installazione



AVVERTENZA

Durante le prove, NON portare MAI il prodotto ad una pressione più alta della pressione massima ammessa (come indicato sulla piastra informativa dell'unità).



AVVERTENZA

Prendere sufficienti precauzioni in caso di perdita di refrigerante. In presenza di perdite di gas refrigerante, ventilare immediatamente l'area. Rischi possibili:

- Concentrazioni eccessive di refrigerante in un ambiente chiuso possono causare la riduzione dell'ossigeno nell'ambiente.
- Se il gas refrigerante entra in contatto con una fiamma può generare gas tossico.



AVVERTENZA

Recuperare sempre il refrigerante. NON disperderlo direttamente nell'ambiente. Usare una pompa del vuoto per evacuare l'impianto.

Utilizzare esclusivamente rame senza saldature disossidato con acido fosforico.



NOTA

Dopo che sono state collegate tutte le tubazioni, assicurarsi che non vi siano perdite di gas. Usare l'azoto per verificare l'eventuale presenza di perdite di gas.

6.4.2 Informazioni sul collegamento della tubazione del refrigerante

Prima di collegare la tubazione del refrigerante, assicurarsi che le unità interne ed esterne siano montate.

Il collegamento della tubazione del refrigerante richiede i seguenti interventi:

- Instradamento e collegamento della tubazione del refrigerante all'unità esterna
- Protezione dell'unità esterna dalla contaminazione
- Collegamento della tubazione del refrigerante alle unità interne (consultare il manuale di installazione delle unità interne)
- Collegamento del kit per tubazioni di collegamento multiplo
- Collegamento del kit di diramazione del refrigerante
- Tenere presenti le linee guida relative a:
 - Brasatura
 - Uso delle valvole di arresto
 - Rimozione dei tubi serrati

6.4.3 Per instradare la tubazione del refrigerante

È possibile installare le tubazioni del refrigerante con un collegamento anteriore o un collegamento laterale (con partenza dal lato inferiore), come mostrato nella figura in basso.

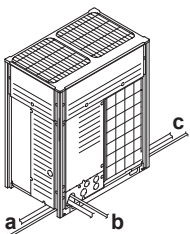

- a Collegamento laterale sinistro
- b Collegamento anteriore
- c Collegamento laterale destro

Per i collegamenti laterali, è necessario aprire il foro cieco sulla piastra inferiore:

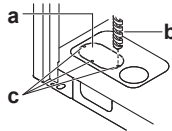

- a Foro cieco grande
- b Trapano
- c Punti di foratura



NOTA

Precauzioni per l'apertura dei fori ciechi:

- Evitare di danneggiare il telaio.
- Dopo aver aperto i fori ciechi, è consigliabile di rimuovere le bave e verniciare i bordi e le aree circostanti con vernice per ritocchi, onde evitare la formazione di ruggine.
- Quando si fanno passare i cavi elettrici attraverso i fori ciechi, avvolgere i cavi con del nastro protettivo per non danneggiarli.

6.4.4 Per collegare la tubatura del refrigerante all'unità esterna



INFORMAZIONI

La tubazione dell'unità interna locale non è in dotazione, ad eccezione delle tubazioni accessorie.



NOTA

Precauzioni durante il collegamento delle tubazioni esistenti. Aggiungere il materiale per la brasatura come mostrato nella figura.

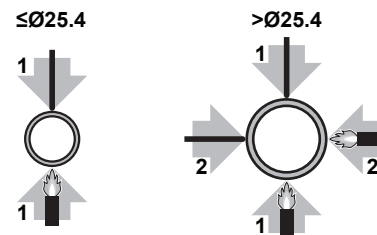

NOTA

- Assicurarsi di utilizzare le tubazioni accessorie in dotazione per il collegamento delle tubazioni in loco.
- Assicurarsi che le tubazioni installate in loco non tocchino altri tubi, il coperchio inferiore o quello laterale. In particolare per il collegamento laterale e inferiore, assicurarsi di proteggere le tubazioni con isolante idoneo per evitare che vengano a contatto con il telaio.

Il collegamento dalle valvole di arresto alle tubazioni esistenti può essere eseguito utilizzando i tubi accessori (non in dotazione).

I collegamenti ai kit di diramazione sono di responsabilità dell'installatore (tubazioni esistenti).

6.4.5 Per collegare il kit di tubature di collegamenti multipli



NOTA

Un'installazione inadeguata potrebbe causare un malfunzionamento dell'unità esterna.

- Installare i giunti in orizzontale, in modo che l'etichetta di avvertimento (a) attaccata al giunto si trovi in alto.
 - Non inclinare il giunto per più di 7,5° (vedere la vista A).
 - Non installare il giunto verticalmente (fare riferimento alla vista B).

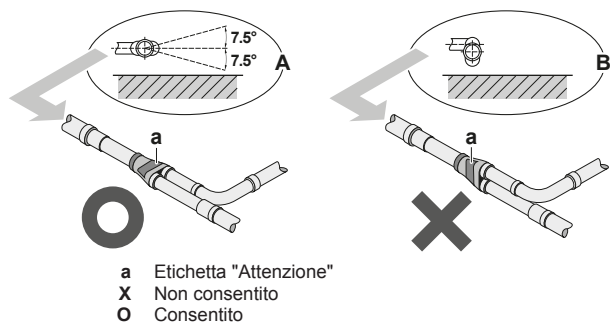

- Assicurarsi che la lunghezza totale della tubazione collegata al giunto sia perfettamente lineare per oltre 500 mm. Solo collegando una tubazione diritta superiore a 120 mm, è possibile garantire oltre 500 mm di sezione diritta.

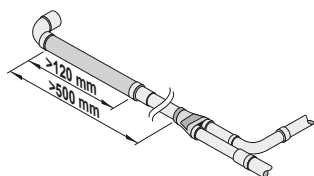

6.4.6 Unità esterne multiple: Fori ciechi

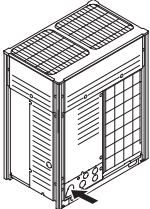
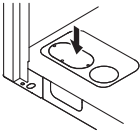
Collegamenti	Descrizione
Collegamento anteriore	Rimuovere i fori ciechi sulla piastra anteriore per effettuare il collegamento. 
Collegamento inferiore	Rimuovere i fori ciechi dal telaio di fondo e far passare la tubatura sotto il fondo. 

6.4.7 Per collegare il kit di diramazione del refrigerante

Per l'installazione del kit di diramazione refrigerante, fare riferimento al manuale di installazione in dotazione con il kit.

- Montare il giunto Refnet in modo tale che le diramazioni siano orizzontali o verticali.
- Montare il collettore Refnet in modo che le diramazioni siano orizzontali.

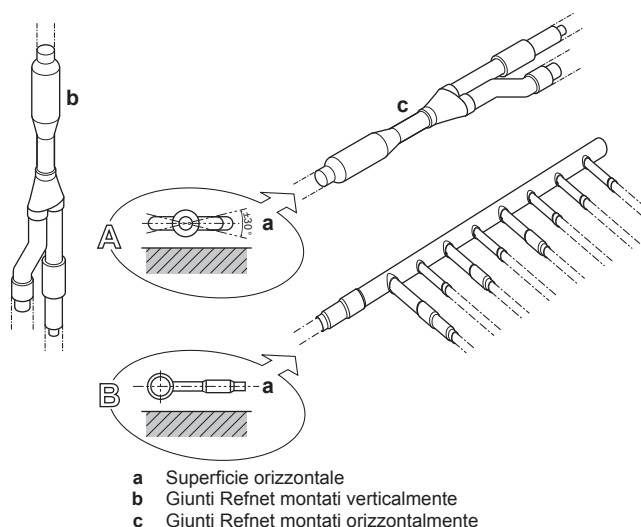

6.4.8 Per proteggere dalla contaminazione

Proteggere le tubazioni come descritto nella seguente tabella per impedire a sporcizia, liquidi e polvere di penetrare al loro interno.

Unità	Periodo d'installazione	Metodo di protezione
Unità esterna	>1 mese	Pizzicare il tubo
	<1 mese	Pizzicare o nastrare il tubo
Unità interna	Indipendentemente dal periodo	Pizzicare o nastrare il tubo

Bloccare tutte le aperture nei fori per le tubazioni e i cavi con del materiale sigillante (non in dotazione) (altrimenti, la capacità dell'unità diminuirà e piccoli animali potrebbero entrare all'interno della macchina).

Esempio: passaggio delle tubazioni attraverso la parte anteriore.

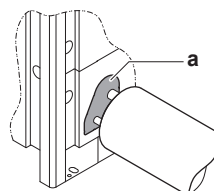

a Chiudere le aree contrassegnate con "■". (Quando le tubazioni sono inserite nel pannello anteriore.)

- Utilizzare solo tubazioni pulite.
- Tenere l'estremità del tubo verso il basso durante la rimozione delle sbavature.
- Coprire l'estremità del tubo quando si inserisce attraverso una parete, in modo che non penetrino polvere e/o particelle nel tubo.

6.4.9 Per saldare le estremità dei tubi

- Durante la brasatura, eseguire la soffiatura con azoto per impedire la formazione di una pellicola ossidata spessa sulla parte interna della tubazione. Questa pellicola ha un effetto negativo sulle valvole e sui compressori nel sistema di refrigerazione e ne impedisce il corretto funzionamento.
- Impostare la pressione dell'azoto a 20 kPa (quanto basta da sentirlo sulla pelle) con una valvola di riduzione della pressione.

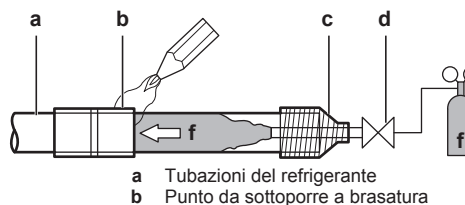

6 Installazione

- c Nastro adesivo
- d Valvola manuale
- e Valvola di riduzione della pressione
- f Azoto

- NON usare anti-ossidanti durante la brasatura dei giunti dei tubi. Le sostanze residue potrebbero ostruire i tubi e danneggiare l'apparecchiatura.
- NON utilizzare fondente per saldare durante la brasatura delle tubazioni del refrigerante rame-rame. Utilizzare una lega di riempimento rame-fosforo per brasatura (BCuP) che non richiede fondente per saldare. Il flussante è particolarmente nocivo per i sistemi delle tubazioni del refrigerante. Ad esempio, se viene usato un flussante a base di cloro, questo può corrodere i tubi o, se in particolare il flussante contiene fluoro, può deteriorare l'olio refrigerante.

6.4.10 Utilizzo della valvola di arresto e dell'apertura di servizio

Per controllare la valvola di arresto

- Accertarsi che tutte le valvole di arresto siano mantenute aperte durante il funzionamento.
- Nella figura in basso sono indicati i nomi dei componenti richiesti per la gestione della valvola di arresto.
- La valvola di arresto viene chiusa in fabbrica.

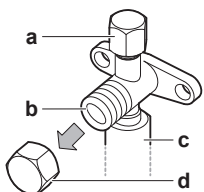

- a Coperchio apertura di servizio e coperchio dell'apertura di servizio
- b Valvola di arresto
- c Collegamento alle tubazioni esistenti
- d Coperchio della valvola di arresto

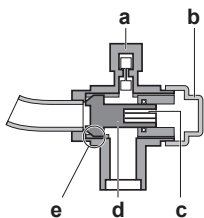

- a Apertura di servizio
- b Coperchio della valvola di arresto
- c Foro esagonale
- d Albero
- e Guarnizione

Per aprire la valvola di arresto

- 1 Togliere il coperchio della valvola di arresto.
- 2 Inserire una chiave esagonale nella valvola di arresto e ruotare la valvola di arresto in senso antiorario.
- 3 Interrompere la rotazione quando la valvola di arresto giunge a un punto di arresto.

Risultato: Ora la valvola è aperta.

Per aprire completamente la valvola di arresto con diametro compreso tra 19,1 mm e 25,4 mm, ruotare la chiave esagonale fino a raggiungere una coppia compresa tra 27 e 33 N•m.

Una coppia inadeguata potrebbe causare la perdita di refrigerante e la rottura del tappo della valvola di arresto.

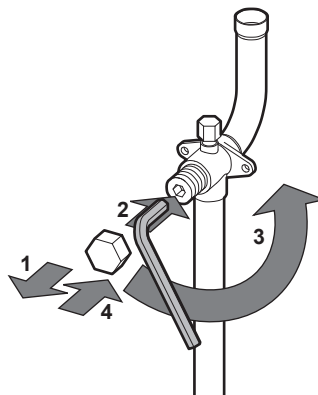

NOTA

Il range di coppia indicato è applicabile soltanto all'apertura delle valvole di arresto con diametro compreso tra 19,1 e 25,4 mm.

Per chiudere la valvola di arresto

- 1 Togliere il coperchio della valvola di arresto.
- 2 Inserire una chiave esagonale nella valvola di arresto e ruotare la valvola di arresto in senso orario.
- 3 Interrompere la rotazione quando la valvola di arresto giunge a un punto di arresto.

Risultato: Ora la valvola è chiusa.

Direzione di chiusura:

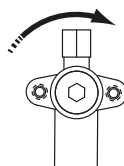

Per controllare il coperchio della valvola di arresto

- Il coperchio della valvola di arresto è sigillato nel punto indicato dalla freccia. Fare attenzione a non danneggiarlo.
- Dopo l'uso della valvola di arresto, assicurarsi di chiudere saldamente il coperchio della valvola. Per la coppia di serraggio, consultare la tabella di seguito.
- Dopo avere serrato il coperchio della valvola di arresto, verificare che non vi siano perdite di refrigerante.

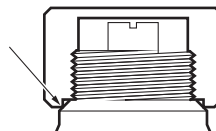

Per controllare l'apertura di servizio

- Utilizzare sempre un tubo flessibile di caricamento dotato di un perno otturatore della valvola, in quanto l'apertura di servizio è costituita da una valvola di tipo Schrader.
- Dopo l'uso dell'apertura di servizio, assicurarsi di chiudere saldamente il coperchio dell'apertura di servizio. Per la coppia di serraggio, consultare la tabella di seguito.
- Dopo avere serrato il coperchio dell'apertura di servizio, verificare che non vi siano perdite di refrigerante.

Coppie di serraggio

Dimensioni della valvola di arresto (mm)	Coppia di serraggio N·m (per chiudere ruotare in senso orario)			
	Alberino			
	Corpo della valvola	Chiave esagonale	Tappo (coperchio della valvola)	Apertura di servizio
Ø9,5	5,4~6,6	4 mm	13,5~16,5	11,5~13,9
Ø12,7	8,1~9,9		18,0~22,0	
Ø15,9	13,5~16,5	6 mm	23,0~27,0	
Ø19,1	27,0~33,0	8 mm	22,5~27,5	
Ø25,4				

6.4.11 Per rimuovere i tubi serrati

**AVVERTENZA**

Il gas o l'olio rimasto all'interno della valvola di arresto può essere scaricato dalle tubazioni serrate.

La mancata osservanza delle istruzioni nella procedura riportata di seguito può causare danni materiali o lesioni personali, la cui gravità dipende dalle circostanze.

Per aprire le tubazioni serrate, attenersi alla seguente procedura:

- 1 Rimuovere il coperchio della valvola e assicurarsi che le valvole di arresto siano completamente chiuse.

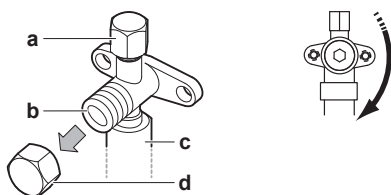

- a Apertura di servizio e coperchio dell'apertura di servizio
 b Valvola di arresto
 c Collegamento alle tubazioni esistenti
 d Coperchio della valvola di arresto

- 2 Collegare l'unità di recupero/messa a vuoto tramite un collettore all'apertura di servizio di tutte le valvole di arresto.

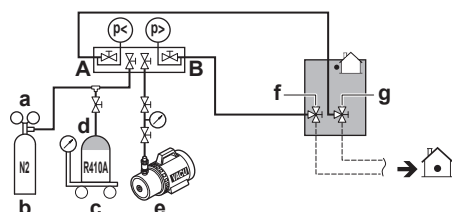

- a Valvola di riduzione della pressione
 b Azoto
 c Bilancia
 d Serbatoio refrigerante R410A (sistema a sifone)
 e Pompa a vuoto
 f Valvola di arresto linea del liquido
 g Valvola di arresto linea del gas
 A Valvola A
 B Valvola B

- 3 Recuperare il gas e l'olio dalle tubazioni serrate mediante un'unità di recupero.

**ATTENZIONE**

Non scaricare il gas nell'atmosfera.

- 4 Una volta recuperati il gas e l'olio dalle tubazioni serrate, scollegare il tubo flessibile di caricamento e chiudere le aperture di servizio.

- 5 Tagliare la parte inferiore dei tubi delle valvole di arresto del gas, del liquido e dell'equalizzazione lungo la linea nera. Utilizzare un utensile appropriato (es. un taglierino per tubi, un paio di tenaglie).

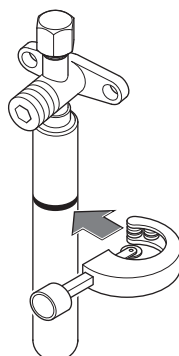
**AVVERTENZA**

Non rimuovere le tubazioni serrate mediante brasatura.

Il gas o l'olio rimasto all'interno della valvola di arresto può essere scaricato dalle tubazioni serrate.

- 6 Attendere la fuoriuscita di tutto l'olio prima di continuare con il collegamento delle tubazioni esistenti, nel caso in cui il recupero non sia stato completato.

6.5 Controllo delle tubazioni del refrigerante

6.5.1 Controllo della tubazione del refrigerante

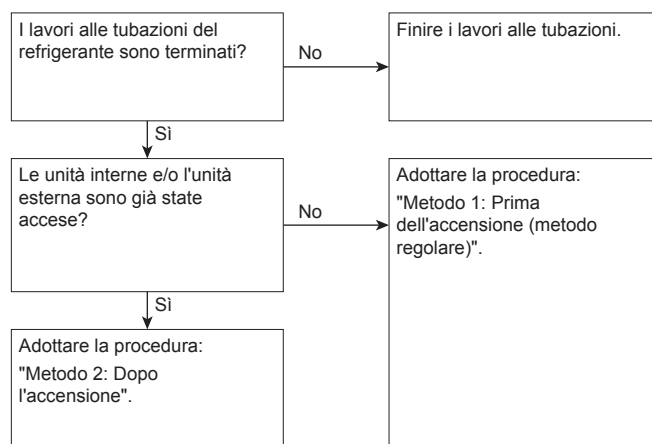

È molto importante che tutti i lavori sulle tubazioni del refrigerante vengano eseguiti prima dell'accensione delle unità (esterna o interna).

Una volta accese le unità, verranno inizializzate le valvole di espansione, il che significa che si chiuderanno. La prova di perdita e l'essiccazione sotto vuoto delle tubazioni esistenti e delle unità interne non sono possibili in questa situazione.

Verranno pertanto spiegati 2 metodi per l'installazione iniziale, la prova di perdita e l'essiccazione sotto vuoto.

Metodo 1: Prima dell'accensione

Se il sistema non è ancora stato acceso, non sono necessari interventi speciali per eseguire la prova di perdita e l'essiccazione sotto vuoto.

6 Installazione

Metodo 2: Dopo l'accensione

Se il sistema è già stato acceso, attivare l'impostazione [2-21] (consultare "7.2.4 Per accedere alla modalità 1 o 2" a pagina 42). Questa impostazione aprirà le valvole di espansione esistenti per garantire un percorso per le tubazioni R410A e rendere possibile l'esecuzione della prova di perdita e dell'essiccazione sotto vuoto.

! NOTA

Assicurarsi che tutte le unità interne collegate all'unità esterna siano accese.

! NOTA

Attendere che l'unità esterna abbia completato l'inizializzazione prima di applicare l'impostazione [2-21].

Prova di perdita ed essiccazione sotto vuoto

Il controllo delle tubazioni del refrigerante richiede di:

- Controllare che non ci siano perdite nelle tubazioni del refrigerante.
- Eseguire un'essiccazione sotto vuoto per rimuovere tutta l'umidità, l'aria o l'azoto nelle tubazioni del refrigerante.

Se è possibile la presenza di umidità nelle tubazioni del refrigerante (ad esempio se è entrata acqua nelle tubazioni), per prima cosa effettuare la procedura di messa a vuoto fino a rimuovere tutta l'umidità.

Tutte le tubazioni all'interno dell'unità sono state collaudate in fabbrica per accertare l'assenza di perdite.

Il controllo deve essere effettuato solo sulle tubazioni del refrigerante esistenti. Prima di eseguire la prova di perdita o l'essiccazione sotto vuoto è pertanto indispensabile accertarsi che tutte le valvole di arresto delle unità esterne siano ben chiuse.

! NOTA

Assicurarsi che tutte le valvole delle tubazioni esistenti siano APERTE (non le valvole di arresto dell'unità esterna!) prima di iniziare la prova di perdita e la messa a vuoto.

Per ulteriori informazioni sullo stato delle valvole, fare riferimento a "6.5.3 Controllo della tubazione del refrigerante: Impostazione" a pagina 28.

6.5.2 Controllo della tubazione del refrigerante: Linee guida generali

Per aumentare l'efficienza, collegare la pompa a vuoto tramite un collettore all'apertura di servizio di tutte le valvole di arresto (fare riferimento a "6.5.3 Controllo della tubazione del refrigerante: Impostazione" a pagina 28).

! NOTA

Utilizzare una pompa a vuoto a 2 stadi con valvola di ritegno o valvola solenoide in grado di espellere una pressione di -100,7 kPa (5 Torr assoluti).

! NOTA

Assicurarsi che l'olio della pompa non ritorni nel sistema quando la pompa non è in funzione.

! NOTA

Non spurgare l'aria con i refrigeranti. Utilizzare una pompa a vuoto per svuotare l'impianto.

6.5.3 Controllo della tubazione del refrigerante: Impostazione

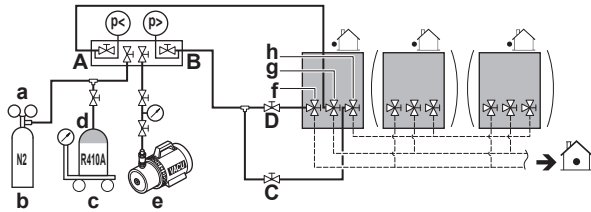

- a Valvola di riduzione della pressione
- b Azoto
- c Bilancia
- d Serbatoio refrigerante R410A (sistema a sifone)
- e Pompa a vuoto
- f Valvola di arresto linea del liquido
- g Valvola di arresto linea del gas
- h Valvola di arresto linea di equalizzazione (solo per RYMQ)
- A Valvola A
- B Valvola B
- F Valvola C
- D Valvola D

Valvola	Stato della valvola
Valvola A	Aperto
Valvola B	Aperto
Valvola C	Aperto
Valvola D	Aperto
Valvola di arresto linea del liquido	Chiuso
Valvola di arresto linea del gas	Chiuso
Valvola di arresto della linea di equalizzazione	Chiuso

! NOTA

Eseguire la prova di perdita e l'essiccazione sotto vuoto anche sui collegamenti alle unità interne e su tutte le unità interne. Mantenere aperte tutte le valvole delle tubazioni esistenti, se possibile.

Per maggiori dettagli, consultare il manuale di installazione dell'unità interna. La prova di perdita e l'essiccazione sotto vuoto devono essere eseguite prima di attivare l'alimentazione dell'unità. In caso contrario, fare riferimento anche al diagramma di flusso descritto in precedenza in questo capitolo (vedere "6.5.1 Controllo della tubazione del refrigerante" a pagina 27).

6.5.4 Per effettuare una prova di tenuta

La prova di perdita deve essere conforme alle specifiche della norma EN378-2.

Per verificare se vi sono perdite: Prova di perdita a vuoto

- Svuotare il sistema dalla tubazione del liquido e del gas fino a -100,7 kPa (-1,007 bar/5 Torr) per più di 2 ore.
- Spegnerne quindi la pompa a vuoto e controllare che la pressione non risalga per almeno 1 minuto.
- Nel caso la pressione dovesse aumentare, è possibile che il sistema contenga umidità (vedere la disidratazione a vuoto di seguito) o presenti perdite.

Per verificare se vi sono perdite: Prova di perdita di pressione

- Effettuare una pressurizzazione con gas azoto a una pressione minima di 0,2 MPa (2 bar). Non applicare mai una pressione superiore alla pressione di funzionamento massima dell'unità, ossia 4,0 MPa (40 bar).

- 2 Effettuare una prova di perdita versando una soluzione per prova di gorgogliamento in tutte le tubazioni.
- 3 Scaricare tutto l'azoto.

! NOTA

Utilizzare una soluzione per prova di gorgogliamento consigliata dal proprio rivenditore. Non utilizzare acqua saponata onde evitare la rottura dei dadi svasati (l'acqua saponata può contenere sale, che assorbe l'umidità che si congela al raffreddamento delle tubature) e/o la corrosione dei giunti svasati (l'acqua saponata può contenere ammoniaca, che ha un effetto corrosivo tra il dado svasato in ottone e la svasatura in rame).

6.5.5 Per effettuare la disidratazione a vuoto

! NOTA

Eseguire la prova di tenuta e la messa a vuoto anche sui collegamenti verso le unità interne e tutte le unità interne. Mantenere aperte tutte le valvole esistenti delle unità interne.

La prova di tenuta e la disidratazione a vuoto devono essere eseguite prima di accendere l'unità. In caso contrario, vedere "6.5.1 Controllo della tubazione del refrigerante" a pagina 27 per maggiori informazioni.

Per rimuovere tutta l'umidità dal sistema, procedere come indicato di seguito:

- 1 Svuotare il sistema per almeno 2 ore fino a un vuoto di $-100,7 \text{ kPa}$ ($-1,007 \text{ bar}/5 \text{ Torr}$).
- 2 Verificare che, con la pompa a vuoto spenta, il vuoto sia mantenuto per almeno un'ora.
- 3 Se non dovesse essere possibile raggiungere il vuoto entro 2 ore o mantenerlo per un'ora, è possibile che il sistema contenga troppa umidità. In questo caso, effettuare la pressurizzazione con azoto fino a una pressione di $0,05 \text{ MPa}$ ($0,5 \text{ bar}$) e ripetere i passaggi da 1 a 3 fino a rimuovere tutta l'umidità.
- 4 A seconda se si desidera caricare immediatamente il refrigerante tramite l'apertura di caricamento del refrigerante o precaricare una parte del refrigerante tramite la linea del liquido, aprire le valvole di arresto dell'unità esterna oppure tenerle chiuse. Vedere "6.7.2 Informazioni sul caricamento del refrigerante" a pagina 30 per maggiori informazioni.

i INFORMAZIONI

Dopo aver aperto la valvola di arresto, è possibile che la pressione nelle tubazioni del refrigerante NON salga. La causa è riconducibile allo stato di chiusura, ad esempio, della valvola di espansione nel circuito dell'unità esterna, ma NON costituisce un problema per il corretto funzionamento dell'unità.

6.6 Per isolare la tubazione del refrigerante

Una volta concluse la prova di perdita e l'essiccazione sotto vuoto, occorre procedere all'isolamento delle tubazioni. Tenere in considerazione quanto segue:

- Assicurarsi di isolare completamente le tubazioni di collegamento e i kit di diramazione del refrigerante.
- Assicurarsi di isolare le tubazioni del gas e del liquido (di tutte le unità).
- Utilizzare schiuma di polietilene termoresistente che sia in grado di sopportare una temperatura di almeno 70°C per le tubazioni del liquido e di almeno 120°C per le tubazioni del gas.

- Rinforzare l'isolamento delle tubazioni del refrigerante in base all'ambiente di installazione.

Temperatura ambiente	Umidità	Spessore minimo
$\leq 30^\circ\text{C}$	Da 75% a 80% RH	15 mm
$> 30^\circ\text{C}$	$\geq 80\%$ RH	20 mm

Sulla superficie dell'isolante si potrebbe formare della condensa.

- In caso di formazione di condensa sulla valvola di arresto, l'acqua potrebbe successivamente gocciolare nell'unità interna attraverso le fessure presenti sull'isolante e sulle tubazioni, poiché l'unità esterna è collocata più in alto rispetto all'unità interna. Questo tipo di situazione deve essere evitato sigillando i collegamenti. Vedere la figura in basso.

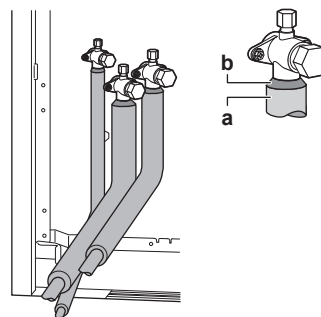

a Materiale di isolamento
b Calafataggio, ecc.

6.7 Carica del refrigerante

6.7.1 Precauzioni durante il caricamento del refrigerante



AVVERTENZA

- Usare esclusivamente R410A come refrigerante. Altre sostanze possono causare esplosioni e incidenti.
- R410A contiene gas serra fluorinati. Il suo valore potenziale di riscaldamento globale (GWP) è 2087,5. NON liberare questi gas nell'atmosfera.
- Per caricare il refrigerante, usare sempre guanti protettivi e occhiali di sicurezza.



NOTA

Se alcune unità vengono spente, la procedura di caricamento non può essere completata correttamente.



NOTA

Nel caso di un sistema con più unità esterne, attivare l'alimentazione di tutte le unità esterne.



NOTA

Assicurarsi di attivare l'alimentazione 6 ore prima della messa in funzione in modo da fornire corrente alla resistenza del carter e da proteggere il compressore.



NOTA

Se l'avvio avviene entro 12 minuti dall'accensione delle unità interne ed esterne, il compressore non verrà messo in funzione se non è stata in precedenza stabilita correttamente la comunicazione tra unità esterne e interne.

6 Installazione

! NOTA

Prima di avviare le procedure di caricamento, verificare che l'indicazione sul display a 7 segmenti del PCB dell'unità esterna A1P sia normale (vedere "7.2.4 Per accedere alla modalità 1 o 2" a pagina 42). Se è presente un codice di malfunzionamento, vedere "10.2 Risoluzione dei problemi in base ai codici di malfunzionamento" a pagina 55.

! NOTA

Assicurarsi che tutte le unità interne collegate siano riconosciute (vedere [1-10], [1-38] e [1-39] in "7.2.7 Modalità 1: Impostazioni di monitoraggio" a pagina 43).

! NOTA

Chiudere il pannello anteriore prima di eseguire qualunque operazione di caricamento del refrigerante. Se il pannello anteriore non è montato, l'unità non potrà stabilire correttamente se il funzionamento è adeguato.

! NOTA

In caso di manutenzione e se il sistema (unità esterna+tubazione esistente+unità interne) non contiene più refrigerante (ad es. dopo l'operazione di recupero del refrigerante), l'unità deve essere caricata con la quantità di refrigerante originale (fare riferimento alla targhetta sull'unità) mediante una precarica prima dell'avvio della funzione di carica automatica.

6.7.2 Informazioni sul caricamento del refrigerante

Al termine dell'essiccazione sotto vuoto è possibile iniziare il caricamento del refrigerante aggiuntivo.

Esistono due modi per caricare altro refrigerante.

Metodo	Vedere
Caricamento automatico	"6.7.6 Punto 6a: Per caricare il refrigerante automaticamente" a pagina 34
Caricamento manuale	"6.7.7 Punto 6b: Per caricare il refrigerante manualmente" a pagina 35

i INFORMAZIONI

Adding refrigerant using the automatic refrigerant charging function is not possible when Hydrobox units or RA DX indoor units are connected to the system.

Per accelerare il processo di caricamento del refrigerante, nel caso di sistemi di dimensioni maggiori si raccomanda di precaricare una parte del refrigerante tramite la linea del liquido prima di procedere con l'effettivo caricamento automatico o manuale. Questo passaggio è incluso nella procedura di seguito (vedere "6.7.5 Per caricare il refrigerante" a pagina 33). Il passaggio può essere saltato, ma in tal caso il caricamento richiederà più tempo.

È disponibile un diagramma di flusso che offre informazioni sulle possibilità e sulle azioni da compiere (vedere "6.7.4 Per caricare il refrigerante: Diagramma di flusso" a pagina 31).

6.7.3 Per determinare la quantità di refrigerante aggiuntivo

i INFORMAZIONI

Se si utilizzano unità interna FXTQ si applicano requisiti diversi. Vedere "5.3.8 Requisiti in presenza di unità interne FXTQ" a pagina 19.

! NOTA

La carica del refrigerante del sistema deve essere inferiore a 100 kg. In pratica, se la carica di refrigerante totale calcolata è maggiore o uguale a 95 kg, è necessario dividere il sistema con più unità esterne in sistemi indipendenti più piccoli, ciascuno contenente una carica di refrigerante inferiore a 95 kg. Per la carica di fabbrica, fare riferimento alla targhetta dell'unità.

Refrigerante supplementare da caricare=R (kg). R deve essere arrotondato in unità di 0,1 kg.

$$R=[(X_1 \times \mathbf{022,2}) \times 0,37 + (X_2 \times \mathbf{019,1}) \times 0,26 + (X_3 \times \mathbf{015,9}) \times 0,18 + (X_4 \times \mathbf{012,7}) \times 0,12 + (X_5 \times \mathbf{09,5}) \times 0,059 + (X_6 \times \mathbf{06,4}) \times 0,022] + A + B$$

$X_{1..6}$ = Lunghezza totale (m) del tubo del liquido con $\varnothing a$

Lunghezza delle tubazioni	Capacità totale dell'unità interna CR ^(a)	Parametro A (kg)		
		8 HP	10~16 HP	18~20 HP
≤30 m	50%≤CR≤105%	0		0,5
	105%<CR≤130%	0,5		1
>30 m	50%≤CR≤70%	0		0,5
	70%<CR≤85%	0,3	0,5	1,0
	85%<CR≤105%	0,7	1	1,5
	105%<CR≤130%	1,2	1,5	2,0

(a) CR=Rapporto di collegamento.

i INFORMAZIONI

- Se si utilizzano più modelli, aggiungere la somma dei singoli moduli HP.
- La lunghezza delle tubazioni è la distanza dall'unità esterna all'unità interna più lontana.

Modello	Parametro B (kg) ^(a)
RYYQ8+RYYQ10+RYYQ12	0,9
RYYQ14+RYYQ16	1,1
RYYQ18+RYYQ20	1,3

(a) Il parametro B è richiesto SOLO per i modelli RYYQ8~20, NON per RXYQ8~54 e RYYQ22~54.

Se si utilizzano tubi metrici, considerare la tabella seguente relativa al fattore di peso da allocare. Dovrebbe essere sostituito nella formula per R.

Tubazioni in pollici		Tubazioni metriche	
Dimensioni (Ø, mm)	Fattore di peso	Dimensioni (Ø, mm)	Fattore di peso
6,4	0,022	6	0,018
9,5	0,059	10	0,065
12,7	0,12	12	0,097
15,9	0,18	15	0,16
—	—	16	0,18
19,1	0,26	18	0,24
22,2	0,37	22	0,35

Durante la selezione dell'unità interna, fare riferimento alla seguente tabella con i limiti sul rapporto di collegamento. Le informazioni dettagliate sono disponibili nei dati tecnici.

Unità interne in uso	Capacità totale CR ^(a)	Rapporto di collegamento per capacità ammessa		
		VRV DX	RA DX	Hydrobox LT
VRV DX	50~130%	50~130%	—	—
VRV DX + RADX	80~130%	0~130%	0~130%	—

Unità interne in uso	Capacità totale CR ^(a)	Rapporto di collegamento per capacità ammessa		
		VRV DX	RA DX	Hydrobox LT
RA DX	80~130%	—	80~130%	—
VRV DX + Hydrobox LT	50~130%	50~130%	—	0~80%

(a) CR=Rapporto di collegamento.



INFORMAZIONI

Per la regolazione della carica finale nel laboratorio di prova, contattare il rivenditore di zona.

6.7.4 Per caricare il refrigerante: Diagramma di flusso

Per ulteriori informazioni, vedere "6.7.5 Per caricare il refrigerante" a pagina 33.

Pre-caricamento del refrigerante

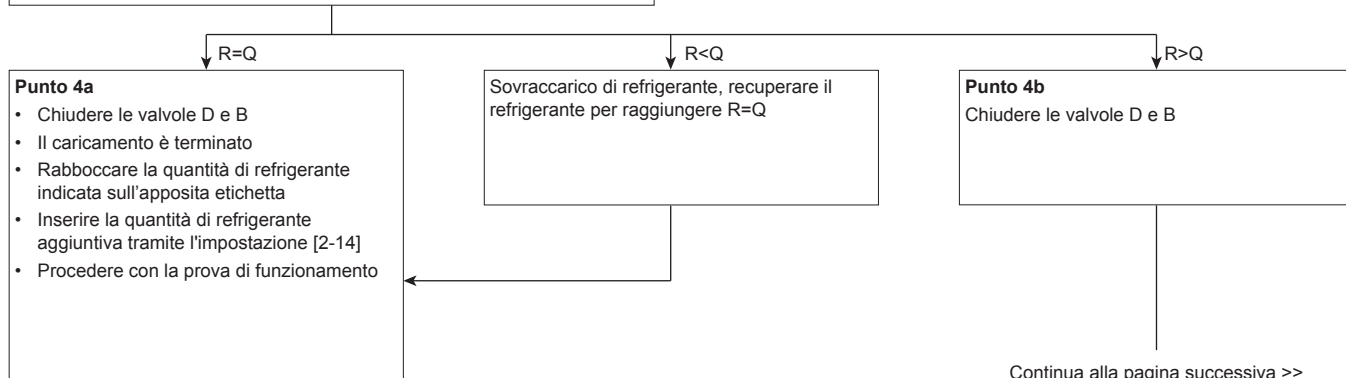
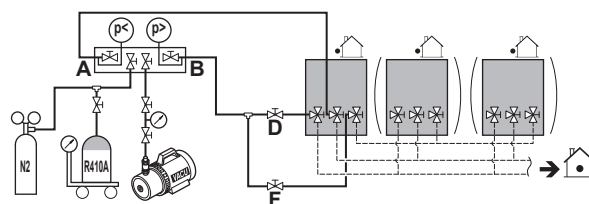
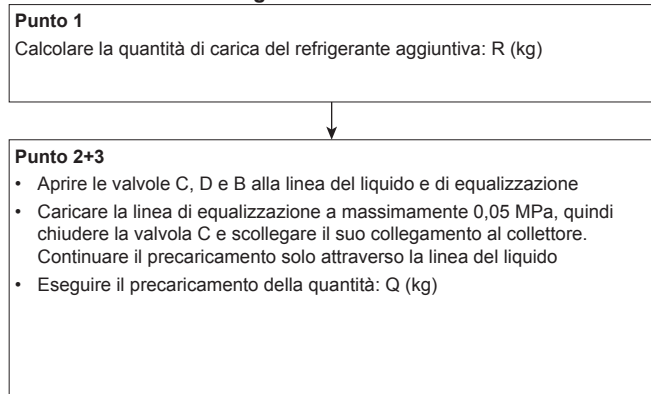

6 Installazione

Carica del refrigerante

<< Continua dalla pagina precedente

R>Q

Punto 5

- Collegare la valvola A all'apertura di caricamento del refrigerante (d)
- Aprire tutte le valvole di arresto delle unità esterne

Punto 6

Procedere con il caricamento automatico o manuale

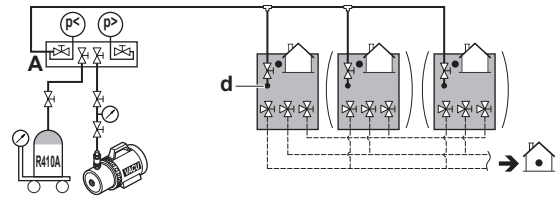

Caricamento automatico

Punto 6a

- Premere una volta BS2: "BBB"
- Premere BS2 per più di 5 secondi; equalizzazione della pressione "tQ I"

A seconda delle condizioni dell'ambiente, l'unità deciderà di eseguire l'operazione di caricamento automatico nella modalità di riscaldamento o raffreddamento.

Continua alla pagina successiva >>

Caricamento manuale

Punto 6b

Attivare l'impostazione in loco [2-20]=1
L'unità avvia l'operazione di caricamento manuale del refrigerante.

- Aprire la valvola A
- Caricare la quantità di refrigerante rimanente P (kg)
 $R=Q+P$

- Chiudere la valvola A
- Premere BS3 per interrompere il caricamento manuale
- Il caricamento è terminato
- Rabboccare la quantità di refrigerante indicata sull'apposita etichetta
- Inserire la quantità di refrigerante aggiuntiva tramite l'impostazione [2-14]
- Procedere con la prova di funzionamento

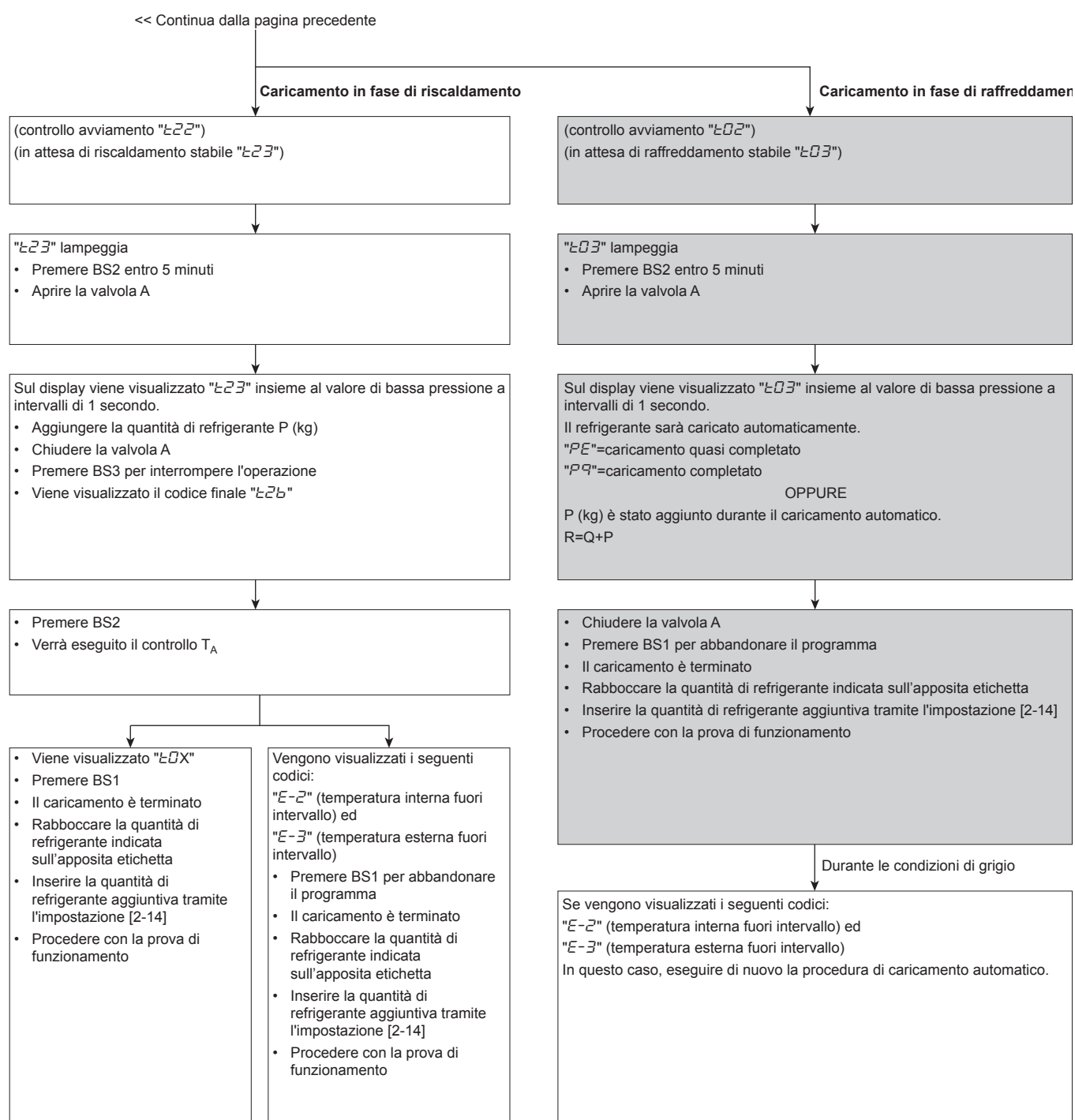

6.7.5 Per caricare il refrigerante

Attenersi ai passaggi descritti di seguito e valutare se si intende utilizzare o meno la funzione di caricamento automatico.

Pre-caricamento del refrigerante

- 1 Calcolare la quantità di refrigerante da aggiungere utilizzando la formula indicata nella sezione "6.7.3 Per determinare la quantità di refrigerante aggiuntivo" a pagina 30.
- 2 I primi 10 kg di refrigerante aggiuntivo possono essere pre-caricati senza che l'unità esterna sia in funzione.

Se	Allora
La quantità di refrigerante aggiuntivo è inferiore a 10 kg	Eseguire le operazioni ai punti 3~4.
La carica di refrigerante aggiuntivo è superiore a 10 kg	Eseguire le operazioni ai punti 3~6.

- 3 Il pre-caricamento può essere effettuato anche se il compressore non è in funzione, collegando il flacone del refrigerante alle aperture di servizio delle valvole di arresto del liquido e di equalizzazione (aprire la valvola B). Assicurarsi che la valvola A e tutte le valvole di arresto dell'unità esterna siano chiuse.



NOTA

Durante il pre-caricamento, il refrigerante viene caricato tramite la linea del liquido. Chiudere la valvola A e scollegare il collettore dalla linea del gas. La linea di equalizzazione viene SOLO caricata per rompere il vuoto. Caricare la linea di equalizzazione a massimamente 0,05 MPa, quindi chiudere la valvola C e scollegare il suo collegamento al collettore. Continuare il pre-caricamento solo attraverso la linea del liquido.

6 Installazione

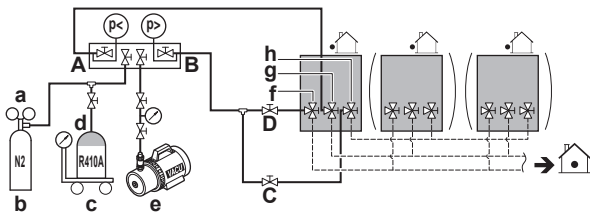

- a Valvola di riduzione della pressione
- b Azoto
- c Bilancia
- d Serbatoio refrigerante R410A (sistema a sifone)
- e Pompa a vuoto
- f Valvola di arresto linea del liquido
- g Valvola di arresto linea del gas
- h Valvola di arresto linea di equalizzazione (solo per RYMQ)
- A Valvola A
- B Valvola B
- C Valvola C
- D Valvola D

4 Eseguire una delle seguenti azioni:

	Se	Allora
4a	La quantità di refrigerante aggiuntivo calcolata viene raggiunta con la procedura di pre-caricamento descritta	Chiudere le valvole D e B e scollegare il collegamento del collettore alla linea del liquido.
4b	Non è stato possibile caricare la quantità totale di refrigerante con il pre-caricamento	Chiudere le valvole D e B, scollegare il collegamento del collettore alla linea del liquido ed eseguire i punti 5-6.

i INFORMAZIONI

Se la quantità totale di refrigerante aggiuntivo è stata raggiunta nel punto 4 (con il solo pre-caricamento), registrare la quantità di refrigerante aggiunta sull'etichetta in dotazione con l'unità e applicarla sul lato posteriore del pannello anteriore.

Inoltre, inserire la quantità di refrigerante aggiuntiva nel sistema tramite l'impostazione [2-14].

Eseguire la procedura di prova come descritto nella sezione "8 Messa in funzione" a pagina 51.

Carica del refrigerante

5 Dopo il pre-caricamento, collegare la valvola A all'apertura di caricamento del refrigerante e caricare il refrigerante aggiuntivo rimanente tramite tale porta. Aprire tutte le valvole di arresto delle unità esterne. A questo punto, la valvola A deve rimanere chiusa!

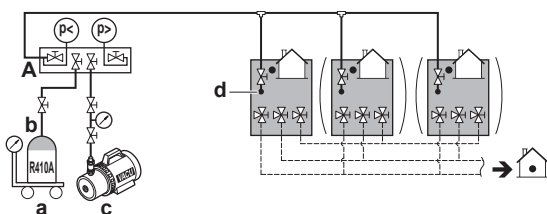

- a Bilancia
- b Serbatoio R410A del refrigerante (sistema a sifone)
- c Pompa a vuoto
- d Apertura di caricamento del refrigerante
- A Valvola A

i INFORMAZIONI

In un sistema con più unità esterne, non è necessario collegare tutte le porte di caricamento a un serbatoio di refrigerante.

Vengono caricati ± 22 kg di refrigerante in 1 ora a una temperatura esterna di $30^{\circ}\text{C DB} \pm 6$ kg a una temperatura esterna di 0°C DB .

Per aumentare la velocità nel caso di un sistema con più unità esterne, collegare i serbatoi del refrigerante ad ogni unità esterna.

! NOTA

- La porta di caricamento del refrigerante è collegata alle tubazioni all'interno dell'unità. Le tubazioni interne dell'unità vengono riempite di refrigerante in fabbrica, quindi occorre prestare attenzione durante il collegamento del tubo di caricamento.
- Dopo l'aggiunta del refrigerante, chiudere il coperchio della porta di caricamento del refrigerante. La coppia di torsione del coperchio è compresa tra 11,5 e 13,9 N·m.
- Per garantire una distribuzione uniforme del refrigerante, è necessario attendere ± 10 minuti per l'avvio del compressore dopo l'avvio dell'unità. Non è indice di un problema di funzionamento.

6 Eseguire una delle seguenti azioni:

6a	"6.7.6 Punto 6a: Per caricare il refrigerante automaticamente" a pagina 34
6b	"6.7.7 Punto 6b: Per caricare il refrigerante manualmente" a pagina 35

i INFORMAZIONI

Dopo il caricamento del refrigerante:

- Registrare la quantità di refrigerante aggiuntivo sull'etichetta del refrigerante in dotazione con l'unità e applicarla sul lato posteriore del pannello anteriore.
- Inserire la quantità di refrigerante aggiuntivo nel sistema tramite l'impostazione [2-14].
- Eseguire la procedura di prova descritta nella sezione "8 Messa in funzione" a pagina 51.

6.7.6 Punto 6a: Per caricare il refrigerante automaticamente

i INFORMAZIONI

Per il caricamento automatico del refrigerante vigono i limiti descritti di seguito. Se i limiti non vengono rispettati, non è possibile effettuare il caricamento automatico del refrigerante:

- Temperatura esterna: $0\text{--}43^{\circ}\text{C DB}$.
- Temperatura interna: $10\text{--}32^{\circ}\text{C DB}$.
- Capacità totale dell'unità interna: $\geq 80\%$.

Il refrigerante aggiuntivo rimanente può essere caricato azionando l'unità esterna nella modalità operativa di caricamento automatico del refrigerante.

A seconda delle condizioni ambientali (vedere sopra), l'unità stabilirà automaticamente la modalità operativa da utilizzare per il caricamento automatico del refrigerante (raffreddamento o riscaldamento). Se le condizioni precedenti non sono soddisfatte verrà selezionata la modalità di raffreddamento, altrimenti quella di riscaldamento.

Procedura

- 1 È mostrata la schermata di inattività.

- 2 Premere BS2 una volta.

Risultato: Indicazione "888".

- 3 Premere BS2 per più di 5 secondi e attendere mentre l'unità si prepara al funzionamento. Indicazione sul display a 7 segmenti: "L0 I" (controllo pressione eseguito):

Se	Allora
L'operazione di riscaldamento viene avviata	Viene visualizzata l'indicazione da "L22" fino a "L23" (controllo avviamento; in attesa di riscaldamento stabile).
L'operazione di raffreddamento viene avviata	Viene visualizzata l'indicazione da "L02" fino a "L03" (controllo avviamento; in attesa di raffreddamento stabile).

- 4 Se "L23" o "L03" inizia a lampeggiare (pronto per il caricamento), premere BS2 entro 5 minuti. Aprire la valvola A. Se BS2 non viene premuto entro 5 minuti, viene visualizzato un codice di malfunzionamento:

Se	Allora
Funzionamento riscaldamento	"L2b" lampeggia. Premere BS2 per riavviare la procedura.
Funzionamento raffreddamento	Viene visualizzato il codice di errore "P2". Premere BS1 per interrompere e riavviare la procedura.

Riscaldamento (il display centrale a 7 segmenti indica "2")

Il caricamento continua; l'indicazione del display a 7 segmenti mostra a intermittenza il valore di bassa pressione attuale e l'indicazione di stato "L23".

Una volta caricata la quantità di refrigerante aggiuntivo rimanente, chiudere subito la valvola A e premere BS3 per interrompere l'operazione di caricamento.

Dopo aver premuto BS3, viene visualizzato il codice finale "L2b". Quando viene premuto BS2, l'unità verifica se le condizioni ambientali sono favorevoli all'esecuzione della prova di funzionamento.

La prova di funzionamento include una verifica dettagliata dello stato del refrigerante ed è necessaria per utilizzare la funzionalità di rilevamento delle perdite. Per ulteriori informazioni vedere ["8 Messa in funzione" a pagina 51](#).

Se	Allora
Viene visualizzato "L0 I", "L02" o "L03"	Premere BS1 per terminare la procedura di caricamento automatico. Le condizioni ambientali sono favorevoli all'esecuzione della prova di funzionamento.
Viene visualizzato "E-2" o "E-3"	Le condizioni ambientali NON sono favorevoli all'esecuzione della prova di funzionamento. Premere BS1 per terminare la procedura di caricamento automatico.

i INFORMAZIONI

Se viene visualizzato un codice di malfunzionamento durante questa procedura di caricamento automatico, l'unità si arresta e l'indicazione "L2b" lampeggia. Premere BS2 per riavviare la procedura.

Raffreddamento (il display centrale a 7 segmenti indica "0")

Il caricamento automatico continua; l'indicazione del display a 7 segmenti mostra a intermittenza il valore di bassa pressione attuale e l'indicazione di stato "L03".

Se l'indicazione del display a 7 segmenti o l'interfaccia utente dell'unità interna mostra il codice "PE", il caricamento è quasi terminato. Quando l'unità smette di funzionare, chiudere immediatamente la valvola A e controllare se l'indicazione del

display a 7 segmenti o l'interfaccia utente dell'unità interna mostra il codice "PQ", che indica che il caricamento automatico nel programma di raffreddamento è stato completato correttamente.

i INFORMAZIONI

Quando la quantità di caricamento è minima, potrebbe non essere visualizzato il codice "PE"; verrà invece immediatamente visualizzato il codice "PQ".

Se la quantità di refrigerante aggiuntivo richiesto (calcolata) è già caricata prima della comparsa dell'indicazione "PE" o "PQ", chiudere la valvola A e attendere l'indicazione "PQ".

Se durante l'operazione di raffreddamento per il caricamento automatico del refrigerante le condizioni ambientali escono dai limiti ammessi per questa modalità operativa, l'unità indicherà nel display a 7 segmenti "E-2" se la temperatura interna è fuori intervallo o "E-3" se è la temperatura esterna a uscire dall'intervallo. In questo caso, se il caricamento del refrigerante aggiuntivo non è stato completato, occorre ripetere il punto ["6.7.6 Punto 6a: Per caricare il refrigerante automaticamente" a pagina 34](#).

i INFORMAZIONI

- Se viene rilevato un problema di funzionamento durante la procedura (ad esempio se una valvola di arresto è chiusa), viene visualizzato un codice di errore. In tal caso, fare riferimento a ["10.2 Risoluzione dei problemi in base ai codici di malfunzionamento" a pagina 55](#) e risolvere il problema di funzionamento di conseguenza. Premendo BS1 è possibile reimpostare il problema di funzionamento. La procedura può essere riavviata da ["6.7.6 Punto 6a: Per caricare il refrigerante automaticamente" a pagina 34](#).
- È possibile interrompere il caricamento automatico del refrigerante premendo BS1. L'unità si arresta e ritorna alla condizione di inattività.

Eseguire la procedura di prova come descritto in ["8 Messa in funzione" a pagina 51](#).

6.7.7 Punto 6b: Per caricare il refrigerante manualmente

Il refrigerante aggiuntivo rimanente può essere caricato azionando l'unità esterna nella modalità operativa di caricamento manuale del refrigerante:

- Prendere tutte le precauzioni indicate in ["7 Configurazione" a pagina 40](#) e ["8 Messa in funzione" a pagina 51](#).
- Accendere l'alimentazione dell'unità esterna e delle unità interne.
- Attivare l'impostazione dell'unità esterna [2-20]=1 per avviare la modalità di caricamento manuale del refrigerante. Vedere ["7.2.8 Modalità 2: Impostazioni in loco" a pagina 44](#) per i dettagli.

Risultato: L'unità inizia a funzionare.

- La valvola A può essere aperta. È possibile caricare il refrigerante aggiuntivo rimanente.
- Una volta caricata la quantità di refrigerante aggiuntivo rimanente (calcolata), chiudere la valvola A e premere BS3 per interrompere la procedura di caricamento manuale del refrigerante.

i INFORMAZIONI

L'operazione di caricamento manuale del refrigerante si conclude automaticamente entro 30 minuti. Se il caricamento non viene completato entro 30 minuti, ripetere l'operazione di caricamento del refrigerante aggiuntivo.

6 Installazione

- 6 Eseguire la procedura di prova come descritto in "8 Messa in funzione" a pagina 51.



INFORMAZIONI

- Se viene rilevato un problema di funzionamento durante la procedura (ad esempio se una valvola di arresto è chiusa), viene visualizzato un codice di malfunzionamento. In tal caso, fare riferimento a "6.7.8 Codici di malfunzionamento durante il caricamento del refrigerante" a pagina 36 e risolvere il problema di funzionamento di conseguenza. Premendo BS3 è possibile reimpostare il problema di funzionamento. La procedura può essere riavviata da "6.7.7 Punto 6b: Per caricare il refrigerante manualmente" a pagina 35.
- È possibile interrompere il caricamento manuale del refrigerante premendo BS3. L'unità si arresta e ritorna alla condizione di inattività.

6.7.8 Codici di malfunzionamento durante il caricamento del refrigerante

Codice	Causa	Soluzione
P2	Bassa pressione insolita nella linea di aspirazione	Chiudere immediatamente la valvola A. Premere BS3 per reimpostare il sistema. Controllare quanto segue prima di ritentare la procedura di caricamento automatico: <ul style="list-style-type: none"> Controllare che la valvola di arresto sul lato del gas sia aperta correttamente. Controllare che la valvola della bombola del refrigerante sia aperta. Controllare che l'ingresso e l'uscita dell'aria dell'unità interna non siano ostruiti.
P8	Prevenzione del congelamento dell'unità interna	Chiudere immediatamente la valvola A. Premere BS3 per reimpostare il sistema. Ritentare la procedura di caricamento automatico.
E-2	L'unità interna non si trova nel range di temperatura per l'operazione di rilevamento delle perdite	Riprovare quando le condizioni ambientali sono soddisfatte.
E-3	L'unità esterna non si trova nel range di temperatura per l'operazione di rilevamento delle perdite	Riprovare quando le condizioni ambientali sono soddisfatte.
E-5	Indica che è installata un'unità interna non compatibile con la funzionalità di rilevamento delle perdite (ad esempio unità interna RA DX, Hydrobox e così via)	Fare riferimento ai requisiti per eseguire l'operazione di rilevamento delle perdite.

Codice	Causa	Soluzione
Altro codice di malfunzionamento	—	Chiudere immediatamente la valvola A. Controllare il codice di malfunzionamento e intervenire di conseguenza; vedere "10.2 Risoluzione dei problemi in base ai codici di malfunzionamento" a pagina 55.

6.7.9 Controlli successivi al caricamento di refrigerante

- Tutte le valvole di arresto sono aperte?
- La quantità di refrigerante aggiunta è stata registrata sull'etichetta del rabbocco del refrigerante?



NOTA

Assicurarsi di aprire tutte le valvole di arresto dopo il (pre)caricamento del refrigerante.

Il funzionamento del sistema con le valvole di arresto chiuse provoca il danneggiamento del compressore.

6.7.10 Applicazione dell'etichetta relativa ai gas fluorurati a effetto serra

- 1 Compilare l'etichetta come segue:

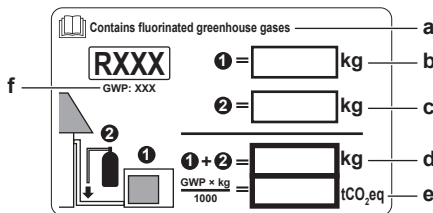

- Se con l'unità viene consegnata un'etichetta multilingue relativa ai gas fluorurati a effetto serra (vedere gli accessori), staccare la parte con la lingua interessata e applicarla su a.
- Carica di refrigerante effettuata allo stabilimento: vedere la targa dati dell'unità
- Quantità di refrigerante aggiuntiva caricata
- Carica totale di refrigerante
- Emissioni di gas a effetto serra** della carica totale di refrigerante espressa in tonnellate di CO₂ equivalente
- GWP = potenziale di riscaldamento globale



NOTA

In Europa, si usano le **emissioni di gas a effetto serra** della carica totale di refrigerante nel sistema (espressa in tonnellate di CO₂ equivalente) per determinare gli intervalli di manutenzione. Seguire la legislazione vigente.

Formula per calcolare le emissioni di gas a effetto serra: valore GWP del refrigerante × carica totale di refrigerante [in kg] / 1000

- 2 Attaccare l'etichetta sul lato interno dell'unità esterna, vicino alle valvole di arresto del gas e del liquido.

6.8 Collegamento dei fili elettrici

6.8.1 Precauzioni durante il collegamento dei fili elettrici



PERICOLO: RISCHIO DI SCOSSA ELETTRICA



AVVERTENZA

Tutti i collegamenti e i componenti esistenti devono essere installati da un elettricista qualificato e devono essere conformi alle normative vigenti.



AVVERTENZA

Se NON è già stato installato alla fabbrica, sarà necessario installare nel cablaggio fisso un interruttore generale o altri mezzi per la sconnessione, aventi una separazione dei contatti per tutti i poli, che provveda alla completa sconnessione nella condizione di sovratensione categoria III.



AVVERTENZA

- Utilizzare SOLO fili di rame.
- Assicurarsi che i collegamenti elettrici in loco siano conformi alla legislazione applicabile.
- I collegamenti elettrici in loco devono essere eseguiti conformemente allo schema elettrico fornito insieme al prodotto.
- NON stringere MAI assieme i fasci di cavi ed assicurarsi che questi non entrino in contatto con tubazioni e bordi taglienti. Assicurarsi che sui collegamenti dei terminali non gravi alcuna pressione esterna.
- Non dimenticare di installare il cablaggio di terra. NON effettuare la messa a terra dell'unità tramite tubi accessori, assorbitori di sovratensione o la messa a terra del telefono. Una messa a terra incompleta può provocare scosse elettriche.
- Accertarsi che venga usata un circuito d'alimentazione dedicato. NON alimentare MAI l'apparecchio attraverso una sorgente di alimentazione alla quale sono collegate anche altre utenze.
- Accertarsi di installare i fusibili o gli interruttori magnetotermici richiesti.
- Non dimenticare di installare un interruttore di dispersione a terra. Il mancato rispetto di questa precauzione può causare scosse elettriche o incendi.
- Durante l'installazione dell'interruttore di dispersione a terra, accertarsi della sua compatibilità con l'inverter (resistente ai disturbi elettrici ad alta frequenza), per evitare inutili aperture dell'interruttore di dispersione a terra.

Installare i cavi di alimentazione ad una distanza di almeno 1 metro da televisori o radio, per prevenire le interferenze. A seconda del tipo di onde radio, la distanza di 1 metro potrebbe non essere sufficiente.



AVVERTENZA

- Dopo aver completato i collegamenti elettrici, accertarsi che ogni componente elettrico e terminale all'interno del quadro elettrico siano saldamente connessi.
- Assicurarsi che tutti i coperchi siano stati chiusi prima di avviare l'unità.



NOTA

non avviare l'unità fino a che non sia stato riempito il tubo del refrigerante. L'avviamento dell'unità con la tubazione non pronta può rompere il compressore.



NOTA

Se l'alimentazione presenta una fase N mancante o errata, l'apparecchiatura subirà danneggiamenti seri.



NOTA

NON installare un condensatore di rifasatura, poiché l'unità è dotata di un inverter. Un condensatore di rifasatura ridurrebbe le prestazioni e potrebbe provocare incidenti.



NOTA

Non rimuovere mai un termistore, sensore, ecc. durante il collegamento dei collegamenti elettrici e dei cavi di trasmissione. (In caso di utilizzo senza termistore, sensore, ecc., il compressore potrebbe subire seri danneggiamenti).



NOTA

- Il rilevatore di protezione di fase inversa di questo prodotto funziona soltanto durante l'avvio del prodotto. Di conseguenza il rilevamento di fase inversa non viene eseguito durante il normale funzionamento del prodotto.
- Il rilevatore di protezione di fase inversa è studiato per arrestare il prodotto in caso di disfunzione, nel momento in cui si accende il dispositivo.
- Sostituire due delle tre fasi (L1, L2 e L3) durante l'anomalia di protezione di fase inversa.



NOTA

Valido in presenza di alimentazione trifase e di compressore dotato di metodo di avviamento ATTIVATO/DISATTIVATO.

Se esiste la possibilità di fase invertita dopo un black-out momentaneo e l'alimentazione passa da ATTIVATO a DISATTIVATO e viceversa mentre il prodotto è in funzione, attaccare localmente un circuito di protezione da fase invertita. Facendo funzionare il prodotto in fase invertita, il compressore ed altre parti potrebbero danneggiarsi.

6.8.2 Cablaggio in loco: Panoramica

Il cablaggio in loco è costituito dall'alimentazione (sempre comprensiva della messa a terra) e dalla comunicazione interna-esterna (trasmissione).

Esempio:

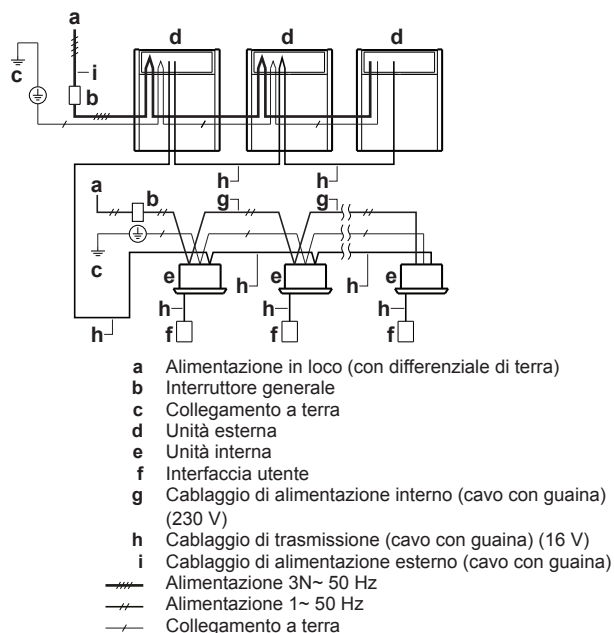

6 Installazione

6.8.3 Informazioni sui fili elettrici

È importante che i cavi di alimentazione e i cavi di trasmissione siano separati. Per evitare interferenze elettriche, la distanza tra i due tipi di cavi deve essere sempre pari ad almeno 25 mm.

NOTA

- Assicurarsi di tenere la linea di alimentazione separata dalla linea di trasmissione. I cavi di trasmissione e i cavi di alimentazione possono incrociarsi, ma non correre paralleli.
- Il cablaggio di trasmissione e di alimentazione non deve toccare le tubazioni interne (eccetto il tubo di raffreddamento PCB dell'inverter) per evitare danni dovuti all'alta temperatura delle tubazioni.
- Chiudere a fondo il coperchio e disporre i cavi elettrici in modo da evitare che il coperchio o altri componenti si allentino.

I cavi di trasmissione all'esterno dell'unità devono essere avvolti e posati insieme alle tubazioni disponibili in loco.

Le tubazioni esistenti possono essere instradate dalla parte anteriore o inferiore dell'unità (procedendo verso sinistra o destra). Consultare "6.4.3 Per instradare la tubazione del refrigerante" a pagina 24.

- Assicurarsi di rispettare i limiti indicati di seguito. Se i cavi unità-unità superano questi limiti, la trasmissione potrebbe non funzionare correttamente:
 - Lunghezza massima cavi: 1000 m.
 - Lunghezza totale cavi: 2000 m.
 - Lunghezza max. cavi unità interne tra unità esterne: 30 m.
 - Cavi di trasmissione per selettore raffreddamento/riscaldamento: 500 m.
 - Numero totale di diramazioni: 16.
 - Numero massimo di sistemi indipendenti collegabili tra loro: 10.
- Per il cablaggio unità-unità sono possibili fino a 16 diramazioni. Una volta effettuata la diramazione, non è possibile crearne delle altre (vedere la figura seguente).

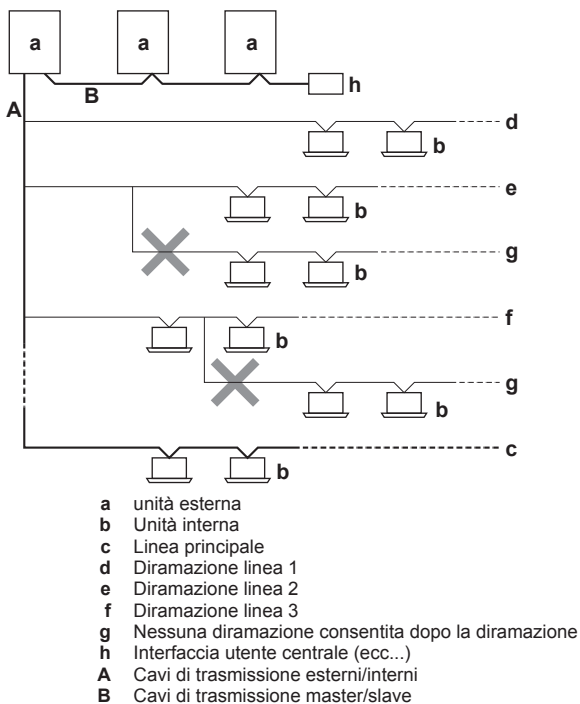

Per i suddetti cavi, utilizzare sempre cavi in vinile con guaina da 0,75 a 1,25 mm² o cavi (fili a 2 poli). (I cavi a 3 poli sono consentiti esclusivamente per l'interfaccia utente di commutazione raffreddamento/riscaldamento).

6.8.4 Linee guida quando si aprono i fori ciechi

- Per aprire un foro cieco, colpirlo con un martello.
- Dopo aver aperto i fori, è consigliabile rimuovere le sbavature e dipingere i bordi e le aree intorno ai bordi usando una vernice antiruggine.
- Per evitare danni ai fili elettrici che passano nei fori ciechi, avvolgere i fili con nastro protettivo, inserire i cavi attraverso i condotti di protezione esistenti in loco, oppure montare nei fori ciechi gli attacchi dei cavi esistenti oppure una boccia in gomma.

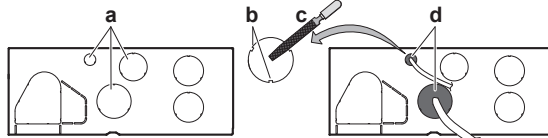

- a** Foro cieco
b Bava
c Rimuovere le sbavature
d Se sussiste la possibilità che piccoli animali entrino nel sistema attraverso questi fori, sigillare i fori con materiale da imballaggio (da prepararsi in loco).

6.8.5 Per instradare e fissare il cablaggio di trasmissione

Il cablaggio di trasmissione può essere instradato solo attraverso il lato anteriore. Fissarlo al foro di montaggio superiore.

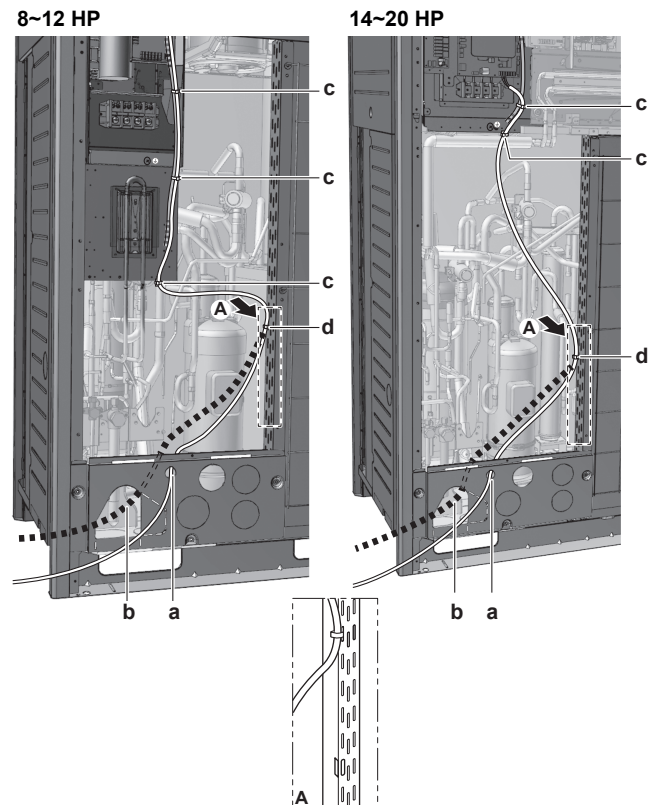

- a** Cablaggio di trasmissione (possibilità 1)^(a)
b Cablaggio di trasmissione (possibilità 2)^(a). Fissare il cablaggio all'isolante del tubo con le fascette.
c Fascetta. Fissare al cablaggio a bassa tensione montato in fabbrica.
d Fascetta.

(a) Il foro cieco deve essere aperto. Chiudere il foro per evitare la penetrazione di insetti e sporcizia.

8~12 HP

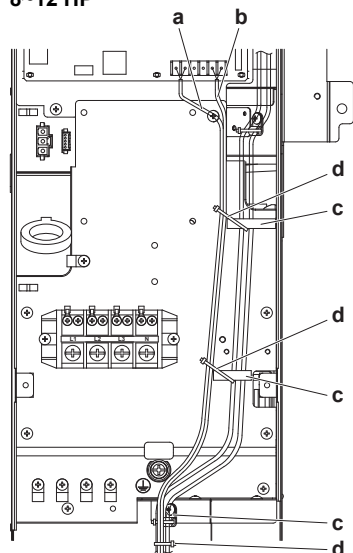

14~20 HP

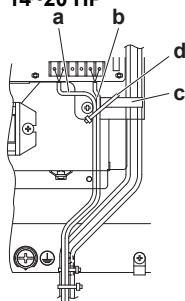

- a Unità A (unità esterna master)
- b Unità B (unità esterna slave)
- c Unità C (unità esterna slave)
- d Trasmissione master/slave (Q1/Q2)
- e Trasmissione esterni/interni (F1/F2)
- f Trasmissione unità esterna/altro sistema (F1/F2)

- Il cablaggio di collegamento tra le unità esterne nello stesso sistema di tubazioni deve essere collegato ai morsetti Q1/Q2 (Out Multi). Se i fili vengono collegati ai morsetti F1/F2 si verificano problemi di funzionamento del sistema.
- Il cablaggio per gli altri sistemi deve essere collegato ai morsetti F1/F2 (Out-Out) del PCB nell'unità esterna a cui è collegato il cablaggio di collegamento per le unità interne.
- L'unità base è l'unità esterna a cui vengono collegati i fili di collegamento per le unità interne.

Fissare le staffe di plastica indicate utilizzando morsetti da reperire in loco.

- a Cablaggio tra le unità (interno - esterno) (sinistra F1/F2)
- b Cavi di trasmissione interni (Q1/Q2)
- c Staffa in plastica
- d Fissaggi non in dotazione

6.8.6 Per collegare il cablaggio di trasmissione

I cavi delle unità interne devono essere collegati ai morsetti F1/F2 (In-Out) sul PCB dell'unità esterna.

Coppia di serraggio dei morsetti del cablaggio di trasmissione:

Dimensioni della vite	Coppia di serraggio (N•m)
M3,5 (A1P)	0,80~0,96

Installazione con unità esterna singola

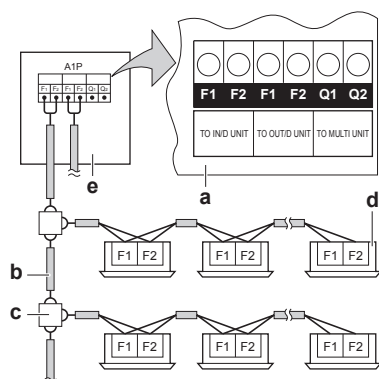

- a PCB dell'unità esterna (A1P)
- b Utilizzare il conduttore del filo con guaina (2 fili) (nessuna polarità)
- c Morsettiera (non in dotazione)
- d Unità interna
- e unità esterna

Installazione con unità esterne multiple

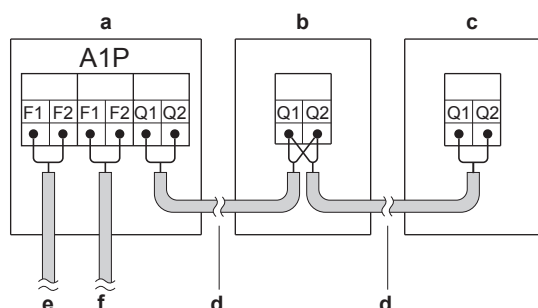

6.8.7 Per completare il cablaggio di trasmissione

Una volta installati i cavi di trasmissione all'interno dell'unità, avvolgerli con del nastro di finitura insieme alle tubazioni del refrigerante in loco, come mostrato nella figura seguente.

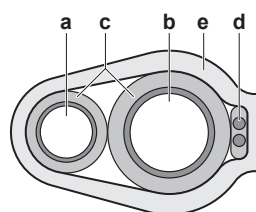

- a Tubo del liquido
- b Tubo del gas
- c Isolante
- d Cablaggio di trasmissione (F1/F2)
- e Nastro di finitura

6.8.8 Per instradare e fissare l'alimentazione



NOTA

Quando si instradano i fili di terra, lasciare uno spazio di almeno 25 mm dai cavi di collegamento del compressore. Il mancato rispetto di tale indicazione potrebbe causare il malfunzionamento di altre unità collegate allo stesso filo di terra.

Il cablaggio di alimentazione può essere instradato attraverso il lato anteriore e il lato sinistro. Fissarlo al foro di montaggio inferiore.

7 Configurazione

8~12 HP

14~20 HP

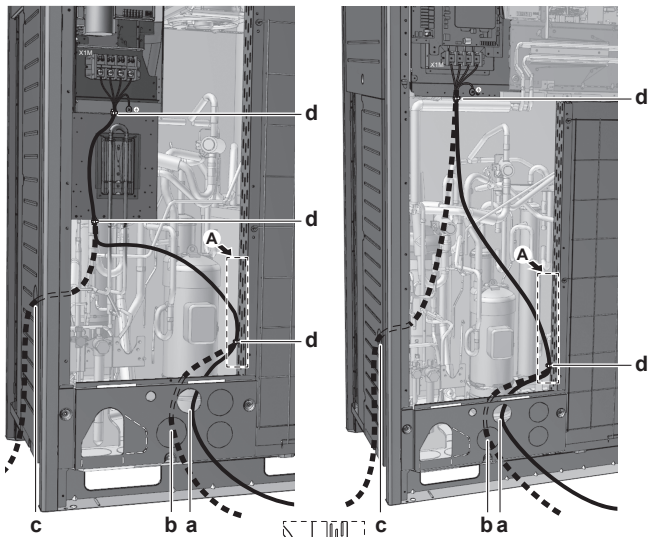

- a Alimentazione (possibilità 1)^(a)
- b Alimentazione (possibilità 2)^(a)
- c Alimentazione (possibilità 3)^(a). Utilizzare il condotto.
- d Fascetta

(a) Il foro cieco deve essere aperto. Chiudere il foro per evitare la penetrazione di insetti e sporcizia.

6.8.9 Per collegare l'alimentazione

NOTA

Non collegare mai l'alimentazione alla morsetteria dei cavi di trasmissione. Il sistema potrebbe danneggiarsi in modo irreversibile.

INFORMAZIONI

Installazione e instradamento con l'uso del selettore caldo/freddo: consultare il manuale di installazione del selettore caldo/freddo.

ATTENZIONE

Per il collegamento dell'alimentazione, la messa a terra deve essere stabilita prima dei collegamenti sotto tensione. Per scollegare l'alimentazione, i collegamenti sotto tensione devono essere separati prima del collegamento di messa a terra. La lunghezza dei conduttori tra la distensione e la morsetteria deve essere tale da consentire la tesatura dei cavi sotto tensione prima del cavo di messa a terra, nel caso in cui l'alimentazione venga staccata dalla distensione.

Coppia di serraggio per le viti dei morsetti:

Dimensioni della vite	Coppia di serraggio (N·m)
M8 (morsetteria di alimentazione)	5,5~7,3
M8 (terra)	

NOTA

Raccomandazioni per il collegamento del filo di messa a terra:

Collegarlo in modo che passi attraverso la sezione tagliata della rondella a tazza. (Un collegamento a massa inadeguato potrebbe impedire di conseguire una buona messa a terra).

L'alimentazione deve fissata alle staffe in plastica utilizzando materiale di fissaggio non in dotazione.

I fili di colore giallo-verde devono essere usati per la messa a terra (vedere la figura di seguito).

8~12 HP

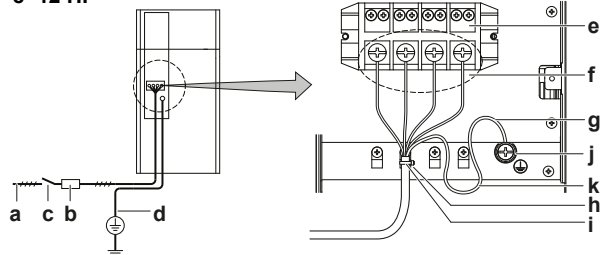

14~20 HP

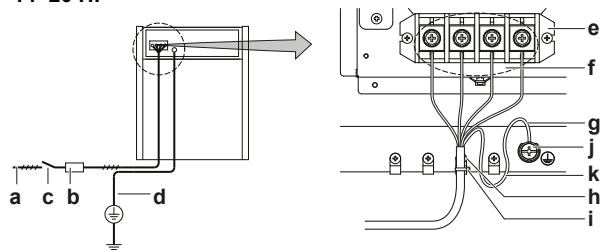

- a Alimentazione (380~415 V - 3N~ 50Hz)
- b Fusibile
- c Differenziale di terra
- d Filo di messa a terra
- e Morsetteria di alimentazione
- f Collegare ciascun filo di alimentazione: RED a L1, WHT a L2, BLK a L3 e BLU a N
- g Filo di messa a terra (GRN/YLW)
- h Fissare l'alimentazione alla staffa in plastica utilizzando un sistema non in dotazione per evitare che il terminale subisca forze esterne.
- i Morsetto (non in dotazione)
- j Rondella a coppa
- k Durante il collegamento del filo di terra, si consiglia di avvolgerlo.

Unità esterne multiple

Per collegare l'alimentazione di più unità esterne è necessario utilizzare delle spine tonde. Non è consentito utilizzare il filo nudo.

La rondella tonda in dotazione deve essere rimossa in questo caso.

Il collegamento di entrambi i cavi al morsetto di alimentazione deve essere eseguito come indicato.

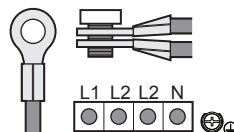

7 Configurazione

7.1 Panoramica: Configurazione

In questo capitolo sono descritte le operazioni da eseguire e le informazioni da conoscere per configurare il sistema dopo l'installazione.

Le informazioni disponibili riguardano:

- Esecuzione delle impostazioni sul campo
- Risparmio energetico e funzionamento ottimale
- Uso della funzione di rilevamento delle perdite



INFORMAZIONI

È importante che tutte le informazioni di questo capitolo vengano lette in sequenza dall'installatore e che il sistema sia configurato di conseguenza.



PERICOLO: RISCHIO DI SCOSSA ELETTRICA

7.2 Esecuzione delle impostazioni sul campo

7.2.1 Informazioni sull'esecuzione delle impostazioni sul campo

Per proseguire la configurazione del sistema a pompa di calore VRV IV è necessario fornire l'input al PCB dell'unità. In questo capitolo viene descritto l'input manuale effettuato utilizzando i pulsanti di comando e gli interruttori DIP sul PCB e leggendo il feedback sul display a 7 segmenti.

Le impostazioni vengono eseguite tramite l'unità esterna master.

Oltre ad eseguire le impostazioni sul campo, è inoltre possibile confermare i parametri operativi correnti dell'unità.

Pulsanti di comando e interruttori DIP

Elemento	Descrizione
Pulsanti di comando	Tramite gli interruttori è possibile: <ul style="list-style-type: none"> • Eseguire azioni speciali (caricamento automatico del refrigerante, prova di funzionamento, ecc.). • Eseguire le impostazioni in loco (operazione su richiesta, basso rumore, ecc.).
Interruttori DIP	Con i microinterruttori è possibile: <ul style="list-style-type: none"> • DS1 (1): Selettore di raffreddamento/riscaldamento (fare riferimento al manuale dell'interruttore di selezione raffreddamento/riscaldamento). OFF=non installato=impostazione di fabbrica • DS1 (2~4): NON UTILIZZATO. NON CAMBIARE L'IMPOSTAZIONE DI FABBRICA. • DS2 (1~4): NON UTILIZZATO. NON CAMBIARE L'IMPOSTAZIONE DI FABBRICA.

Vedere anche:

- ["7.2.2 Componenti delle impostazioni in loco" a pagina 41](#)
- ["7.2.3 Per accedere ai componenti delle impostazioni in loco" a pagina 41](#)

Configuratore PC

Per il sistema a pompa di calore VRV IV è inoltre possibile configurare in loco diverse impostazioni di messa in esercizio utilizzando un personal computer (è richiesta l'opzione EKPCAB per questa operazione). L'installatore può preparare la configurazione (fuori sede) sul PC e successivamente caricare la configurazione nel sistema.

Vedere anche: ["7.2.9 Per collegare il configuratore PC all'unità esterna" a pagina 47.](#)

Modalità 1 e 2

Modalità	Descrizione
Modalità 1 (impostazioni di monitoraggio)	La modalità 1 consente di monitorare la situazione attuale dell'unità esterna. È possibile monitorare anche il contenuto di alcune impostazioni in loco.
Modalità 2 (impostazioni in loco)	La modalità 2 è usata per cambiare le impostazioni in loco del sistema. È possibile consultare e modificare il valore corrente dell'impostazione in loco. In generale, dopo aver cambiato le impostazioni in loco è possibile riprendere il normale funzionamento senza interventi speciali. Alcune impostazioni in loco sono usate per operazioni speciali (ad esempio operazione singola, impostazione di recupero/messa a vuoto, impostazione di aggiunta manuale del refrigerante, ecc.). In tal caso, è necessario interrompere l'operazione speciale prima di poter riprendere il funzionamento normale. Le indicazioni sono fornite nelle spiegazioni di seguito.

Vedere anche:

- ["7.2.4 Per accedere alla modalità 1 o 2" a pagina 42](#)
- ["7.2.5 Per utilizzare la modalità 1" a pagina 42](#)
- ["7.2.6 Per utilizzare la modalità 2" a pagina 43](#)
- ["7.2.7 Modalità 1: Impostazioni di monitoraggio" a pagina 43](#)
- ["7.2.8 Modalità 2: Impostazioni in loco" a pagina 44](#)

7.2.2 Componenti delle impostazioni in loco

Posizione dei display a 7 segmenti, dei pulsanti e dei microinterruttori:

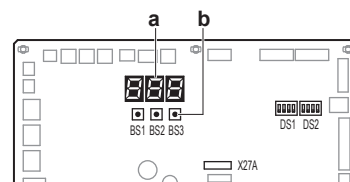

- BS1** MODALITÀ: Per modificare la modalità di impostazione
- BS2** IMPOSTAZIONE: Per l'impostazione in loco
- BS3** RITORNO: Per l'impostazione in loco
- DS1, DS2** Microinterruttori
- a** Display a 7 segmenti
- b** Pulsanti di comando

7.2.3 Per accedere ai componenti delle impostazioni in loco

Non è necessario aprire il quadro elettrico per accedere ai pulsanti di comando sul PCB e leggere le informazioni sul display a 7 segmenti.

Per l'accesso è sufficiente rimuovere il coperchio di ispezione anteriore sulla piastra anteriore (vedere la figura). Ora è possibile aprire il coperchio di ispezione della piastra anteriore del quadro elettrico (vedere la figura). Sono visibili i tre pulsanti di comando, i 3 display a 7 segmenti e gli interruttori DIP.

7 Configurazione

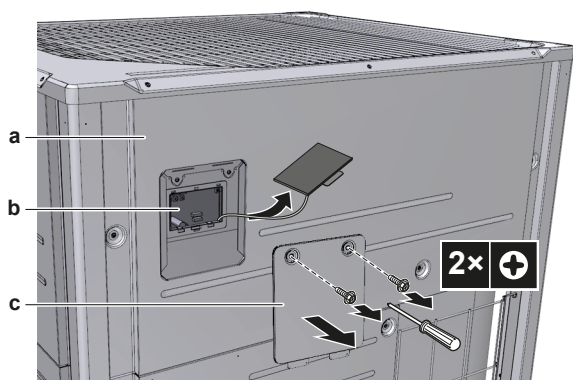

- a Piastra frontale
- b PCB principale con 3 display a 7 segmenti e 3 pulsanti di comando
- c Coperchio di servizio del quadro elettrico

Azionare gli interruttori e i pulsanti di comando con un bastoncino isolato (ad esempio una penna a sfera chiusa) per evitare di toccare le parti in tensione.



Dopo aver completato l'operazione, rimettere il coperchio di ispezione sul coperchio del quadro elettrico e chiudere il coperchio di ispezione della piastra anteriore. Durante l'uso dell'unità la piastra anteriore dell'unità deve essere sempre montata. Le impostazioni possono ancora essere effettuate dall'apertura di ispezione.

NOTA

Assicurarsi che tutti i pannelli esterni, tranne il coperchio di servizio posto sul quadro elettrico, siano chiusi mentre si sta lavorando.

Chiudere saldamente il coperchio del quadro elettrico prima di accendere l'alimentazione.

7.2.4 Per accedere alla modalità 1 o 2

Inizializzazione: situazione predefinita

NOTA

Assicurarsi di attivare l'alimentazione 6 ore prima della messa in funzione in modo da fornire corrente alla resistenza del carter e da proteggere il compressore.

Attivare l'alimentazione dell'unità esterna e di tutte le unità interne. Una volta stabilita la comunicazione tra unità interne e unità esterna, lo stato di indicazione del display a 7 segmenti apparirà come nella figura (situazione predefinita alla spedizione dalla fabbrica).

Fase	Display
All'accensione dell'alimentazione: lampeggia come indicato. Vengono eseguiti i primi controlli sull'alimentazione (1~2 min).	
Se non si verificano problemi: si accende come indicato (8~10 min).	
Pronto per l'uso: indicazione sul display vuota come indicato.	

Indicazioni sul display a 7 segmenti:

- Spento
- Lampeggiante
- Acceso

Se la situazione descritta non può essere confermata dopo 12 minuti, è possibile leggere il codice di malfunzionamento sull'interfaccia utente dell'unità interna e sul display a 7 segmenti dell'unità esterna. Risolvere il problema di funzionamento di conseguenza. Il cablaggio di comunicazione va controllato per primo.

Accesso

BS1 è usato per cambiare la modalità a cui accedere.

Accesso	Azione
Modalità 1	Premere BS1 una volta. L'indicazione del display a 7 segmenti diventa:
Modalità 2	Premere BS1 per almeno 5 secondi. L'indicazione del display a 7 segmenti diventa:

INFORMAZIONI

In caso di dubbi o incertezze durante il processo, premere BS1. L'apparecchio ritorna così a uno stato di inattività (nessuna indicazione sui display a 7 segmenti: vuoto, vedere "7.2.4 Per accedere alla modalità 1 o 2" a pagina 42).

7.2.5 Per utilizzare la modalità 1

La Modalità 1 è usata per configurare le impostazioni di base e monitorare lo stato dell'unità.

Cosa	Come
Modifica e accesso all'impostazione nella modalità 1	Una volta selezionata la modalità 1 (premere BS1 una volta), è possibile selezionare l'impostazione desiderata. L'operazione viene eseguita premendo BS2. L'accesso al valore dell'impostazione selezionata viene eseguito premendo BS3 una volta.
Per uscire e ritornare allo stato iniziale	Premere BS1.

Esempio:

Verifica del contenuto del parametro [1-10] (per sapere quante unità interne sono collegate al sistema).

[A-B]=C in questo caso è definito come segue: A=1; B=10; C=il valore da conoscere/monitorare:

- Assicurarsi che l'indicazione del display a 7 segmenti sia quella del normale funzionamento (situazione predefinita alla spedizione dalla fabbrica).

- Premere BS1 1 volta.

Risultato: Viene effettuato l'accesso alla modalità 1:



- Premere BS2 10 volte.

Risultato: Viene effettuato l'accesso alla modalità 1,

impostazione 10:

- Premere BS3 una volta; il valore restituito (a seconda della situazione effettiva del campo) è il numero di unità interne collegate al sistema.

Risultato: Viene effettuato l'accesso alla modalità 1 e la selezione dell'impostazione 10; il valore restituito è l'informazione monitorata

- Per abbandonare la funzione di monitoraggio, premere BS1 1 volta.

Risultato: L'unità ritorna alla situazione predefinita alla spedizione dalla fabbrica.

7.2.6 Per utilizzare la modalità 2

Utilizzare l'unità master per immettere le impostazioni in loco nella modalità 2.

La modalità 2 è usata per configurare le impostazioni in loco dell'unità esterna e del sistema.

Cosa	Come
Modifica e accesso all'impostazione nella modalità 2	Una volta selezionata la modalità 2 (premere BS1 per almeno 5 secondi), è possibile selezionare l'impostazione desiderata. L'operazione viene eseguita premendo BS2. L'accesso al valore dell'impostazione selezionata viene eseguito premendo BS3 1 volta.
Per uscire e ritornare allo stato iniziale	Premere BS1.
Modifica del valore dell'impostazione selezionata nella modalità 2	<ul style="list-style-type: none"> ▪ Una volta selezionata la modalità 2 (premere BS1 per almeno 5 secondi), è possibile selezionare l'impostazione desiderata. L'operazione viene eseguita premendo BS2. ▪ L'accesso al valore dell'impostazione selezionata viene eseguito premendo BS3 1 volta. ▪ Ora BS2 è usato per selezionare il valore richiesto dell'impostazione selezionata. ▪ Quando viene selezionato il valore richiesto, è possibile definire il cambiamento del valore premendo BS3 una volta. ▪ Premere di nuovo BS3 per avviare il funzionamento in base al valore scelto.

Esempio:

Verifica del contenuto del parametro [2-18] (per definire l'impostazione di pressione statica alta del ventilatore dell'unità esterna).

[A-B]=C in questo caso è definito come segue: A=2; B=18; C=il valore che si vuole conoscere/modificare

- 1 Assicurarsi che l'indicazione del display a 7 segmenti sia quella del normale funzionamento (situazione predefinita alla spedizione dalla fabbrica).
- 2 Premere BS1 per più di 5 secondi.

Risultato: Viene effettuato l'accesso alla modalità 2:



- 3 Premere BS2 18 volte.

Risultato: Viene effettuato l'accesso alla modalità 2,

impostazione 18:

- 4 Premere BS3 una volta; il valore restituito (a seconda della situazione effettiva del campo) è lo stato dell'impostazione. Nel caso di [2-18] il valore predefinito è "0", che indica che la funzione non è attiva.

Risultato: Viene effettuato l'accesso alla modalità 2 e la selezione dell'impostazione 18; il valore restituito è la situazione dell'impostazione corrente.

- 5 Per cambiare il valore dell'impostazione, premere BS2 fino a visualizzare il valore richiesto nell'indicazione del display a 7 segmenti. Una volta ottenuto, definire il valore dell'impostazione premendo BS3 1 volta. Per avviare l'operazione in base all'impostazione scelta, confermare di nuovo premendo BS3.

- 6 Per abbandonare la funzione di monitoraggio, premere BS1 2 volte.

Risultato: L'unità ritorna alla situazione predefinita alla spedizione dalla fabbrica.

7.2.7 Modalità 1: Impostazioni di monitoraggio

[1-0]

indica se l'unità è utilizzata come master, slave 1 o slave 2.

Le indicazioni master, slave 1 e slave 2 sono pertinenti a configurazioni del sistema con più unità esterne. L'assegnazione del ruolo master, slave 1 o slave 2 all'unità esterna è svolta dalla logica dell'unità.

Utilizzare l'unità master per immettere le impostazioni in loco nella modalità 2.

[1-0]	Descrizione
Nessuna indicazione	Situazione indefinita.
0	L'unità esterna è l'unità master.
1	L'unità esterna è l'unità slave 1.
2	L'unità esterna è l'unità slave 2.

[1-1]

Mostra lo stato del funzionamento a bassa rumorosità.

Il funzionamento a bassa rumorosità riduce il rumore generato dall'unità rispetto alle condizioni operative nominali.

[1-1]	Descrizione
0	Al momento l'unità non opera con le restrizioni di bassa rumorosità.
1	Al momento l'unità opera con le restrizioni di bassa rumorosità.

Il funzionamento a bassa rumorosità può essere impostato nella modalità 2. Esistono due metodi per attivare il funzionamento a bassa rumorosità del sistema di unità esterne.

- Il primo metodo consiste nell'abilitare il funzionamento automatico a bassa rumorosità durante la notte attraverso l'impostazione in loco. L'unità funzionerà sempre al livello di bassa rumorosità scelto negli intervalli temporali indicati.
- Il secondo metodo consiste nell'abilitare il funzionamento a bassa rumorosità in base a un ingresso esterno. Per questa operazione è richiesto un accessorio opzionale.

[1-2]

Mostra lo stato del funzionamento a risparmio energetico.

Le restrizioni di risparmio energetico riducono il consumo energetico dell'unità rispetto alle condizioni operative nominali.

[1-2]	Descrizione
0	Al momento l'unità non opera con le restrizioni di risparmio energetico.
1	Al momento l'unità opera con le restrizioni di risparmio energetico.

Le restrizioni di risparmio energetico possono essere impostate nella modalità 2. Esistono due metodi per attivare il funzionamento a risparmio energetico del sistema di unità esterne.

- Il primo metodo consiste nell'abilitare una limitazione del consumo energetico attraverso l'impostazione in loco. L'unità opererà sempre con le restrizioni di risparmio energetico selezionate.
- Il secondo metodo consiste nell'abilitare il funzionamento a risparmio energetico in base a un ingresso esterno. Per questa operazione è richiesto un accessorio opzionale.

7 Configurazione

[1-5] [1-6]

Mostra:

- [1-5]: La posizione del parametro di destinazione T_e corrente.
- [1-6]: La posizione del parametro di destinazione T_c corrente.

Vedere ["7.3 Risparmio energetico e funzionamento ottimale" a pagina 47](#) per maggiori dettagli sul contenuto di questo valore.

[1-10]

Mostra il numero totale di unità interne collegate.

Può essere utile verificare che il numero totale di unità interne installate corrisponda al numero totale di unità interne riconosciute dal sistema. In caso di incongruenza, si consiglia di controllare il percorso del cablaggio di comunicazione tra le unità esterne e interne (linea di comunicazione F1/F2).

[1-13]

Mostra il numero totale di unità esterne collegate (per un sistema con più unità esterne).

Può essere utile verificare che il numero totale di unità esterne installate corrisponda al numero totale di unità esterne riconosciute dal sistema. In caso di incongruenza, si consiglia di controllare il percorso del cablaggio di comunicazione tra le unità esterne ed esterne (linea di comunicazione Q1/Q2).

[1-17] [1-18] [1-19]

Mostra:

- [1-17]: L'ultimo codice di malfunzionamento.
- [1-18]: Il 2° codice di malfunzionamento più recente.
- [1-19]: Il 3° codice di malfunzionamento più recente.

Se i codici di malfunzionamento più recenti sono stati ripristinati accidentalmente sull'interfaccia utente dell'unità interna, possono essere controllati nuovamente mediante le impostazioni di monitoraggio.

Per il contenuto o il motivo del codice di malfunzionamento, fare riferimento a ["10.2 Risoluzione dei problemi in base ai codici di malfunzionamento" a pagina 55](#), dove vengono spiegati i principali codici di malfunzionamento. Per maggiori dettagli sui codici di malfunzionamento, fare riferimento al manuale di servizio dell'unità.

[1-29] [1-30] [1-31]

Mostra la quantità stimata di refrigerante perso (kg) in base a:

- [1-29]: L'ultima operazione di rilevamento perdite.
- [1-30]: La 2° operazione di rilevamento perdite più recente.
- [1-31]: La 3° operazione di rilevamento perdite più recente.

Per utilizzare l'operazione di rilevamento delle perdite, vedere ["7.4 Uso della funzione di rilevamento delle perdite" a pagina 50](#).

[1-34]

Mostra i giorni rimanenti al prossimo rilevamento automatico delle perdite (se questa funzione è attivata).

Se la funzione di rilevamento automatico delle perdite è stata attivata tramite le impostazioni della modalità 2, è possibile vedere dopo quanti giorni sarà eseguito il rilevamento automatico delle perdite. A seconda dell'impostazione in loco scelta, la funzione di rilevamento automatico delle perdite può essere programmata per una singola esecuzione futura o per esecuzioni periodiche perpetue.

L'indicazione segnala i giorni rimanenti (tra 0 e 365).

[1-35] [1-36] [1-37]

Mostra il risultato di:

- [1-35]: L'ultima operazione di rilevamento perdite automatico.
- [1-36]: La 2° operazione di rilevamento perdite automatico più recente.

- [1-37]: La 3° operazione di rilevamento perdite automatico più recente.

Se il rilevamento automatico delle perdite è stato attivato tramite le impostazioni della modalità 2, è possibile vedere il risultato dell'ultima operazione di rilevamento automatico delle perdite.

[1-35] [1-36] [1-37]	Descrizione
1	Si è verificata un'esecuzione normale dell'operazione di rilevamento delle perdite.
2	Le condizioni operative durante l'operazione di rilevamento delle perdite non sono state soddisfatte (la temperatura ambiente non rientrava nei limiti).
3	Si è verificato un problema di funzionamento durante l'operazione di rilevamento delle perdite.

Se	Allora la quantità stimata di refrigerante perso è visualizzata in
[1-35]=1	[1-29]
[1-36]=1	[1-30]
[1-37]=1	[1-31]

Per ulteriori informazioni vedere ["7.4 Uso della funzione di rilevamento delle perdite" a pagina 50](#).

[1-38] [1-39]

Mostra:

- [1-38]: Il numero di unità interne RA DX collegate al sistema.
- [1-39]: Il numero di unità interne Hydrobox (HXY080/125) collegate al sistema.

[1-40] [1-41]

Mostra:

- [1-40]: L'impostazione del comfort di raffreddamento attuale.
- [1-41]: L'impostazione del comfort di riscaldamento attuale.

Vedere ["7.3 Risparmio energetico e funzionamento ottimale" a pagina 47](#) per maggiori dettagli su questa impostazione.

7.2.8 Modalità 2: Impostazioni in loco

[2-0]

Impostazione della selezione freddo/caldo.

L'impostazione di selezione freddo/caldo è usata insieme al selettore caldo/freddo opzionale (KRC19-26A e BRP2A81). A seconda dell'impostazione dell'unità esterna (impostazione unità esterna singola o impostazione unità esterne multiple), occorre selezionare l'impostazione corretta. Per maggiori informazioni su come utilizzare l'opzione selettore raffreddamento/riscaldamento, fare riferimento al manuale del selettore raffreddamento/riscaldamento.

[2-0]	Descrizione
0 (predefinito)	Ogni singola unità esterna può selezionare l'operazione caldo/freddo, con il selettore caldo/freddo, se installato, o definendo l'interfaccia utente dell'unità interna master (vedere impostazione [2-83] e il manuale d'uso).
1	L'unità master decide l'operazione caldo/freddo quando le unità esterne sono collegate in una combinazione multipla ^(a) .
2	L'unità slave per l'operazione caldo/freddo quando le unità esterne sono collegate in una combinazione di sistema multipla ^(a) .

(a) Occorre utilizzare l'adattatore di controllo esterno opzionale per l'unità esterna (DTA104A61/62). Vedere le istruzioni in dotazione con l'adattatore per maggiori dettagli.

[2-8]

Temperatura obiettivo T_e durante l'operazione di raffreddamento.

[2-8]	Obiettivo T_e (°C)
0 (predefinito)	Auto
2	6
3	7
4	8
5	9
6	10
7	11

Per maggiori informazioni e suggerimenti sull'impatto di queste impostazioni, vedere ["7.3 Risparmio energetico e funzionamento ottimale"](#) a pagina 47.

[2-9]

Temperatura obiettivo T_c durante l'operazione di riscaldamento.

[2-9]	Obiettivo T_c (°C)
0 (predefinito)	Auto
1	41
3	43
6	46

Per maggiori informazioni e suggerimenti sull'impatto di queste impostazioni, vedere ["7.3 Risparmio energetico e funzionamento ottimale"](#) a pagina 47.

[2-12]

Abilita la funzione a basso rumore e/o di limitazione del consumo energetico tramite l'adattatore di comando esterno (DTA104A61/62).

Se il sistema deve funzionare a basso rumore o in condizioni di risparmio energetico quando l'unità riceve un segnale, è necessario modificare questa impostazione. Questa impostazione diventerà effettiva solo se è installato l'adattatore di controllo esterno opzionale (DTA104A61/62).

[2-12]	Descrizione
0 (predefinito)	Disattivato.
1	Attivato.

[2-14]

Inserire la quantità di refrigerante aggiuntivo che è stata caricata.

Se si desidera utilizzare la funzionalità di rilevamento automatico delle perdite, è necessario immettere la quantità totale di refrigerante aggiuntivo.

[2-14]	Quantità aggiuntiva caricata (kg)
0 (predefinito)	Nessuna
1	$0 < x < 5$
2	$5 < x < 10$
3	$10 < x < 15$
4	$15 < x < 20$
5	$20 < x < 25$
6	$25 < x < 30$
7	$30 < x < 35$
8	$35 < x < 40$
9	$40 < x < 45$
10	$45 < x < 50$
11	$50 < x < 55$
12	$55 < x < 60$
13	$60 < x < 65$
14	$65 < x < 70$

[2-14]	Quantità aggiuntiva caricata (kg)
15	$70 < x < 75$
16	$75 < x < 80$
17	$80 < x < 85$
18	$85 < x < 90$
19	L'impostazione non è utilizzabile. La carica totale di refrigerante deve essere < 100 kg.
20	
21	

- Per i dettagli sulla procedura di caricamento, vedere ["6.7.2 Informazioni sul caricamento del refrigerante"](#) a pagina 30.
- Per i dettagli sul calcolo della quantità di refrigerante aggiuntivo, vedere ["6.7.3 Per determinare la quantità di refrigerante aggiuntivo"](#) a pagina 30.
- Per informazioni sull'immissione della quantità di refrigerante aggiuntivo e sulla funzione di rilevamento delle perdite, vedere ["7.4 Uso della funzione di rilevamento delle perdite"](#) a pagina 50.

[2-18]

Impostazione di pressione statica alta del ventilatore.

Per aumentare la pressione statica fornita dal ventilatore dell'unità esterna è necessario attivare questa impostazione. Per i dettagli sull'impostazione vedere le caratteristiche tecniche.

[2-18]	Descrizione
0 (predefinito)	Disattivato.
1	Attivato.

[2-20]

Rabbocco manuale di refrigerante aggiuntivo.

Per aggiungere la quantità di refrigerante aggiuntivo con la procedura manuale (senza funzionalità di caricamento automatico del refrigerante) è necessario applicare la seguente impostazione. Ulteriori istruzioni sui diversi modi per caricare refrigerante aggiuntivo nel sistema sono disponibili nel capitolo ["6.7.2 Informazioni sul caricamento del refrigerante"](#) a pagina 30.

[2-20]	Descrizione
0 (predefinito)	Disattivato.
1	Attivato. Per interrompere l'operazione di rabbocco manuale del refrigerante (dopo aver caricato la quantità richiesta), premere BS3. Se la funzione non viene interrotta premendo BS3, l'unità si ferma dopo 30 minuti. Se 30 minuti non sono stati sufficienti per aggiungere la quantità di refrigerante necessaria, è possibile riattivare la funzione cambiando di nuovo l'impostazione in loco.

[2-21]

Modalità di recupero del refrigerante/messa a vuoto.

Per creare un percorso privo di ostacoli per il recupero del refrigerante dal sistema oppure per rimuovere le sostanze residue o per la messa a vuoto del sistema, è necessario applicare un'impostazione che apra le valvole richieste nel circuito del refrigerante in modo da recuperare il refrigerante o eseguire il processo di aspirazione.

[2-21]	Descrizione
0 (predefinito)	Disattivato.
1	Attivato. Per interrompere il recupero del refrigerante o la messa a vuoto, premere BS3. Se non viene premuto BS3, il sistema rimane nella modalità di recupero refrigerante/messa a vuoto.

7 Configurazione

[2-22]

Livello e impostazione automatica di rumorosità ridotta nelle ore notturne.

Cambiando questa impostazione si attiva la funzione a bassa rumorosità automatica dell'unità e si definisce il livello dell'operazione. Il livello di rumorosità sarà ridotto in base al livello scelto. L'avvio e l'arresto di questa funzione sono definiti nelle impostazioni [2-26] e [2-27].

[2-22]	Descrizione	
0 (predefinito)	Disattivato	
1	Livello 1	Livello 3<Livello 2<Livello 1
2	Livello 2	
3	Livello 3	

[2-25]

Livello di funzionamento a rumorosità ridotta tramite adattatore di comando esterno.

Se il sistema deve funzionare a bassa rumorosità quando l'unità riceve un segnale, questa impostazione definisce il livello di bassa rumorosità applicato.

Questa impostazione è utilizzabile solo quando è installato l'adattatore di comando esterno (DTA104A61/62) opzionale ed è attivata l'impostazione [2-12].

[2-25]	Descrizione	
1	Livello 1	Livello 3<Livello 2<Livello 1
2 (predefinito)	Livello 2	
3	Livello 3	

[2-26]

Ora di avvio del funzionamento a bassa rumorosità.

Questa impostazione è utilizzata insieme all'impostazione [2-22].

[2-26]	Ora di avvio del funzionamento automatico a bassa rumorosità (approssimativa)
1	20h00
2 (predefinito)	22h00
3	24h00

[2-27]

Ora di fine del funzionamento a bassa rumorosità.

Questa impostazione è utilizzata insieme all'impostazione [2-22].

[2-27]	Ora di fine del funzionamento automatico a bassa rumorosità (approssimativa)
1	6h00
2	7h00
3 (predefinito)	8h00

[2-30]

Livello di limitazione del consumo energetico (fase 1) tramite adattatore di comando esterno (DTA104A61/62).

Se il sistema deve funzionare a risparmio energetico quando l'unità riceve un segnale esterno, questa impostazione definisce il livello di limitazione dei consumi energetici applicato per il punto 1. Il livello va impostato secondo la tabella.

[2-30]	Limitazione del consumo elettrico (approssimativa)
1	60%
2	65%
3 (predefinito)	70%
4	75%
5	80%

[2-30]	Limitazione del consumo elettrico (approssimativa)
6	85%
7	90%
8	95%

[2-31]

Livello di limitazione del consumo energetico (fase 2) tramite adattatore di comando esterno (DTA104A61/62).

Se il sistema deve funzionare a risparmio energetico quando l'unità riceve un segnale esterno, questa impostazione definisce il livello di limitazione dei consumi energetici applicato per il punto 2. Il livello va impostato secondo la tabella.

[2-31]	Limitazione del consumo elettrico (approssimativa)
1 (predefinito)	40%
2	50%
3	55%

[2-32]

Funzionamento a risparmio energetico continuo e forzato (non è richiesto l'adattatore di comando esterno per eseguire la limitazione del consumo energetico).

Se il sistema deve rimanere sempre in funzione in condizioni di limitazione dei consumi elettrici, questa impostazione consente di attivare e definire il livello di limitazione da applicare continuamente. Per i livelli, fare riferimento alla tabella.

[2-32]	Limitazione di riferimento
0 (predefinito)	Funzione non attiva.
1	Segue l'impostazione [2-30].
2	Segue l'impostazione [2-31].

[2-35]

Impostazione della differenza di altezza.

[2-35]	Descrizione
0	Se l'unità esterna è montata nella posizione più bassa (le unità interne sono montate in una posizione più elevata rispetto alle unità esterne) e la differenza di altezza tra l'unità interna più alta e l'unità esterna è superiore a 40 m, l'impostazione [2-35] deve essere cambiata in 0.
1 (predefinito)	—

Potrebbero essere necessarie altre modifiche o limitazioni del circuito; per ulteriori informazioni vedere ["5.3.5 Lunghezza delle tubazioni: solo VRV DX" a pagina 17](#).

[2-49]

Impostazione della differenza di altezza.

[2-49]	Descrizione
0 (predefinito)	—
1	Se l'unità esterna è montata nella posizione più alta (le unità interne sono montate in una posizione più bassa rispetto alle unità esterne) e la differenza di altezza tra l'unità interna più bassa e l'unità esterna è superiore a 50 m, l'impostazione [2-49] deve essere cambiata in 1.

Potrebbero essere necessarie altre modifiche o limitazioni del circuito; per ulteriori informazioni vedere ["5.3.5 Lunghezza delle tubazioni: solo VRV DX" a pagina 17](#).

[2-81]

Impostazione del comfort di raffreddamento.

Questa impostazione viene usata insieme all'impostazione [2-8].

[2-81]	Impostazione comfort raffreddamento
0	Eco
1 (predefinito)	Medio
2	Veloce
3	Potente

Per maggiori informazioni e suggerimenti sull'impatto di queste impostazioni, vedere "7.3 Risparmio energetico e funzionamento ottimale" a pagina 47.

[2-82]

Impostazione del comfort di riscaldamento.

Questa impostazione viene usata insieme all'impostazione [2-9].

[2-82]	Impostazione comfort riscaldamento
0	Eco
1 (predefinito)	Medio
2	Veloce
3	Potente

Per maggiori informazioni e suggerimenti sull'impatto di queste impostazioni, vedere "7.3 Risparmio energetico e funzionamento ottimale" a pagina 47.

[2-83]

Assegnazione dell'interfaccia utente master quando vengono utilizzate contemporaneamente unità interne VRV DX e unità interne RA DX.

Cambiando l'impostazione [2-83], è possibile consentire all'unità interna VRV DX di essere il selettore della modalità operativa (dopo l'applicazione dell'impostazione è necessario spegnere e riaccendere il sistema).

[2-83]	Descrizione
0	L'unità interna VRV DX dispone della selezione di modalità corretta.
1 (predefinito)	L'unità interna RA DX dispone dell'impostazione corretta della selezione di modalità.

[2-85]

Tempo dell'intervallo di rilevamento automatico delle perdite.

Questa impostazione è utilizzata insieme all'impostazione [2-86].

[2-85]	Tempo tra le esecuzioni del rilevamento automatico delle perdite (giorni)
0 (predefinito)	365
1	180
2	90
3	60
4	30
5	7
6	1

[2-86]

Attivazione del rilevamento automatico delle perdite.

Se si desidera utilizzare la funzione di rilevamento automatico delle perdite, è necessario attivare questa impostazione. Attivando l'impostazione [2-86], il rilevamento automatico delle perdite viene eseguito in base all'impostazione definita. Il tempo per il successivo

rilevamento automatico delle perdite di refrigerante dipende dall'impostazione [2-85]. Il rilevamento automatico delle perdite sarà eseguito tra [2-85] giorni.

Ogni volta che la funzione di rilevamento automatico delle perdite viene eseguita, il sistema rimane inattivo fino al riavvio eseguito mediante richiesta di accensione manuale o la successiva azione pianificata.

[2-86]	Descrizione
0 (predefinito)	Nessun rilevamento delle perdite pianificato.
1	Rilevamento automatico pianificato una volta tra [2-85] giorni.
2	Rilevamento automatico pianificato ogni [2-85] giorni.

[2-88]

Informazioni dettagliate sul refrigerante raccolte durante la prova di funzionamento. Per ulteriori dettagli, vedere "8.4 Informazioni sulla prova di funzionamento" a pagina 52.

[2-88]	Descrizione
0 (predefinito)	Attivato.
1	Disattivato.

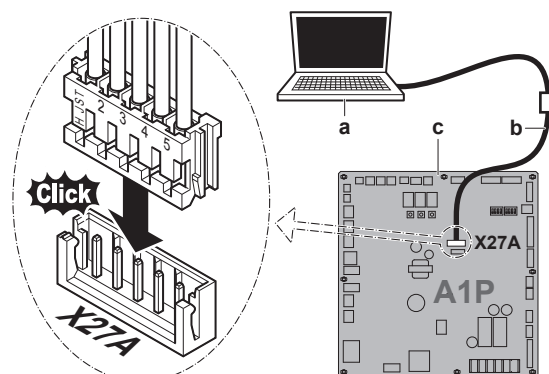
7.2.9 Per collegare il configuratore PC all'unità esterna

- a PC
- b Cavo (EKPCAB)
- c PCB principale dell'unità esterna

7.3 Risparmio energetico e funzionamento ottimale

Questo sistema a pompa di calore è dotato di una funzionalità avanzata di risparmio energetico. A seconda delle priorità, si può dare maggiore rilevanza al risparmio energetico o al livello di comfort. Possono essere selezionati diversi parametri fino a trovare l'equilibrio ottimale tra consumi energetici e comfort per il tipo di applicazione.

Diverse sono le combinazioni possibili, che vengono descritte di seguito. Modificare i parametri in base alle esigenze dell'edificio fino a trovare l'equilibrio migliore tra consumi e comfort.

Indipendentemente dal comando selezionato, a causa dei controlli di protezione per un funzionamento affidabile dell'unità sono ancora possibili variazioni del comportamento del sistema. L'obiettivo intenzionale, tuttavia, è fisso e verrà utilizzato per ottenere il migliore equilibrio tra consumo energetico e comfort, in base al tipo di applicazione.

Adottare la massima cura nelle procedure di selezione e nella configurazione del sistema, soprattutto se sono in uso unità Hydrobox. La temperatura dell'acqua in uscita richiesta dall'Hydrobox ha la priorità su questo controllo del risparmio energetico, in quanto è correlata alla temperatura dell'acqua richiesta.

7 Configurazione

7.3.1 Metodi operativi principali disponibili

Base

La temperatura del refrigerante è fissa indipendentemente dalla situazione. Corrisponde all'operazione standard nota e attesa con i sistemi VRV precedenti.

Per attivare questo in...	Cambiare...
Funzionamento in raffreddamento	[2-8]=2
Funzionamento in riscaldamento	[2-9]=6

Automatica

La temperatura del refrigerante viene impostata in base alle condizioni ambientali esterne. Occorre quindi regolare la temperatura del refrigerante in base al carico richiesto (correlato alla temperatura ambiente esterna).

Ad es. se il sistema funziona nella modalità di raffreddamento, con una temperatura ambiente esterna bassa (ad es. 25°C) il raffreddamento richiesto è inferiore rispetto a quando la temperatura ambiente esterna è elevata (ad es. 35°C). Partendo da questo concetto, il sistema inizia automaticamente ad aumentare la temperatura del refrigerante, riducendo automaticamente la capacità erogata e aumentando l'efficienza del sistema.

Vale a dire che quando il sistema funziona nella modalità di riscaldamento, il riscaldamento necessario con una temperatura ambiente esterna elevata (ad es. 15°C) sarà inferiore a quello necessario con una temperatura ambiente esterna bassa (ad es. -5°C). Partendo da questo presupposto, il sistema inizia automaticamente a ridurre la temperatura del refrigerante, riducendo automaticamente la capacità erogata e aumentando l'efficienza del sistema.

Per attivare questo in...	Cambiare...
Funzionamento in raffreddamento	[2-8]=0 (predefinito)
Funzionamento in riscaldamento	[2-9]=0 (predefinito)

Alta sensibilità/economico (raffreddamento/riscaldamento)

La temperatura del refrigerante viene aumentata o diminuita (raffreddamento/riscaldamento) rispetto al funzionamento di base. L'obiettivo di questa modalità estremamente sensibile è una sensazione di comfort da parte del cliente.

Il metodo di selezione delle unità interne è importante e deve essere preso in considerazione in quanto la capacità disponibile non è la stessa disponibile nella modalità standard.

Per i dettagli sulle applicazioni ad alta sensibilità, contattare il rivenditore.

Per attivare questo in...	Cambiare...
Funzionamento in raffreddamento	[2-8] sul valore appropriato, soddisfacendo i requisiti del sistema predefinito contenente una soluzione ad alta sensibilità.
Funzionamento in riscaldamento	[2-9] sul valore appropriato, soddisfacendo i requisiti del sistema predefinito contenente una soluzione ad alta sensibilità.

[2-8]	T _e di destinazione (°C)
3	7
4	8
5	9
6	10
7	11

[2-9]	T _e di destinazione (°C)
1	41
3	43

7.3.2 Impostazioni di comfort disponibili

Per ciascuna delle suddette modalità, è possibile selezionare un livello di comfort. Il livello di comfort è legato ai tempi e allo sforzo (consumi energetici) necessario per raggiungere una determinata temperatura ambiente modificando temporaneamente la temperatura del refrigerante su valori diversi per ottenere più rapidamente le condizioni richieste.

Potente

È possibile procedere a un incremento (durante il riscaldamento) o a una riduzione (durante il raffreddamento) della temperatura del refrigerante richiesta al fine di raggiungere molto velocemente la temperatura ambiente richiesta. L'incremento è consentito dal momento dell'avvio.

- Nella modalità di raffreddamento, la temperatura di evaporazione può scendere temporaneamente fino a 3°C a seconda della situazione.
- Nel modalità di riscaldamento, la temperatura della condensa può salire temporaneamente fino a 49°C a seconda della situazione.
- Se la richiesta proveniente dalle unità interne è più moderata, il sistema potrebbe passare alla modalità di standby definita nel metodo di funzionamento di cui sopra.

Per attivare questo in...	Cambiare...
Funzionamento in raffreddamento	[2-81]=3. Questa impostazione è utilizzata insieme all'impostazione [2-8].
Funzionamento in riscaldamento	[2-82]=3. Questa impostazione è utilizzata insieme all'impostazione [2-9].

Veloce

È possibile procedere a un incremento (durante il riscaldamento) o a una riduzione (durante il raffreddamento) della temperatura del refrigerante richiesta al fine di raggiungere molto velocemente la temperatura ambiente richiesta. L'incremento è consentito dal momento dell'avvio.

- Nella modalità di raffreddamento, la temperatura di evaporazione può scendere temporaneamente fino a 6°C a seconda della situazione.
- Nel modalità di riscaldamento, la temperatura della condensa può salire temporaneamente fino a 46°C a seconda della situazione.
- Se la richiesta proveniente dalle unità interne è più moderata, il sistema potrebbe passare alla modalità di standby definita nel metodo di funzionamento di cui sopra.

Per attivare questo in...	Cambiare...
Funzionamento in raffreddamento	[2-81]=2. Questa impostazione è utilizzata insieme all'impostazione [2-8].
Funzionamento in riscaldamento	[2-82]=2. Questa impostazione è utilizzata insieme all'impostazione [2-9].

Medio

È possibile procedere a un incremento (durante il riscaldamento) o a una riduzione (durante il raffreddamento) della temperatura del refrigerante richiesta al fine di raggiungere molto velocemente la temperatura ambiente richiesta. L'incremento non è consentito dal momento dell'avvio. L'avvio avviene alle condizioni definite dalla modalità di funzionamento di cui sopra.

- Nella modalità di raffreddamento, la temperatura di evaporazione può scendere temporaneamente fino a 6°C a seconda della situazione.
- Nel modalità di riscaldamento, la temperatura della condensa può salire temporaneamente fino a 46°C a seconda della situazione.
- Se la richiesta proveniente dalle unità interne è più moderata, il sistema potrebbe passare alla modalità di standby definita nel metodo di funzionamento di cui sopra.
- La condizione di avvio è diversa dall'impostazione comfort potente e rapida.

Per attivare questo in...	Cambiare...
Funzionamento in raffreddamento	[2-81]=1. Questa impostazione è utilizzata insieme all'impostazione [2-8].
Funzionamento in riscaldamento	[2-82]=1. Questa impostazione è utilizzata insieme all'impostazione [2-9].

Eco

La temperatura obiettivo del refrigerante definita dalla modalità di funzionamento (vedere sopra) viene mantenuta senza correzioni, eccetto il comando di protezione.

Per attivare questo in...	Cambiare...
Funzionamento in raffreddamento	[2-81]=0. Questa impostazione è utilizzata insieme all'impostazione [2-8].
Funzionamento in riscaldamento	[2-82]=0. Questa impostazione è utilizzata insieme all'impostazione [2-9].

7.3.3 Esempio: Modalità automatica durante il raffreddamento

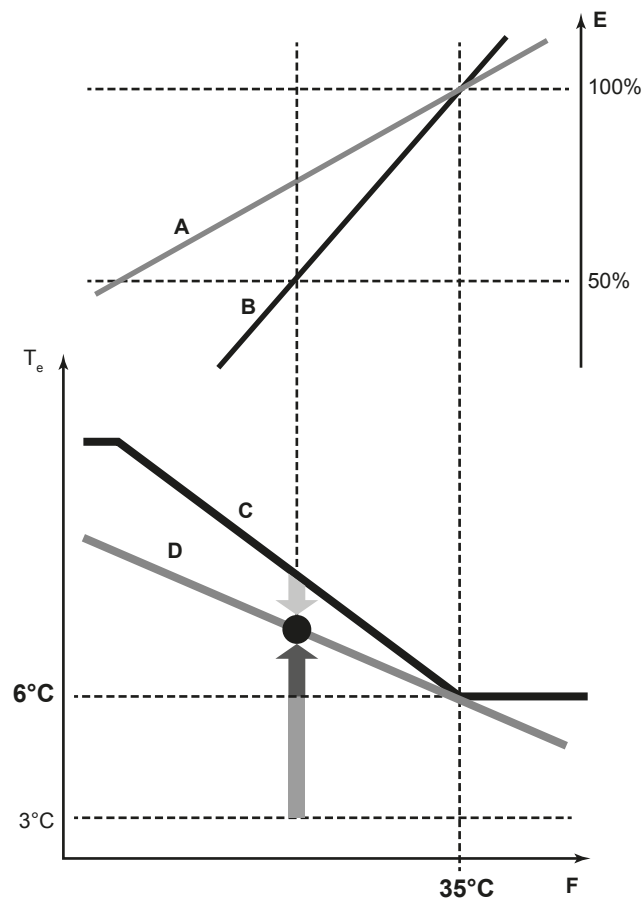

- A Curva di carico effettiva
- B Curva di carico virtuale (modalità automatica per la capacità iniziale)
- F Valore di destinazione virtuale (modalità automatica per il valore della temperatura di evaporazione iniziale)
- D Valore della temperatura di evaporazione richiesto
- E Fattore di carico
- F Temperatura aria esterna
- T_e Temperatura d'evaporazione
- Veloce
- Potente
- Medio

Evoluzione della temperatura ambiente:

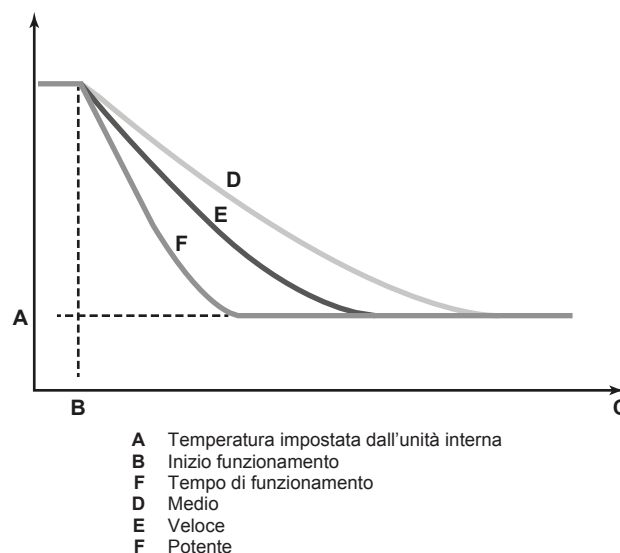

- A Temperatura impostata dall'unità interna
- B Inizio funzionamento
- F Tempo di funzionamento
- D Medio
- E Veloce
- F Potente

7 Configurazione

7.3.4 Esempio: Modalità automatica durante il riscaldamento

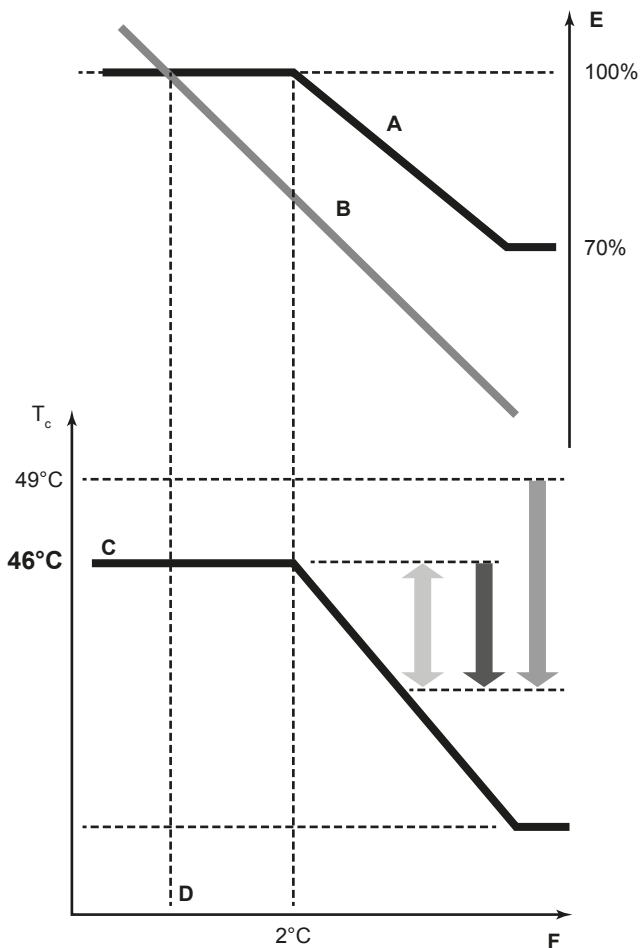

- A Curva di carico virtuale (capacità di picco nella modalità automatica predefinita)
- B Curva di carico
- F Valore di destinazione virtuale (modalità automatica per il valore della temperatura di condensazione iniziale)
- D Temperatura di progetto
- E Fattore di carico
- F Temperatura aria esterna
- T_c Temperatura di condensazione
- Veloce
- Potente
- Medio

Evoluzione della temperatura ambiente:

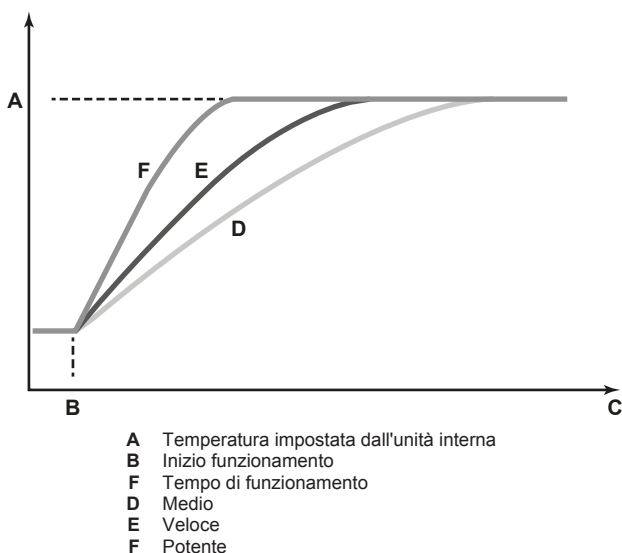

- A Temperatura impostata dall'unità interna
- B Inizio funzionamento
- F Tempo di funzionamento
- D Medio
- E Veloce
- F Potente

7.4 Uso della funzione di rilevamento delle perdite

7.4.1 Informazioni sul rilevamento automatico delle perdite

La funzione di rilevamento (automatico) delle perdite non è attiva per impostazione predefinita. La funzione di rilevamento (automatico) delle perdite può essere attivata solo se vengono soddisfatte entrambe le condizioni di seguito:

- La quantità di refrigerante aggiuntiva è stata immessa nella logica del sistema (vedere [2-14]).
- La prova di funzionamento del sistema è stata eseguita (vedere "8 Messa in funzione" a pagina 51), verificando anche la situazione dettagliata del refrigerante.

L'operazione di rilevamento delle perdite può essere automatizzata. Cambiando il parametro [2-85] nel valore desiderato, è possibile scegliere l'intervallo o il tempo che dovrà trascorrere prima della prossima operazione di rilevamento automatico delle perdite. Il parametro [2-86] definisce se l'operazione di rilevamento delle perdite viene eseguita una sola volta (tra [2-85] giorni) o regolarmente con un intervallo di [2-85].

Per garantire la disponibilità della funzione di rilevamento delle perdite è necessario rabboccare immediatamente la quantità di refrigerante al termine del caricamento. Il rabbocco deve essere eseguito prima di effettuare l'operazione di prova.



NOTA

Se viene inserito un valore errato del peso del refrigerante da aggiungere, potrebbe diminuire l'accuratezza della funzione di rilevamento delle perdite.



INFORMAZIONI

- La quantità pesata e già registrata del carico di refrigerante aggiunto (non la quantità totale del refrigerante presente nel sistema) deve essere inserita.
- La funzione di rilevamento delle perdite non è disponibile quando al sistema sono collegate unità Hydrobox o unità interne RA DX.
- Se il dislivello tra le unità interne è $\geq 50/40$ m, la funzione di rilevamento delle perdite non è utilizzabile.

7.4.2 Per effettuare un rilevamento di perdite manuale

Se la funzionalità di rilevamento delle perdite non era richiesta inizialmente, ma si desidera attivarla in un secondo momento, è necessario soddisfare le seguenti condizioni:

- La quantità di refrigerante aggiuntiva deve essere stata immessa nella logica del sistema.
- La prova di funzionamento del sistema deve essere eseguita nuovamente.

L'esecuzione singola della funzione di rilevamento delle perdite può essere effettuata anche con la seguente procedura.

- 1 Premere BS2 una volta.
- 2 Premere un'altra volta BS2.
- 3 Premere BS2 per 5 secondi.
- 4 La funzione di rilevamento delle perdite viene avviata. Per interrompere l'operazione di rilevamento delle perdite, premere BS1.

Risultato: Se viene eseguito il rilevamento delle perdite manuale, il risultato dell'operazione viene mostrato sul display a 7 segmenti dell'unità esterna. Le unità interne sono nello stato bloccato (simbolo di controllo centralizzato). Il risultato corrisponde all'elenco di

seguito. Per ottenere informazioni più dettagliate, eseguire la modalità 1 per conoscere la quantità esatta. Per ritornare allo stato normale, premere BS1.

Display	Quantità della perdita (kg)
L01	$0 \leq x < 0,5$
L02	$0,5 \leq x < 1$
L03	$1 \leq x < 1,5$
L04	$1,5 \leq x < 2$
L05	$2 \leq x < 2,5$
L06	$2,5 \leq x < 3$
L07	$3 \leq x < 3,5$
L08	$3,5 \leq x < 4$
L09	$4 \leq x < 4,5$
L10	$4,5 \leq x < 5$
L11	$5 \leq x < 5,5$
L12	$5,5 \leq x < 6$
L13	$6 \leq x < 6,5$
L14	$6,5 \leq x < 7$
L15	$7 \leq x < 7,5$
L16	$7,5 \leq x < 8$
L17	$8 \leq x < 8,5$
L18	$8,5 \leq x < 9$
L19	$9 \leq x < 9,5$
L20	$9,5 \leq x < 10$
L21	$10 \leq x$

Codici informativi:

Codice	Descrizione
E-1	L'unità non è pronta per eseguire l'operazione di rilevamento delle perdite (fare riferimento ai requisiti per eseguire l'operazione di rilevamento delle perdite).
E-2	L'unità interna non si trova nell'intervallo di temperatura per l'operazione di rilevamento delle perdite.
E-3	L'unità esterna non si trova nell'intervallo di temperatura per l'operazione di rilevamento delle perdite.
E-4	È stata rilevata una pressione troppo bassa durante l'operazione di rilevamento delle perdite. Riavviare l'operazione di rilevamento delle perdite.
E-5	È installata un'unità interna incompatibile con la funzionalità di rilevamento delle perdite (ad esempio unità interna RA DX, Hydrobox e così via).

Il risultato dell'operazione di rilevamento delle perdite è indicato in [1-35] e [1-29].

Passaggi del rilevamento delle perdite:

Display	Passaggi
L00	Preparazione ^(a)
L01	Equalizzazione della pressione
L02	Avviamento
L04	Operazione di rilevamento delle perdite
L06	Standby ^(b)
L07	Operazione di rilevamento delle perdite completata

(a) Se la temperatura interna è troppo bassa, viene avviata per prima l'operazione di riscaldamento.

(b) Se la temperatura interna è inferiore a 15°C a causa dell'operazione di rilevamento delle perdite e la temperatura esterna è inferiore a 20°C, verrà avviata l'operazione di riscaldamento per mantenere il livello di riscaldamento comfort di base.

8 Messa in funzione

8.1 Panoramica: Messa in funzione

Dopo l'installazione e una volta definite le impostazioni sul campo, l'installatore è tenuto a verificare il corretto funzionamento. È pertanto necessario eseguire una prova di funzionamento in base alle procedure descritte di seguito.

Il presente capitolo descrive le operazioni da effettuare e ciò che c'è da sapere per mettere in esercizio il sistema dopo averlo configurato.

La messa in funzione, tipicamente, si compone delle fasi seguenti:

- 1 Controllo della sezione "Elenco di controllo prima della messa in esercizio".
- 2 Esecuzione di una prova di funzionamento.
- 3 Se necessario, correzione dopo il completamento anomalo della prova di funzionamento.
- 4 Utilizzo del sistema.

8.2 Precauzioni durante la messa in funzione



PERICOLO: RISCHIO DI SCOSSA ELETTRICA



PERICOLO: RISCHIO DI USTIONI



ATTENZIONE

Non eseguire la prova di funzionamento mentre si opera sulle unità interne.

Quando si effettua la prova di funzionamento, entreranno in funzione sia l'unità esterna che l'unità interna collegata. Lavorare su un'unità interna mentre si effettua una prova di funzionamento può essere molto pericoloso.



ATTENZIONE

Non inserire mani, corde o altri oggetti all'altezza dell'ingresso o dell'uscita dell'aria. Non rimuovere la protezione del ventilatore. Pericolo di lesioni se il ventilatore gira ad alta velocità.



NOTA

La prova di funzionamento può essere eseguita a temperature comprese tra -20°C e 35°C.



INFORMAZIONI

Durante il primo ciclo di funzionamento dell'unità, la potenza richiesta in ingresso potrebbe essere maggiore. Questo fenomeno è causato dal compressore che richiede un periodo di 50 ore di rodaggio prima di raggiungere un funzionamento regolare e un consumo elettrico stabile. La ragione è che la coclea è realizzata in ferro e che ci vuole del tempo per levigare le superfici di contatto.



NOTA

Assicurarsi di attivare l'alimentazione 6 ore prima della messa in funzione in modo da fornire corrente alla resistenza del carter e da proteggere il compressore.

8 Messa in funzione

Durante la prova di funzionamento, l'unità esterna e le unità interne si mettono in funzione. Accertarsi che siano stati completati i preparativi per tutte le unità interne (tubazioni, cablaggio elettrico, spurgo dell'aria, ...). Per i dettagli consultare il manuale di installazione delle unità interne.

8.3 Elenco di controllo prima della messa in esercizio

Dopo avere installato l'unità, controllare per primi i seguenti elementi. Una volta eseguiti tutti i controlli indicati, chiudere l'unità; solo a questo punto è possibile accendere l'unità.

<input type="checkbox"/>	Leggere tutte le istruzioni per l'installazione e per l'uso come descritto nella Guida di riferimento per l'installatore e l'utente .
<input type="checkbox"/>	Installazione Verificare che l'unità sia stata adeguatamente installata, in modo da evitare rumori anomali e vibrazioni al momento dell'accensione.
<input type="checkbox"/>	Cablaggio in loco Assicurarsi che i collegamenti esistenti siano stati eseguiti in conformità alle istruzioni riportate nel capitolo "6.8 Collegamento dei fili elettrici" a pagina 36, agli schemi elettrici e alle norme vigenti.
<input type="checkbox"/>	Tensione di alimentazione Verificare la tensione disponibile in corrispondenza del pannello locale di alimentazione. Tale tensione deve corrispondere alla tensione indicata sulla targhetta presente sull'unità.
<input type="checkbox"/>	Cavi di messa a terra Accertarsi che i cavi di collegamento a terra siano stati collegati in modo adeguato e che i relativi morsetti siano stati ben serrati.
<input type="checkbox"/>	Prova di isolamento del circuito elettrico principale Utilizzare un megatester a 500 V, assicurarsi di garantire una resistenza all'isolamento di 2 MΩ o superiore applicando una tensione di 500 V DC tra i morsetti di alimentazione e la massa. Non utilizzare il megatester per i cavi di trasmissione.
<input type="checkbox"/>	Fusibili, salvavita o dispositivi di sicurezza Assicurarsi che i fusibili, i salvavita o i dispositivi di protezione installati in loco siano delle dimensioni e del tipo specificato nel capitolo "5.4.2 Requisiti dei dispositivi di sicurezza" a pagina 22. Verificare inoltre che non sia stato bypassato né alcun fusibile né alcun dispositivo di protezione.
<input type="checkbox"/>	Cablaggio interno Effettuare un controllo visivo del quadro elettrico e dell'interno dell'unità per verificare che non vi siano collegamenti allentati o componenti elettrici danneggiati.
<input type="checkbox"/>	Dimensioni e isolamento delle tubazioni Accertarsi che siano state installate tubazioni della misura adeguata e che le stesse siano state correttamente e accuratamente isolate.
<input type="checkbox"/>	Valvole di arresto Assicurarsi che le valvole di arresto siano aperte sia sulla linea del liquido che in quella del gas.
<input type="checkbox"/>	Apparecchiature danneggiate Accertarsi che all'interno dell'apparecchio non vi siano componenti danneggiati o tubi schiacciati.

<input type="checkbox"/>	Perdita di refrigerante Controllare che all'interno dell'apparecchio non vi siano perdite di refrigerante. Se si trovassero perdite di refrigerante, provare a riparare la perdita. Se la riparazione non ha successo, rivolgersi al rivenditore di zona. Non toccare il refrigerante se nelle tubazioni di collegamento si sono verificate delle perdite. Potrebbe provocare ustioni da gelo.
<input type="checkbox"/>	Perdite d'olio Controllare che non vi siano perdite d'olio dal compressore. Se si trovassero perdite d'olio, provare a riparare la perdita. Se la riparazione non ha successo, rivolgersi al rivenditore di zona.
<input type="checkbox"/>	Ingresso/uscita dell'aria Controllare che l'ingresso e l'uscita aria non siano ostruiti da fogli di carta, cartone o altri materiali.
<input type="checkbox"/>	Rabbocco di altro refrigerante La quantità di refrigerante da rabboccare nell'unità deve essere riportata nella piastra "rabbocco refrigerante" fornita e applicata nella parte posteriore del coperchio frontale.
<input type="checkbox"/>	Data di installazione e impostazione in loco In conformità alle prescrizioni della norma EN60335-2-40 è necessario annotare la data d'installazione sull'etichetta apposta sulla parte posteriore del pannello anteriore e conservare le registrazioni sul contenuto delle impostazioni in loco.

8.4 Informazioni sulla prova di funzionamento

La procedura seguente descrive la prova di funzionamento del sistema completo. Questa operazione verifica e valuta:

- Cablaggi errati (verifica della comunicazione con le unità interne).
- Apertura delle valvole di arresto.
- Lunghezza delle tubazioni.
- Dati di riferimento per la funzionalità di rilevamento delle perdite. Se è richiesta la funzionalità di rilevamento delle perdite, la prova di funzionamento deve includere un controllo dettagliato della situazione del refrigerante. Se la funzionalità di rilevamento delle perdite non è richiesta, la prova di funzionamento può ignorare il controllo dettagliato della situazione del refrigerante. È possibile definire la modalità con l'impostazione [2-88].



INFORMAZIONI

Il controllo della situazione del refrigerante non può essere eseguito oltre i seguenti limiti:

- Temperatura esterna: 0~43°C DB
- Temperatura interna: 20~32°C DB

Valore [2-88]	Descrizione
0	La prova di funzionamento del sistema verrà eseguita verificando anche la situazione dettagliata del refrigerante. Dopo la prova di funzionamento, l'unità sarà preparata per la funzionalità di rilevamento delle perdite (per ulteriori dettagli vedere "7.4 Uso della funzione di rilevamento delle perdite" a pagina 50).
1	La prova di funzionamento del sistema verrà eseguita senza verificare la situazione dettagliata del refrigerante. Dopo la prova di funzionamento, l'unità non sarà preparata per la funzionalità di rilevamento delle perdite.

**INFORMAZIONI**

- Se [2-88]=0, la prova di funzionamento può richiedere fino a 4 ore.
- Se [2-88]=0 e la prova di funzionamento viene interrotta prima della fine, nell'interfaccia utente viene visualizzato il codice di avvertenza U3. È possibile utilizzare il sistema. La funzione di rilevamento delle perdite NON sarà disponibile. È consigliabile rieseguire la prova di funzionamento.
- Se è stata utilizzata la funzione di caricamento automatico, l'unità informa l'utente qualora siano presenti condizioni ambientali sfavorevoli alla raccolta di dati dettagliati sulla situazione del refrigerante. In questo caso l'accuratezza dell'operazione di rilevamento delle perdite subisce un calo. In tal caso è consigliabile ripetere la prova di funzionamento in un momento più favorevole. Se non viene visualizzato "E-2" o "E-3" durante la procedura di caricamento automatico, è possibile raccogliere dati affidabili durante la prova di funzionamento. Vedere le limitazioni ambientali nella tabella informativa della sezione "6.7.6 Punto 6a: Per caricare il refrigerante automaticamente" a pagina 34.

Se sono presenti unità Hydrobox o unità interne RA DX nel sistema, il controllo della lunghezza del tubo e il controllo della situazione del refrigerante non saranno eseguiti.

- Assicurarsi di eseguire la prova di funzionamento del sistema dopo la prima installazione. Altrimenti, sull'interfaccia utente verrà visualizzato il codice di malfunzionamento U3 e non sarà possibile attivare la modalità standard o eseguire la prova di funzionamento delle singole unità interne.
- Non è possibile controllare le anomalie sulle unità interne individualmente per ogni singola unità. Dopo aver completato la prova di funzionamento, controllare le unità interne una ad una eseguendo una normale operazione con l'interfaccia utente. Consultare il manuale di installazione dell'unità interna (es. Hydrobox) per maggiori dettagli sulla prova di funzionamento individuale.

**INFORMAZIONI**

- Possono essere richiesti 10 minuti per raggiungere uno stato uniforme del refrigerante prima dell'avvio del compressore.
- Durante la prova di funzionamento, potrebbe essere udibile il suono della circolazione del refrigerante, il suono magnetico di una valvola solenoide potrebbe aumentare di volume e l'indicazione sul display potrebbe cambiare. Non si tratta di problemi di funzionamento.

8.5 Per eseguire una prova di funzionamento

- Chiudere tutti i pannelli frontali per evitare che influenzino la valutazione (tranne il coperchio dell'apertura di servizio del quadro elettrico).
- Assicurarsi di avere configurato tutte le impostazioni in loco desiderate; vedere "7.2 Esecuzione delle impostazioni sul campo" a pagina 41.
- Accendere l'unità esterna e le unità interne collegate.

**NOTA**

Assicurarsi di attivare l'alimentazione 6 ore prima della messa in funzione in modo da fornire corrente alla resistenza del carter e da proteggere il compressore.

- Accertarsi che la situazione sia quella predefinita (inattività); vedere "7.2.4 Per accedere alla modalità 1 o 2" a pagina 42. Premere BS2 per almeno 5 secondi. Viene avviata la prova di funzionamento dell'unità.

Risultato: La prova di funzionamento viene eseguita automaticamente; sul display dell'unità esterna viene visualizzato "E0", mentre nell'interfaccia utente delle unità interne vengono visualizzate le indicazioni "Test operation" (Prova di funzionamento) e "Under centralised control" (Sotto controllo centralizzato).

Fasi della procedura relativi alla prova di funzionamento automatica del sistema:

Fase	Descrizione
E01	Controllo prima dell'avviamento (equalizzazione della pressione)
E02	Controllo dell'avviamento in raffreddamento
E03	Condizione di raffreddamento stabile
E04	Controllo della comunicazione
E05	Controllo delle valvole di arresto
E06	Controllo della lunghezza dei tubi
E07	Controllo della quantità di refrigerante
E08	Se [2-88]=0, controllo della situazione dettagliata del refrigerante
E09	Operazione di svuotamento
E10	Arresto dell'unità

Nota: Durante la prova di funzionamento, non è possibile arrestare l'unità da un'interfaccia utente. Per terminare l'operazione, premere BS3. L'unità si ferma dopo ±30 secondi.

- Controllare i risultati della prova di funzionamento sul display a 7 segmenti dell'unità esterna.

Completamento	Descrizione
Completamento normale	Sul display a 7 segmenti non viene visualizzata alcuna indicazione (inattività).
Completamento anomalo	Sul display a 7 segmenti è indicato un codice di malfunzionamento. Fare riferimento a "8.6 Correzione dopo il completamento anomalo della prova di funzionamento" a pagina 53 per le azioni necessarie per correggere l'anomalia. Al termine della prova di funzionamento, il funzionamento normale può essere ripreso dopo 5 minuti.

8.6 Correzione dopo il completamento anomalo della prova di funzionamento

La prova di funzionamento è completata solo se nell'interfaccia utente o nel display a 7 segmenti dell'unità esterna non viene visualizzato alcun codice di malfunzionamento. Se viene visualizzato un codice di malfunzionamento, eseguire le azioni correttive indicate nella tabella dei codici di malfunzionamento. Ripetere la prova di funzionamento e verificare l'avvenuta correzione dell'anomalia.

**INFORMAZIONI**

Consultare il manuale di installazione dell'unità interna per maggiori informazioni sui codici di malfunzionamento relativi alle unità interne.

9 Manutenzione e assistenza

8.7 Utilizzo dell'unità

Dopo aver installato l'unità e dopo aver completato la prova di funzionamento dell'unità esterna e delle unità interne, è possibile avviare il sistema.

Per utilizzare l'unità interna è necessario accendere l'interfaccia utente sull'unità interna. Per i dettagli, consultare il manuale di funzionamento dell'unità interna.

9 Manutenzione e assistenza



NOTA

La manutenzione deve essere effettuata da un installatore autorizzato o un addetto al servizio di assistenza.

Consigliamo di effettuare la manutenzione almeno una volta all'anno. Tuttavia, le leggi vigenti potrebbero richiedere intervalli più brevi tra una manutenzione e l'altra.



NOTA

In Europa, si usano le **emissioni di gas a effetto serra** della carica totale di refrigerante nel sistema (espressa in tonnellate di CO₂ equivalente) per determinare gli intervalli di manutenzione. Seguire la legislazione vigente.

Formula per calcolare le emissioni di gas a effetto serra: valore GWP del refrigerante × carica totale di refrigerante [in kg] / 1000

9.1 Panoramica: Manutenzione e assistenza

Le informazioni contenute in questo capitolo riguardano:

- Prevenzione di pericoli elettrici durante la manutenzione e la riparazione del sistema
- Operazione di rabbocco del refrigerante

9.2 Precauzioni generali di sicurezza



PERICOLO: RISCHIO DI SCOSSA ELETTRICA



PERICOLO: RISCHIO DI USTIONI



NOTA: Rischio di scariche elettrostatiche

Prima di eseguire qualsiasi intervento di manutenzione o assistenza, toccare una parte metallica dell'unità per eliminare l'elettricità statica e proteggere il PCB.

9.2.1 Per prevenire pericoli elettrici

Durante la riparazione dell'inverter:

- 1 Non aprire il coperchio del quadro elettrico nei 10 minuti successivi allo spegnimento dell'alimentazione.
- 2 Misurare con un tester la tensione tra i morsetti della morsettiera di alimentazione, quindi confermare l'effettiva assenza di corrente. Inoltre, misurare con un tester i punti indicati nella figura in basso e confermare che la tensione del condensatore nel circuito principale sia inferiore a 50 V CC.

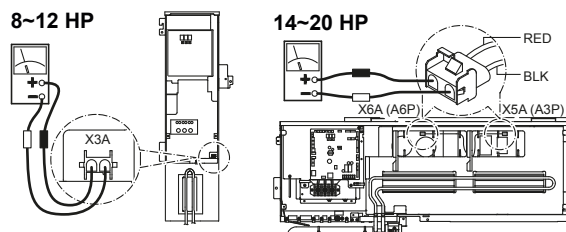

- 3 Per evitare di danneggiare il PCB, toccare una parte metallica non rivestita per eliminare l'elettricità statica prima di collegare o scollegare i connettori.
- 4 Estrarre i connettori di giunzione X1A, X2A (X3A, X4A) per i motorini del ventilatore nell'unità esterna prima di effettuare operazioni di riparazione sull'inverter. Non toccare i componenti in tensione. (Se un ventilatore viene messo in funzione dal vento, può accumulare elettricità nel condensatore o nel circuito principale e provocare scosse elettriche).
- 5 Al termine della riparazione, reinserire il connettore di giunzione. Se non viene eseguita questa operazione, nell'interfaccia utente o sul display a 7 segmenti dell'unità esterna sarà visualizzato il codice di malfunzionamento E 7 e non sarà possibile ottenere un funzionamento normale.

Per ulteriori informazioni, fare riferimento allo schema elettrico attaccato sulla parte posteriore del coperchio della scatola dei componenti elettrici.

Prestare attenzione al ventilatore. È pericoloso ispezionare l'unità mentre il ventilatore è in funzione. Assicurarsi di spegnere l'interruttore generale e rimuovere i fusibili dal circuito di controllo posizionato nell'unità esterna.

9.3 Informazioni sul funzionamento della modalità di manutenzione

L'operazione di recupero del refrigerante o di messa a vuoto è possibile applicando l'impostazione [2-21]. Fare riferimento a "7.2 Esecuzione delle impostazioni sul campo" a pagina 41 per maggiori informazioni su come impostare la modalità 2.

Se si utilizza la modalità di messa a vuoto/recupero, controllare attentamente ciò che deve essere aspirato/recuperato prima dell'avvio. Per ulteriori informazioni sulla messa a vuoto e sul recupero, consultare il manuale di installazione delle unità interne.

9.3.1 Per utilizzare la modalità di messa a vuoto

- 1 Ad unità ferma, impostare l'unità in [2-21]=1.
Risultato: Dopo la conferma, le valvole di espansione delle unità interne ed esterne si apriranno completamente. In quel momento il display a 7 segmenti indica $\text{E} \square \text{I}$, l'interfaccia utente di tutte le unità interne indica TEST (prova di funzionamento) e  (controllo esterno), e il funzionamento sarà impedito.
- 2 Svuotare il sistema con una pompa a vuoto.
- 3 Premere BS3 per interrompere la modalità di messa a vuoto.

9.3.2 Per recuperare il refrigerante

Quest'operazione deve essere effettuata mediante una macchina apposita per il ricupero del refrigerante. Seguire la stessa procedura descritta per la messa a vuoto.



PERICOLO: RISCHIO DI ESPLOSIONE

Arresto della pompa – Perdita di refrigerante. Qualora si voglia arrestare la pompa e vi sia una perdita nel circuito del refrigerante:

- NON utilizzare la funzione automatica di evacuazione mediante pompa, con cui è possibile raccogliere tutto il refrigerante del sistema nell'unità esterna.
Conseguenza probabile: Autocombustione ed esplosione del compressore poiché dell'aria è entrata nel compressore in funzione.
- Utilizzare un sistema di recupero separato affinché il compressore dell'unità NON debba essere messo in funzione.



NOTA

Assicurarsi di NON recuperare l'olio durante il recupero del refrigerante. **Esempio:** Utilizzando un separatore dell'olio.

Le informazioni disponibili riguardano:

- Risoluzione dei problemi in base ai codici di malfunzionamento

10.2 Risoluzione dei problemi in base ai codici di malfunzionamento

Se viene visualizzato un codice di malfunzionamento, eseguire le azioni correttive indicate nella tabella dei codici di malfunzionamento.

Dopo la correzione dell'anomalia, premere BS3 per reimpostare il codice di malfunzionamento e ritentare l'operazione.

Il codice di malfunzionamento visualizzato sull'unità esterna è composto da un codice principale e da un codice secondario. Il codice secondario offre informazioni dettagliate sul codice di malfunzionamento. Il codice di malfunzionamento viene visualizzato a intermittenza.

Esempio:

Codice	Esempio
Codice principale	E3
Codice secondario	-01

Il display visualizza alternatamente, con un intervallo di 1 secondo, il codice principale e il codice secondario.

10 Individuazione e risoluzione dei problemi

10.1 Panoramica: Individuazione e risoluzione dei problemi

In questo capitolo sono descritte le operazioni da eseguire in caso di problemi.

10.3 Codici di malfunzionamento Panoramica

Codice principale	Codice secondario			Causa	Soluzione
	Master	Slave 1	Slave 2		
E3	-01	-03	-05	Interruttore di alta pressione attivato (S1PH, S2PH) - A1P (X3A; X4A)	Controllare la valvola di arresto o le anomalie nelle tubazioni esistenti o nel flusso d'aria proveniente dalla serpentina raffreddata ad aria.
	-02	-04	-0b	<ul style="list-style-type: none"> ▪ Sovraccarico di refrigerante ▪ Valvola di arresto chiusa 	<ul style="list-style-type: none"> ▪ Controllare la quantità di refrigerante e ricaricare l'unità. ▪ Aprire le valvole di arresto
	-13	-14	-15	Valvola di arresto chiusa (liquido)	Aprire la valvola di arresto del liquido.
		-18		<ul style="list-style-type: none"> ▪ Sovraccarico di refrigerante ▪ Valvola di arresto chiusa 	<ul style="list-style-type: none"> ▪ Controllare la quantità di refrigerante e ricaricare l'unità. ▪ Aprire le valvole di arresto.
E4	-01	-02	-03	Problema di bassa pressione: <ul style="list-style-type: none"> ▪ Valvola di arresto chiusa ▪ Carenza di refrigerante ▪ Problema di funzionamento dell'unità interna 	<ul style="list-style-type: none"> ▪ Aprire le valvole di arresto. ▪ Controllare la quantità di refrigerante e ricaricare l'unità. ▪ Controllare il display dell'interfaccia utente o il cablaggio di trasmissione tra l'unità esterna e l'unità interna.
E9	-01	-05	-08	Problema di funzionamento della valvola di espansione elettronica (raffreddamento secondario) (Y2E) - A1P (X21A)	Controllare il collegamento sul PCB o sull'attuatore.
	-04	-07	-10	Problema di funzionamento della valvola di espansione elettronica (principale) (Y1E) - A1P (X23A)	Controllare il collegamento sul PCB o sull'attuatore.
	-03	-0b	-09	Problema di funzionamento della valvola di espansione elettronica (serbatoio di stoccaggio) (Y3E) - A1P (X22A)	Controllare il collegamento sul PCB o sull'attuatore

10 Individuazione e risoluzione dei problemi

Codice principale	Codice secondario			Causa	Soluzione
	Master	Slave 1	Slave 2		
F3	-01	-03	-05	Temperatura di scarico troppo alta (R21T/R22T): <ul style="list-style-type: none"> Valvola di arresto chiusa Carenza di refrigerante 	<ul style="list-style-type: none"> Aprire le valvole di arresto. Controllare la quantità di refrigerante e ricaricare l'unità.
	-20	-21	-22	Temperatura del telaio del compressore troppo alta (R8T): <ul style="list-style-type: none"> Valvola di arresto chiusa Carenza di refrigerante 	<ul style="list-style-type: none"> Aprire le valvole di arresto. Controllare la quantità di refrigerante e ricaricare l'unità.
Fb		-02		<ul style="list-style-type: none"> Sovraccarico di refrigerante Valvola di arresto chiusa 	<ul style="list-style-type: none"> Controllare la quantità di refrigerante e ricaricare l'unità. Aprire le valvole di arresto.
H9	-01	-02	-03	Problema di funzionamento del sensore di temperatura ambiente (R1T) - A1P (X18A)	Controllare il collegamento sul PCB o sull'attuatore.
J3	-16	-22	-28	Problema di funzionamento del sensore di temperatura di scarico (R21T): circuito aperto - A1P (X29A)	Controllare il collegamento sul PCB o sull'attuatore.
	-17	-23	-29	Problema di funzionamento del sensore di temperatura di scarico (R21T): cortocircuito - A1P (X29A)	Controllare il collegamento sul PCB o sull'attuatore.
	-18	-24	-30	Problema di funzionamento del sensore di temperatura di scarico (R22T): circuito aperto - A1P (X29A)	Controllare il collegamento sul PCB o sull'attuatore.
	-19	-25	-31	Problema di funzionamento del sensore di temperatura di scarico (R22T): cortocircuito - A1P (X29A)	Controllare il collegamento sul PCB o sull'attuatore.
	-47	-49	-51	Problema di funzionamento del sensore di temperatura del telaio del compressore (R8T): circuito aperto - A1P (X29A)	Controllare il collegamento sul PCB o sull'attuatore.
	-48	-50	-52	Problema di funzionamento del sensore di temperatura del telaio del compressore (R8T): cortocircuito - A1P (X29A)	Controllare il collegamento sul PCB o sull'attuatore.
J5	-01	-03	-05	Problema di funzionamento del sensore di temperatura di aspirazione (R3T) - A1P (X30A)	Controllare il collegamento sul PCB o sull'attuatore.
J6	-01	-02	-03	Problema di funzionamento del sensore della temperatura di sbrinamento (R7T) - A1P (X30A)	Controllare il collegamento sul PCB o sull'attuatore.
J7	-06	-07	-08	Problema di funzionamento del sensore di temperatura del liquido (dopo il raffreddamento secondario HE) (R5T) - A1P (X30A)	Controllare il collegamento sul PCB o sull'attuatore.
J8	-01	-02	-03	Problema di funzionamento del sensore di temperatura del liquido (serpentina) (R4T) - A1P (X30A)	Controllare il collegamento sul PCB o sull'attuatore.
J9	-01	-02	-03	Problema di funzionamento del sensore di temperatura del gas (dopo il raffreddamento secondario HE) (R6T) - A1P (X30A)	Controllare il collegamento sul PCB o sull'attuatore.
JR	-06	-08	-10	Problema di funzionamento del sensore di alta pressione (S1NPH): circuito aperto - A1P (X32A)	Controllare il collegamento sul PCB o sull'attuatore.
	-07	-09	-11	Problema di funzionamento del sensore di alta pressione (S1NPH): cortocircuito - A1P (X32A)	Controllare il collegamento sul PCB o sull'attuatore.

10 Individuazione e risoluzione dei problemi

Codice principale	Codice secondario			Causa	Soluzione
	Master	Slave 1	Slave 2		
JC	-06	-08	-10	Problema di funzionamento del sensore di bassa pressione (S1NPL): circuito aperto - A1P (X31A)	Controllare il collegamento sul PCB o sull'attuatore.
	-07	-09	-11	Problema di funzionamento del sensore di bassa pressione (S1NPL): cortocircuito - A1P (X31A)	Controllare il collegamento sul PCB o sull'attuatore.
LC	-14			Trasmissione tra unità esterna e inverter: Problema di trasmissione INV1 - A1P (X20A, X28A, X40A)	Controllare il collegamento.
	-19			Trasmissione tra unità esterna e inverter: Problema di trasmissione FAN1 - A1P (X20A, X28A, X40A)	Controllare il collegamento.
	-24			Trasmissione tra unità esterna e inverter: Problema di trasmissione FAN2 - A1P (X20A, X28A, X40A)	Controllare il collegamento.
	-30			Trasmissione tra unità esterna e inverter: Problema di trasmissione INV2 - A1P (X20A, X28A, X40A)	Controllare il collegamento.
PI	-01	-02	-03	Tensione di alimentazione sbilanciata INV1	Verificare che l'alimentazione rientri nel range.
	-07	-08	-09	Tensione di alimentazione sbilanciata INV2	Verificare che l'alimentazione rientri nel range.
U1	-01	-05	-07	Problema di funzionamento dovuto a fase di alimentazione invertita	Ordine di fase corretto.
	-04	-06	-08	Problema di funzionamento dovuto a fase di alimentazione invertita	Ordine di fase corretto.
U2	-01	-08	-11	Caduta di tensione INV1	Verificare che l'alimentazione rientri nel range.
	-02	-09	-12	Perdita di fase di potenza INV1	Verificare che l'alimentazione rientri nel range.
	-22	-25	-28	Caduta di tensione INV2	Verificare che l'alimentazione rientri nel range.
	-23	-26	-29	Perdita di fase di potenza INV2	Verificare che l'alimentazione rientri nel range.
U3	-02			Indicazione di avvertenza: Controllo del rilevamento perdite o della quantità di refrigerante non eseguito (funzionamento del sistema consentito)	Eseguire la funzione di caricamento automatico (vedere il manuale); l'unità non è pronta per la funzionalità di rilevamento delle perdite.
	-03			Codice di malfunzionamento: Prova di funzionamento del sistema non ancora eseguita (funzionamento del sistema non consentito)	Eseguire la prova di funzionamento del sistema.
U4	-01			Cablaggio errato a Q1/Q2 o interno - esterno	Controllare il cablaggio (Q1/Q2).
	-03			Cablaggio errato a Q1/Q2 o interno - esterno	Controllare il cablaggio (Q1/Q2).
	-04			Conclusione anomala della prova di funzionamento del sistema	Eseguire di nuovo la prova di funzionamento.
U7	-01			Avvertenza: cablaggio difettoso a Q1/Q2	Controllare il cablaggio Q1/Q2.
	-02			Codice di malfunzionamento: cablaggio difettoso a Q1/Q2	Controllare il cablaggio Q1/Q2.
	-11			<ul style="list-style-type: none"> ▪ Alla linea F1/F2 sono collegate troppe unità interne ▪ Cablaggio errato tra l'unità esterna e le unità interne 	Controllare il numero di unità interne collegate e la capacità totale.
U9	-01			<p>Incongruenza di sistema. Tipo errato di combinazione delle unità interne (R410A, R407C, RA, Hydrobox, ecc.)</p> <p>Problema di funzionamento dell'unità interna</p>	Verificare se le altre unità interne funzionano correttamente e controllare che sia consentito combinare le unità interne.

10 Individuazione e risoluzione dei problemi

Codice principale	Codice secondario			Causa	Soluzione
	Master	Slave 1	Slave 2		
UR	-03			Problema di collegamento nelle unità interne o tipo non corrispondente (R410A, R407C, RA, Hydrobox, ecc.)	Verificare se le altre unità interne funzionano correttamente e controllare che sia consentito combinare le unità interne.
	-18			Problema di collegamento nelle unità interne o tipo non corrispondente (R410A, R407C, RA, Hydrobox, ecc.)	Verificare se le altre unità interne funzionano correttamente e controllare che sia consentito combinare le unità interne.
	-31			Combinazione di unità errata (sistema multiplo)	Verificare se i tipi di unità sono compatibili.
	-49			Combinazione di unità errata (sistema multiplo)	Verificare se i tipi di unità sono compatibili.
UH	-01			Problema di funzionamento dell'indirizzamento automatico (incongruenza)	Verificare se il numero di unità cablate per la trasmissione corrisponde al numero di unità alimentate (modalità di monitoraggio) o attendere la fine dell'inizializzazione.
UF	-01			Problema di funzionamento dell'indirizzamento automatico (incongruenza)	Verificare se il numero di unità cablate per la trasmissione corrisponde al numero di unità alimentate (modalità di monitoraggio) o attendere la fine dell'inizializzazione.
	-05			Valvola di arresto chiusa o errata (durante la prova di funzionamento del sistema)	Aprire le valvole di arresto.
Relativi al caricamento automatico					
P2	—			Bassa pressione insolita nella linea di aspirazione	Chiudere immediatamente la valvola A. Premere BS1 per reimpostare il sistema. Controllare quanto segue prima di ritentare la procedura di caricamento automatico: <ul style="list-style-type: none"> Controllare che la valvola di arresto sul lato del gas sia aperta correttamente. Controllare che la valvola della bombola del refrigerante sia aperta. Controllare che l'ingresso e l'uscita dell'aria dell'unità interna non siano ostruiti.
P8	—			Prevenzione del congelamento dell'unità interna	Chiudere immediatamente la valvola A. Premere BS1 per reimpostare il sistema. Ritentare la procedura di caricamento automatico.
PE	—			Il caricamento automatico è quasi completato	Prepararsi all'arresto del caricamento automatico.
P9	—			Il caricamento automatico è completato	Terminare la modalità di caricamento automatico.
Relativi alla funzione di rilevamento delle perdite					
E-1	—			L'unità non è pronta per l'operazione di rilevamento delle perdite	Fare riferimento ai requisiti per eseguire l'operazione di rilevamento delle perdite.
E-2	—			L'unità interna non si trova nel range di temperatura per l'operazione di rilevamento delle perdite	Riprovare quando le condizioni ambientali sono soddisfatte.
E-3	—			L'unità esterna non si trova nel range di temperatura per l'operazione di rilevamento delle perdite	Riprovare quando le condizioni ambientali sono soddisfatte.
E-4	—			È stata rilevata una pressione troppo bassa durante l'operazione di rilevamento delle perdite	Riavviare l'operazione di rilevamento delle perdite.

Codice principale	Codice secondario			Causa	Soluzione
	Master	Slave 1	Slave 2		
E-5		—		Indica che è installata un'unità interna non compatibile con la funzionalità di rilevamento delle perdite (ad esempio unità interna RA DX, Hydrobox e così via)	Fare riferimento ai requisiti per eseguire l'operazione di rilevamento delle perdite.

11 Smaltimento

Lo smaltimento dell'unità e il trattamento del refrigerante, dell'olio e di qualsiasi altra parte devono essere eseguiti in conformità alla legislazione in vigore.

12 Dati tecnici

Un **sottogruppo** degli ultimi dati tecnici è disponibile sul sito internet regionale Daikin (accessibile al pubblico). L'**insieme completo** degli ultimi dati tecnici è disponibile sul sito extranet Daikin (è richiesta l'autenticazione).

12.1 Panoramica: Dati tecnici

Le informazioni disponibili nel capitolo riguardano:

- Dimensioni
- Spazio per assistenza
- Componenti
- Schema delle tubazioni
- Schema elettrico
- Specifiche tecniche
- Tabella delle capacità

12.2 Dimensioni: unità esterna

8~12 HP

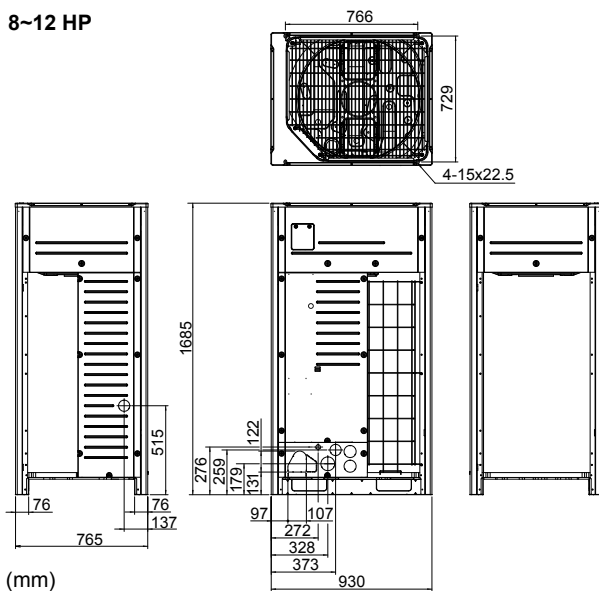

14~20 HP

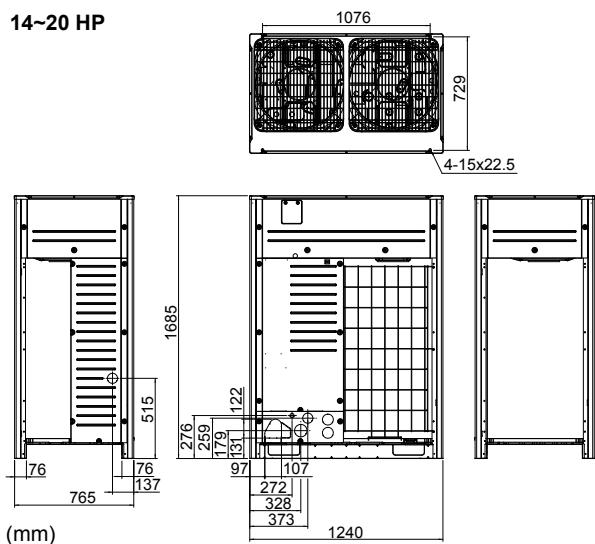

12.3 Spazio di servizio: unità esterna

Assicurarsi che attorno all'unità sia lasciato uno spazio sufficiente per la manutenzione e lo spazio minimo per l'ingresso e l'uscita dell'aria (fare riferimento alla figura in basso e scegliere una delle possibilità proposte).

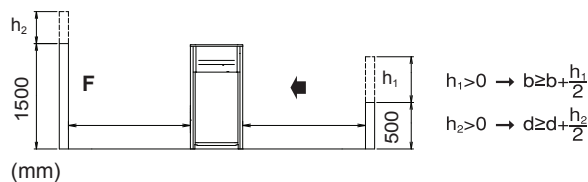
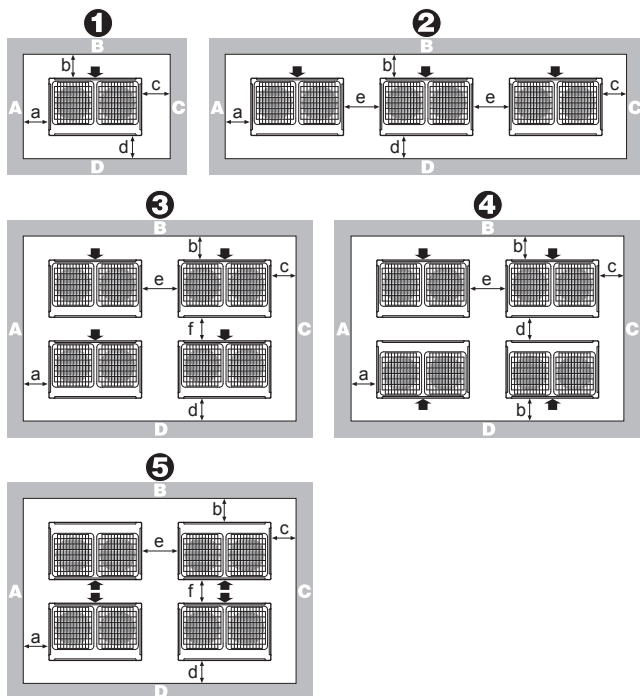

ABCD Lati del luogo di installazione con ostacoli
F Lati del luogo di installazione con ostacoli
➔ Lato di aspirazione

- Se il luogo di installazione presenta degli ostacoli sui lati A+B+C +D, l'altezza delle pareti dei lati A+C non influisce sulle dimensioni dello spazio di servizio. Fare riferimento alla figura in alto per informazioni sull'influenza dell'altezza delle pareti sui lati B+D sulle dimensioni dello spazio di servizio.
- Se il luogo di installazione presenta degli ostacoli solo sui lati A +B, l'altezza delle pareti non influisce su alcuna delle dimensioni dello spazio di servizio indicate.
- Lo spazio di installazione richiesto in questi schemi riguarda il funzionamento in riscaldamento a carico completo, senza considerare il possibile accumulo di ghiaccio. Se l'installazione avviene a climi freddi, tutte le dimensioni indicate dovrebbero essere >500 mm per evitare l'accumulo di ghiaccio tra le unità esterne.



INFORMAZIONI

Le dimensioni dello spazio di servizio indicate nella figura in alto si basano sul funzionamento in raffreddamento a una temperatura ambiente di 35°C (condizioni standard).



INFORMAZIONI

Altre specifiche sono indicate nei dati tecnici.

Layout	A+B+C+D		A+B
	Possibilità 1	Possibilità 2	
1	a ≥ 10 mm b ≥ 300 mm c ≥ 10 mm d ≥ 500 mm	a ≥ 50 mm b ≥ 100 mm c ≥ 50 mm d ≥ 500 mm	a ≥ 200 mm b ≥ 300 mm
2	a ≥ 10 mm b ≥ 300 mm c ≥ 10 mm d ≥ 500 mm e ≥ 20 mm	a ≥ 50 mm b ≥ 100 mm c ≥ 50 mm d ≥ 500 mm e ≥ 100 mm	a ≥ 200 mm b ≥ 300 mm e ≥ 400 mm
3	a ≥ 10 mm b ≥ 300 mm c ≥ 10 mm d ≥ 500 mm e ≥ 20 mm f ≥ 600 mm	a ≥ 50 mm b ≥ 100 mm c ≥ 50 mm d ≥ 500 mm e ≥ 100 mm f ≥ 500 mm	—
4	a ≥ 10 mm b ≥ 300 mm c ≥ 10 mm d ≥ 500 mm e ≥ 20 mm	a ≥ 50 mm b ≥ 100 mm c ≥ 50 mm d ≥ 500 mm e ≥ 100 mm	—
5	a ≥ 10 mm b ≥ 500 mm c ≥ 10 mm d ≥ 500 mm e ≥ 20 mm f ≥ 900 mm	a ≥ 50 mm b ≥ 500 mm c ≥ 50 mm d ≥ 500 mm e ≥ 100 mm f ≥ 600 mm	—

12 Dati tecnici

12.4 Componenti: unità esterna

Componenti: RYYQ8~12

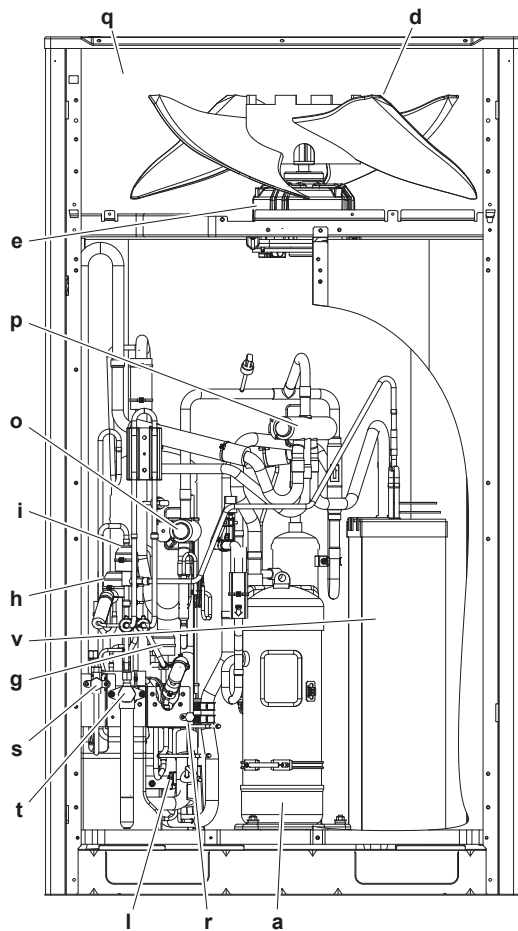
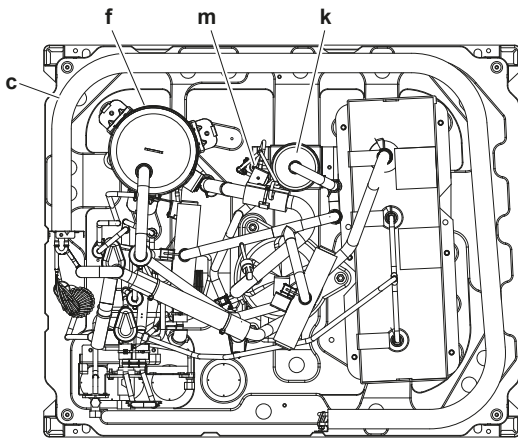

- a Compressore (M1C)
- b Compressore (M2C)
- c Scambiatore di calore
- d Ventilatore
- e Motore della ventola (M1F, M2F)
- f Accumulatore
- g Valvola di espansione, principale (Y1E)
- h Valvola di espansione, scambiatore di calore di sottoraffreddamento (Y2E)
- i Valvola di espansione, serbatoio di stoccaggio (Y3E)
- j Scambiatore di calore di raffreddamento secondario
- k Separatore d'olio
- l Valvola solenoide, accumulatore dell'olio (Y2S)
- m Valvola solenoide, olio1 (Y3S)
- n Valvola solenoide, olio2 (Y4S)
- o Valvola a 4 vie, principale (Y1S)
- p Valvola a 4 vie, secondaria (Y5S)
- q Scatola dei componenti elettrici
- r Apertura di servizio, caricamento del refrigerante
- s Valvola di arresto, liquido
- t Valvola di arresto, gas
- u Valvola di arresto, gas di equalizzazione
- v Elemento di accumulo del calore
- w Apertura di servizio



INFORMAZIONI

In base al tipo di modello, alcuni componenti dell'elenco dei componenti principali potrebbero non essere presenti in determinate unità.

Componenti: RYYQ14-20

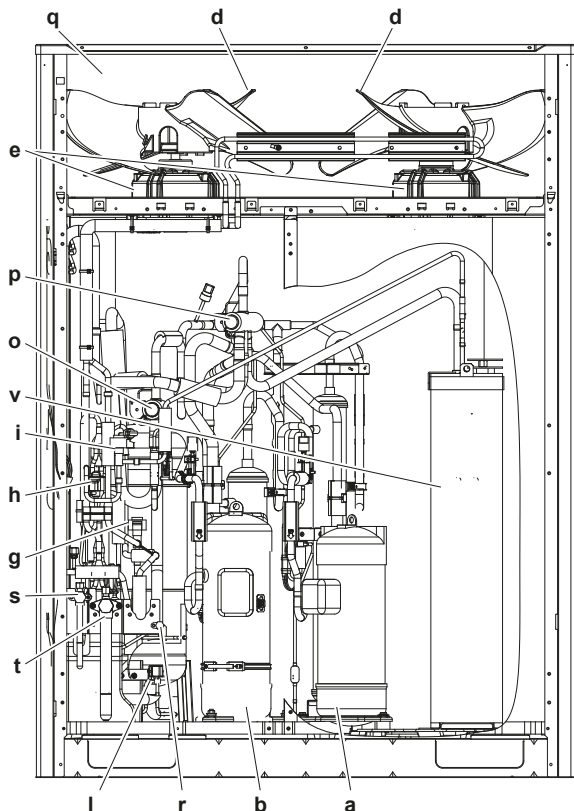
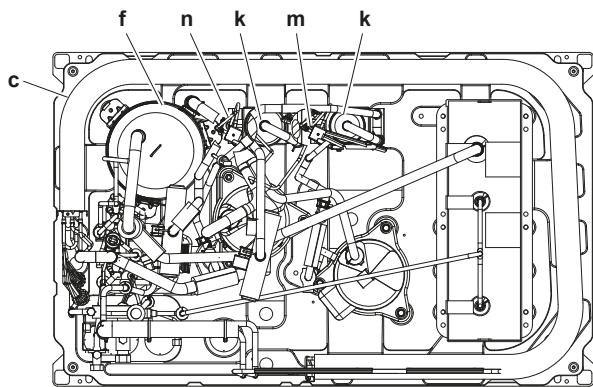

- a Compressore (M1C)
- b Compressore (M2C)
- c Scambiatore di calore
- d Ventilatore
- e Motore della ventola (M1F, M2F)
- f Accumulatore
- g Valvola di espansione, principale (Y1E)
- h Valvola di espansione, scambiatore di calore di sottoraffreddamento (Y2E)
- i Valvola di espansione, serbatoio di stoccaggio (Y3E)
- j Scambiatore di calore di raffreddamento secondario
- k Separatore d'olio
- l Valvola solenoide, accumulatore dell'olio (Y2S)
- m Valvola solenoide, olio1 (Y3S)
- n Valvola solenoide, olio2 (Y4S)
- o Valvola a 4 vie, principale (Y1S)
- p Valvola a 4 vie, secondaria (Y5S)
- q Scatola dei componenti elettrici
- r Apertura di servizio, caricamento del refrigerante
- s Valvola di arresto, liquido
- t Valvola di arresto, gas
- u Valvola di arresto, gas di equalizzazione
- v Elemento di accumulo del calore
- w Apertura di servizio



INFORMAZIONI

In base al tipo di modello, alcuni componenti dell'elenco dei componenti principali potrebbero non essere presenti in determinate unità.

12 Dati tecnici

Componenti: RYMQ8~12

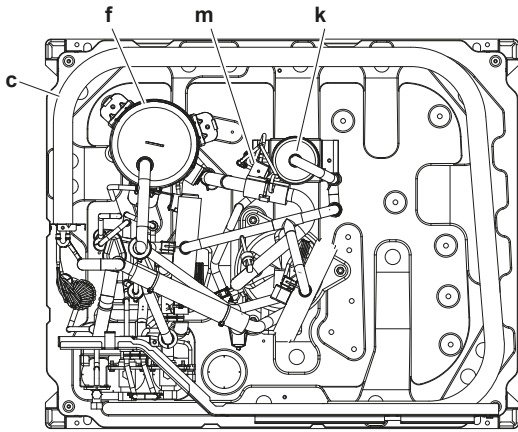

- a Compressore (M1C)
- b Compressore (M2C)
- c Scambiatore di calore
- d Ventilatore
- e Motore della ventola (M1F, M2F)
- f Accumulatore
- g Valvola di espansione, principale (Y1E)
- h Valvola di espansione, scambiatore di calore di sottoraffreddamento (Y2E)
- i Valvola di espansione, serbatoio di stoccaggio (Y3E)
- j Scambiatore di calore di raffreddamento secondario
- k Separatore d'olio
- l Valvola solenoide, accumulatore dell'olio (Y2S)
- m Valvola solenoide, olio1 (Y3S)
- n Valvola solenoide, olio2 (Y4S)
- o Valvola a 4 vie, principale (Y1S)
- p Valvola a 4 vie, secondaria (Y5S)
- q Scatola dei componenti elettrici
- r Apertura di servizio, caricamento del refrigerante
- s Valvola di arresto, liquido
- t Valvola di arresto, gas
- u Valvola di arresto, gas di equalizzazione
- v Elemento di accumulo del calore
- w Apertura di servizio

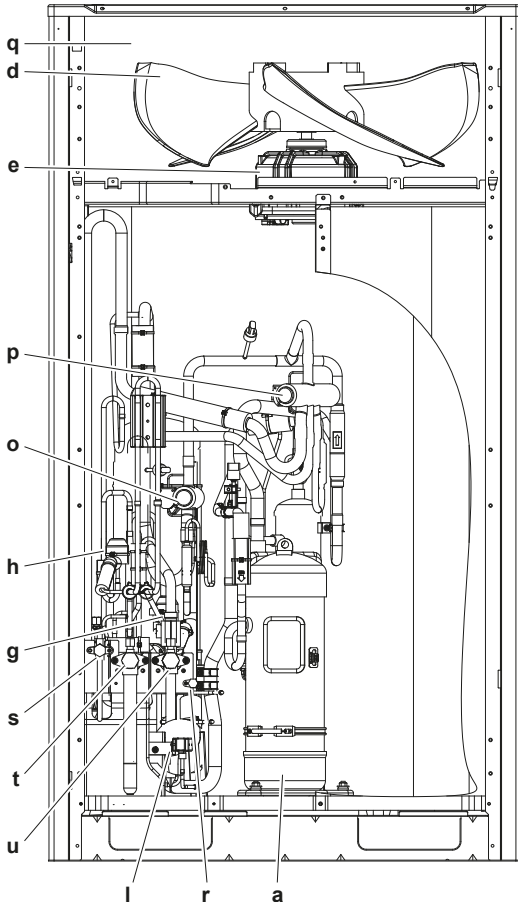

i INFORMAZIONI

In base al tipo di modello, alcuni componenti dell'elenco dei componenti principali potrebbero non essere presenti in determinate unità.

Componenti: RYMQ14~20

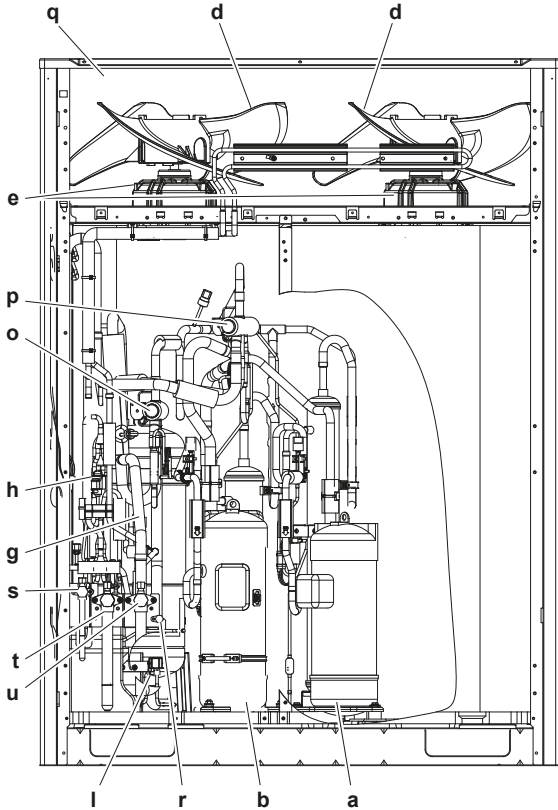
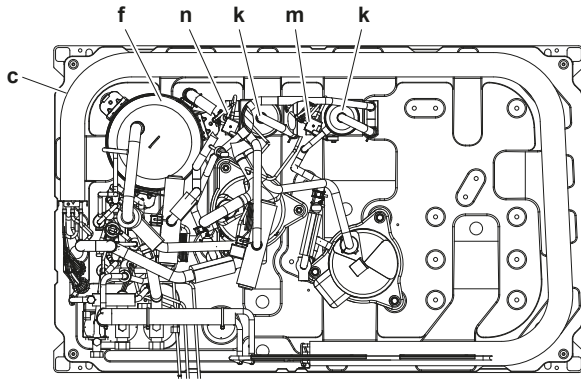

- a Compressore (M1C)
- b Compressore (M2C)
- c Scambiatore di calore
- d Ventilatore
- e Motore della ventola (M1F, M2F)
- f Accumulatore
- g Valvola di espansione, principale (Y1E)
- h Valvola di espansione, scambiatore di calore di sottoraffreddamento (Y2E)
- i Valvola di espansione, serbatoio di stoccaggio (Y3E)
- j Scambiatore di calore di raffreddamento secondario
- k Separatore d'olio
- l Valvola solenoide, accumulatore dell'olio (Y2S)
- m Valvola solenoide, olio1 (Y3S)
- n Valvola solenoide, olio2 (Y4S)
- o Valvola a 4 vie, principale (Y1S)
- p Valvola a 4 vie, secondaria (Y5S)
- q Scatola dei componenti elettrici
- r Apertura di servizio, caricamento del refrigerante
- s Valvola di arresto, liquido
- t Valvola di arresto, gas
- u Valvola di arresto, gas di equalizzazione
- v Elemento di accumulo del calore
- w Apertura di servizio



INFORMAZIONI

In base al tipo di modello, alcuni componenti dell'elenco dei componenti principali potrebbero non essere presenti in determinate unità.

12 Dati tecnici

Componenti: RXYQ8~12

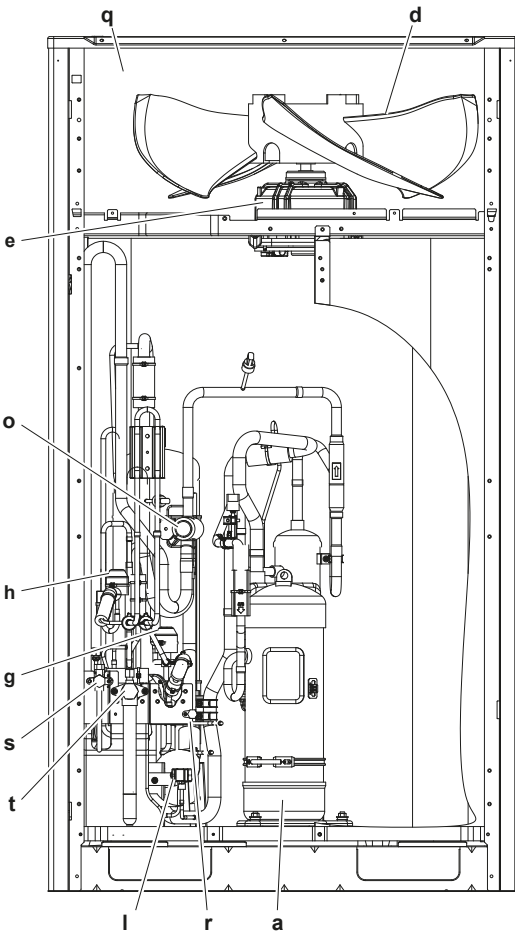
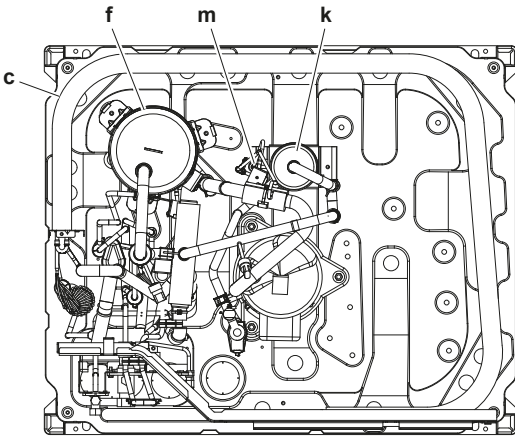

- a Compressore (M1C)
- b Compressore (M2C)
- c Scambiatore di calore
- d Ventilatore
- e Motore della ventola (M1F, M2F)
- f Accumulatore
- g Valvola di espansione, principale (Y1E)
- h Valvola di espansione, scambiatore di calore di sottoraffreddamento (Y2E)
- i Valvola di espansione, serbatoio di stoccaggio (Y3E)
- j Scambiatore di calore di raffreddamento secondario
- k Separatore d'olio
- l Valvola solenoide, accumulatore dell'olio (Y2S)
- m Valvola solenoide, olio1 (Y3S)
- n Valvola solenoide, olio2 (Y4S)
- o Valvola a 4 vie, principale (Y1S)
- p Valvola a 4 vie, secondaria (Y5S)
- q Scatola dei componenti elettrici
- r Apertura di servizio, caricamento del refrigerante
- s Valvola di arresto, liquido
- t Valvola di arresto, gas
- u Valvola di arresto, gas di equalizzazione
- v Elemento di accumulo del calore
- w Apertura di servizio



INFORMAZIONI

In base al tipo di modello, alcuni componenti dell'elenco dei componenti principali potrebbero non essere presenti in determinate unità.

Componenti: RXYQ14~20

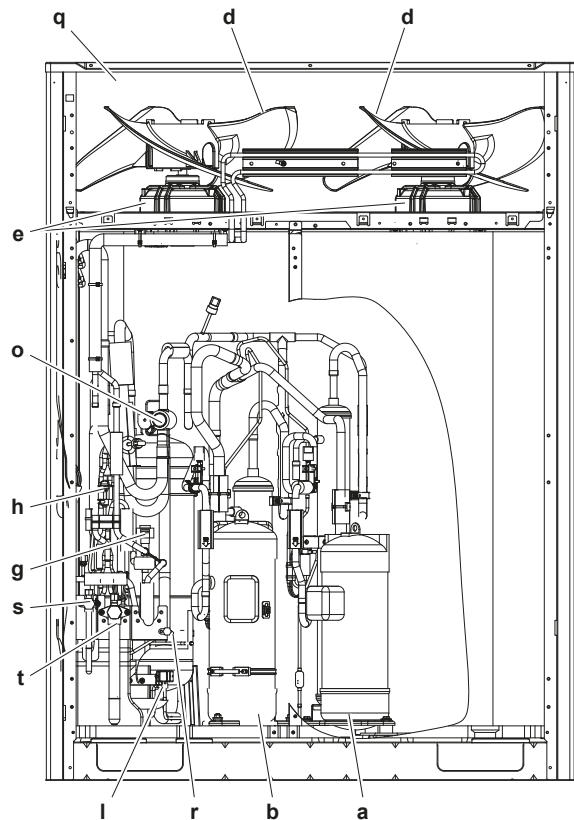
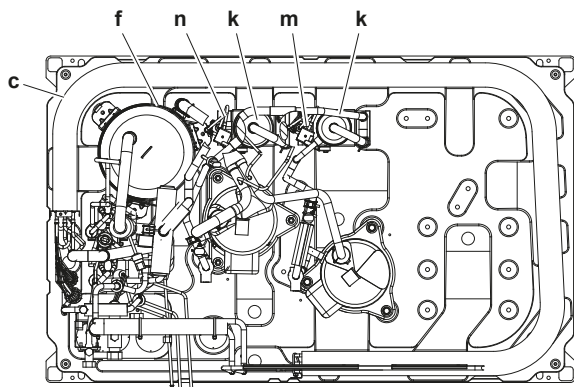

- a Compressore (M1C)
- b Compressore (M2C)
- c Scambiatore di calore
- d Ventilatore
- e Motore della ventola (M1F, M2F)
- f Accumulatore
- g Valvola di espansione, principale (Y1E)
- h Valvola di espansione, scambiatore di calore di sottoraffreddamento (Y2E)
- i Valvola di espansione, serbatoio di stoccaggio (Y3E)
- j Scambiatore di calore di raffreddamento secondario
- k Separatore d'olio
- l Valvola solenoide, accumulatore dell'olio (Y2S)
- m Valvola solenoide, olio1 (Y3S)
- n Valvola solenoide, olio2 (Y4S)
- o Valvola a 4 vie, principale (Y1S)
- p Valvola a 4 vie, secondaria (Y5S)
- q Scatola dei componenti elettrici
- r Apertura di servizio, caricamento del refrigerante
- s Valvola di arresto, liquido
- t Valvola di arresto, gas
- u Valvola di arresto, gas di equalizzazione
- v Elemento di accumulo del calore
- w Apertura di servizio

**INFORMAZIONI**

In base al tipo di modello, alcuni componenti dell'elenco dei componenti principali potrebbero non essere presenti in determinate unità.

12 Dati tecnici

12.5 Componenti: Scatola dei componenti elettrici

8~12 HP

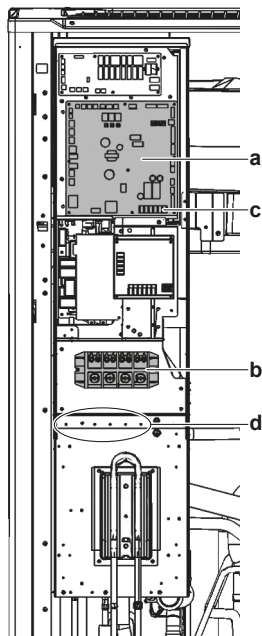

14~20 HP

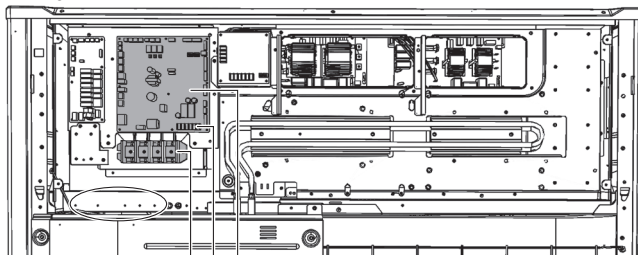

d b c a

- a PCB principale.
- b Morsetti X1M: morsetti principali che consentono di collegare facilmente il cablaggio in loco per l'alimentazione.
- c Morsetti X1M sul PCB principale: morsetti per il cablaggio di trasmissione.
- d Supporti a fascetta: i supporti a fascetta consentono di fissare il cablaggio in loco al quadro elettrico utilizzando le fascette per alleviare la tensione.



INFORMAZIONI

Per maggiori informazioni, fare riferimento allo schema elettrico delle unità. Lo schema elettrico si trova all'interno della scatola dei componenti elettrici.

12.6 Schema delle tubazioni: unità esterna

Schema delle tubazioni: RYYQ8~12

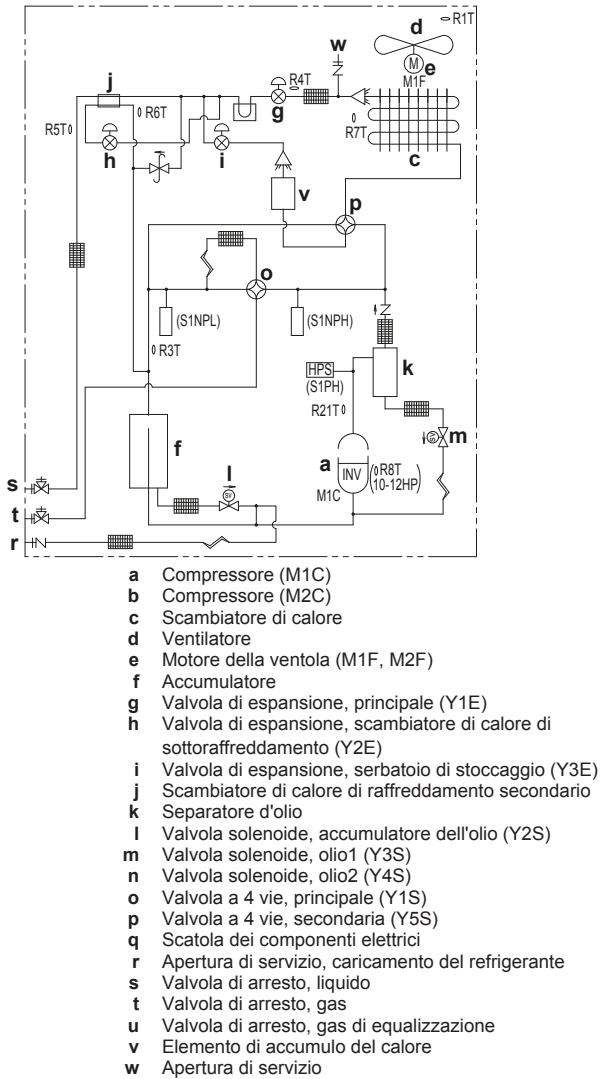

i INFORMAZIONI

In base al tipo di modello, alcuni componenti dell'elenco dei componenti principali potrebbero non essere presenti in determinate unità.

Schema delle tubazioni: RYYQ14~20

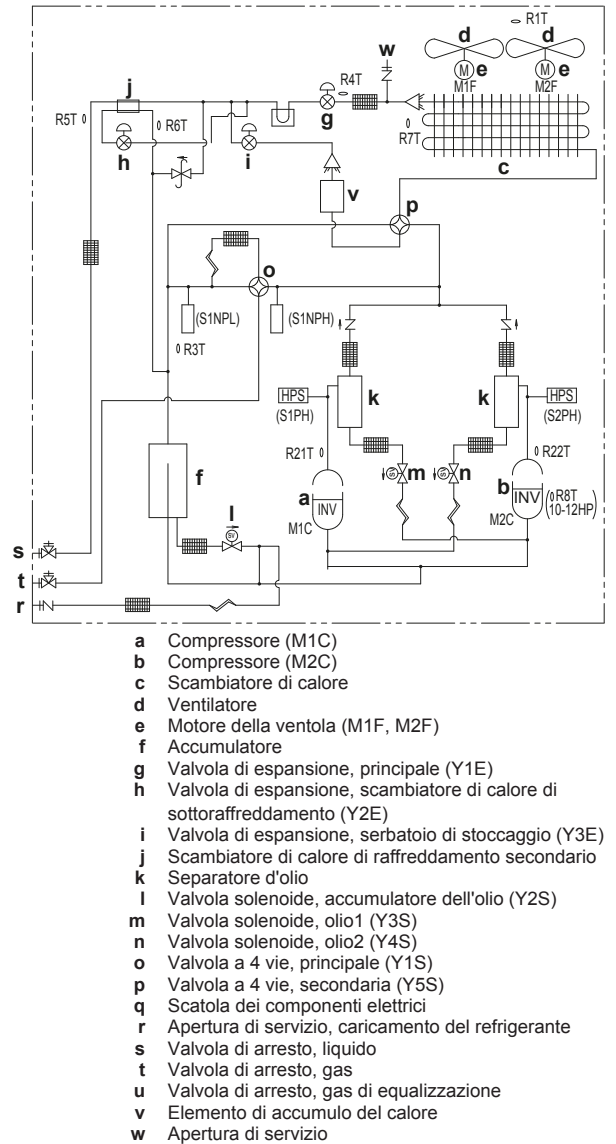

i INFORMAZIONI

In base al tipo di modello, alcuni componenti dell'elenco dei componenti principali potrebbero non essere presenti in determinate unità.

12 Dati tecnici

Schema delle tubazioni: RYMQ8~12

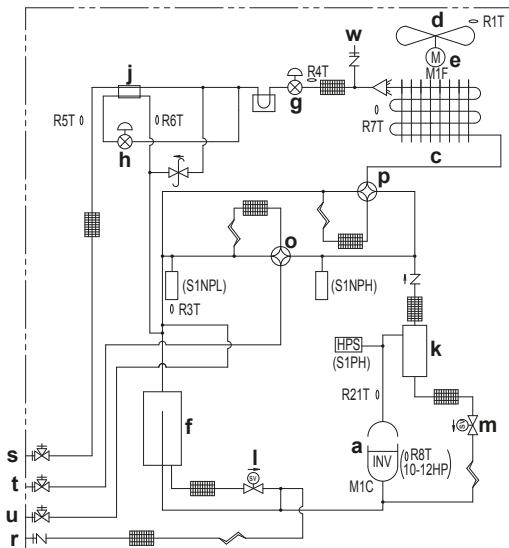

- a Compressore (M1C)
- b Compressore (M2C)
- c Scambiatore di calore
- d Ventilatore
- e Motore della ventola (M1F, M2F)
- f Accumulatore
- g Valvola di espansione, principale (Y1E)
- h Valvola di espansione, scambiatore di calore di sottoraffreddamento (Y2E)
- i Valvola di espansione, serbatoio di stoccaggio (Y3E)
- j Scambiatore di calore di raffreddamento secondario
- k Separatore d'olio
- l Valvola solenoide, accumulatore dell'olio (Y2S)
- m Valvola solenoide, olio1 (Y3S)
- n Valvola solenoide, olio2 (Y4S)
- o Valvola a 4 vie, principale (Y1S)
- p Valvola a 4 vie, secondaria (Y5S)
- q Scatola dei componenti elettrici
- r Apertura di servizio, caricamento del refrigerante
- s Valvola di arresto, liquido
- t Valvola di arresto, gas
- u Valvola di arresto, gas di equalizzazione
- v Elemento di accumulo del calore
- w Apertura di servizio



INFORMAZIONI

In base al tipo di modello, alcuni componenti dell'elenco dei componenti principali potrebbero non essere presenti in determinate unità.

Schema delle tubazioni: RYMQ14~20

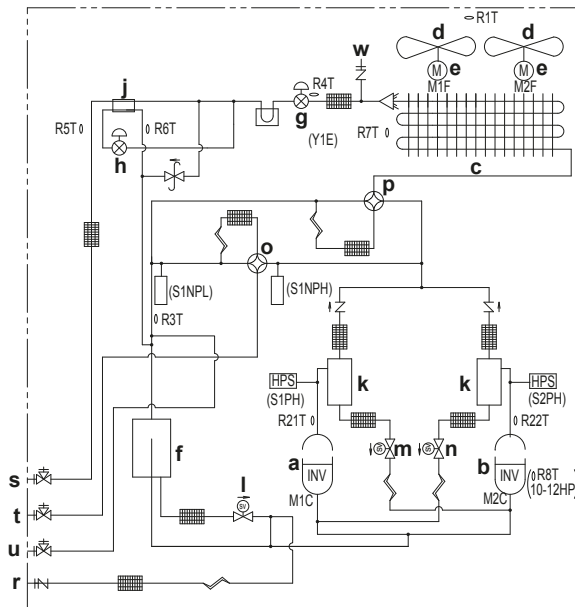

- a Compressore (M1C)
- b Compressore (M2C)
- c Scambiatore di calore
- d Ventilatore
- e Motore della ventola (M1F, M2F)
- f Accumulatore
- g Valvola di espansione, principale (Y1E)
- h Valvola di espansione, scambiatore di calore di sottoraffreddamento (Y2E)
- i Valvola di espansione, serbatoio di stoccaggio (Y3E)
- j Scambiatore di calore di raffreddamento secondario
- k Separatore d'olio
- l Valvola solenoide, accumulatore dell'olio (Y2S)
- m Valvola solenoide, olio1 (Y3S)
- n Valvola solenoide, olio2 (Y4S)
- o Valvola a 4 vie, principale (Y1S)
- p Valvola a 4 vie, secondaria (Y5S)
- q Scatola dei componenti elettrici
- r Apertura di servizio, caricamento del refrigerante
- s Valvola di arresto, liquido
- t Valvola di arresto, gas
- u Valvola di arresto, gas di equalizzazione
- v Elemento di accumulo del calore
- w Apertura di servizio



INFORMAZIONI

In base al tipo di modello, alcuni componenti dell'elenco dei componenti principali potrebbero non essere presenti in determinate unità.

Schema delle tubazioni: RXYQ8~12

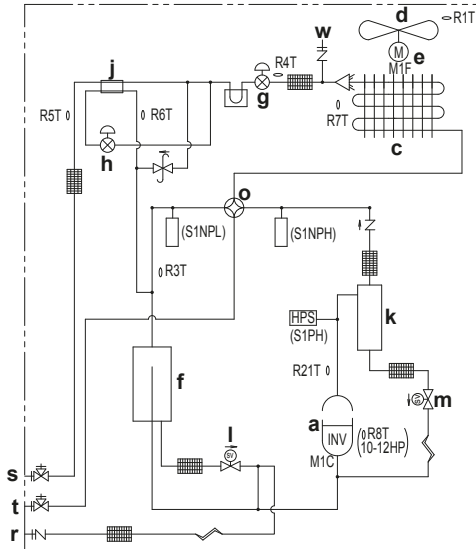

- a Compressore (M1C)
- b Compressore (M2C)
- c Scambiatore di calore
- d Ventilatore
- e Motore della ventola (M1F, M2F)
- f Accumulatore
- g Valvola di espansione, principale (Y1E)
- h Valvola di espansione, scambiatore di calore di sottoraffreddamento (Y2E)
- i Valvola di espansione, serbatoio di stoccaggio (Y3E)
- j Scambiatore di calore di raffreddamento secondario
- k Separatore d'olio
- l Valvola solenoide, accumulatore dell'olio (Y2S)
- m Valvola solenoide, olio1 (Y3S)
- n Valvola solenoide, olio2 (Y4S)
- o Valvola a 4 vie, principale (Y1S)
- p Valvola a 4 vie, secondaria (Y5S)
- q Scatola dei componenti elettrici
- r Apertura di servizio, caricamento del refrigerante
- s Valvola di arresto, liquido
- t Valvola di arresto, gas
- u Valvola di arresto, gas di equalizzazione
- v Elemento di accumulo del calore
- w Apertura di servizio

i INFORMAZIONI

In base al tipo di modello, alcuni componenti dell'elenco dei componenti principali potrebbero non essere presenti in determinate unità.

Schema delle tubazioni: RXYQ14~20

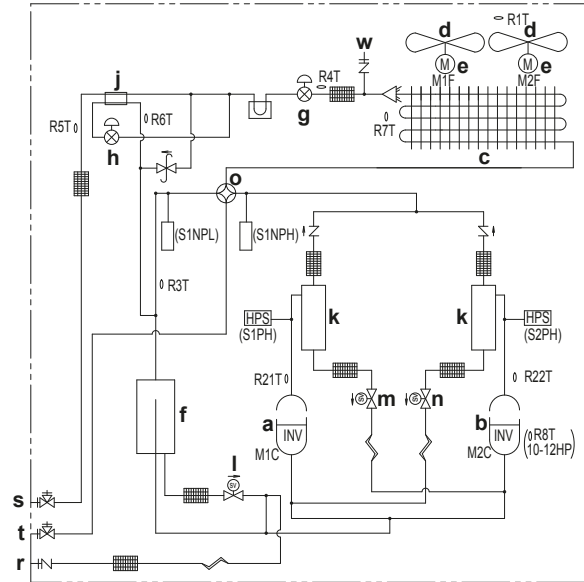

- a Compressore (M1C)
- b Compressore (M2C)
- c Scambiatore di calore
- d Ventilatore
- e Motore della ventola (M1F, M2F)
- f Accumulatore
- g Valvola di espansione, principale (Y1E)
- h Valvola di espansione, scambiatore di calore di sottoraffreddamento (Y2E)
- i Valvola di espansione, serbatoio di stoccaggio (Y3E)
- j Scambiatore di calore di raffreddamento secondario
- k Separatore d'olio
- l Valvola solenoide, accumulatore dell'olio (Y2S)
- m Valvola solenoide, olio1 (Y3S)
- n Valvola solenoide, olio2 (Y4S)
- o Valvola a 4 vie, principale (Y1S)
- p Valvola a 4 vie, secondaria (Y5S)
- q Scatola dei componenti elettrici
- r Apertura di servizio, caricamento del refrigerante
- s Valvola di arresto, liquido
- t Valvola di arresto, gas
- u Valvola di arresto, gas di equalizzazione
- v Elemento di accumulo del calore
- w Apertura di servizio

i INFORMAZIONI

In base al tipo di modello, alcuni componenti dell'elenco dei componenti principali potrebbero non essere presenti in determinate unità.

12.7 Schema elettrico: unità esterna

Fare riferimento all'adesivo dello schema elettrico posto sull'unità. Le abbreviazioni utilizzate sono elencate di seguito:

i INFORMAZIONI

Lo schema elettrico sull'unità esterna è valido esclusivamente per l'unità esterna. Per l'unità interna o i componenti elettrici opzionali, fare riferimento allo schema elettrico dell'unità interna.

8 HP

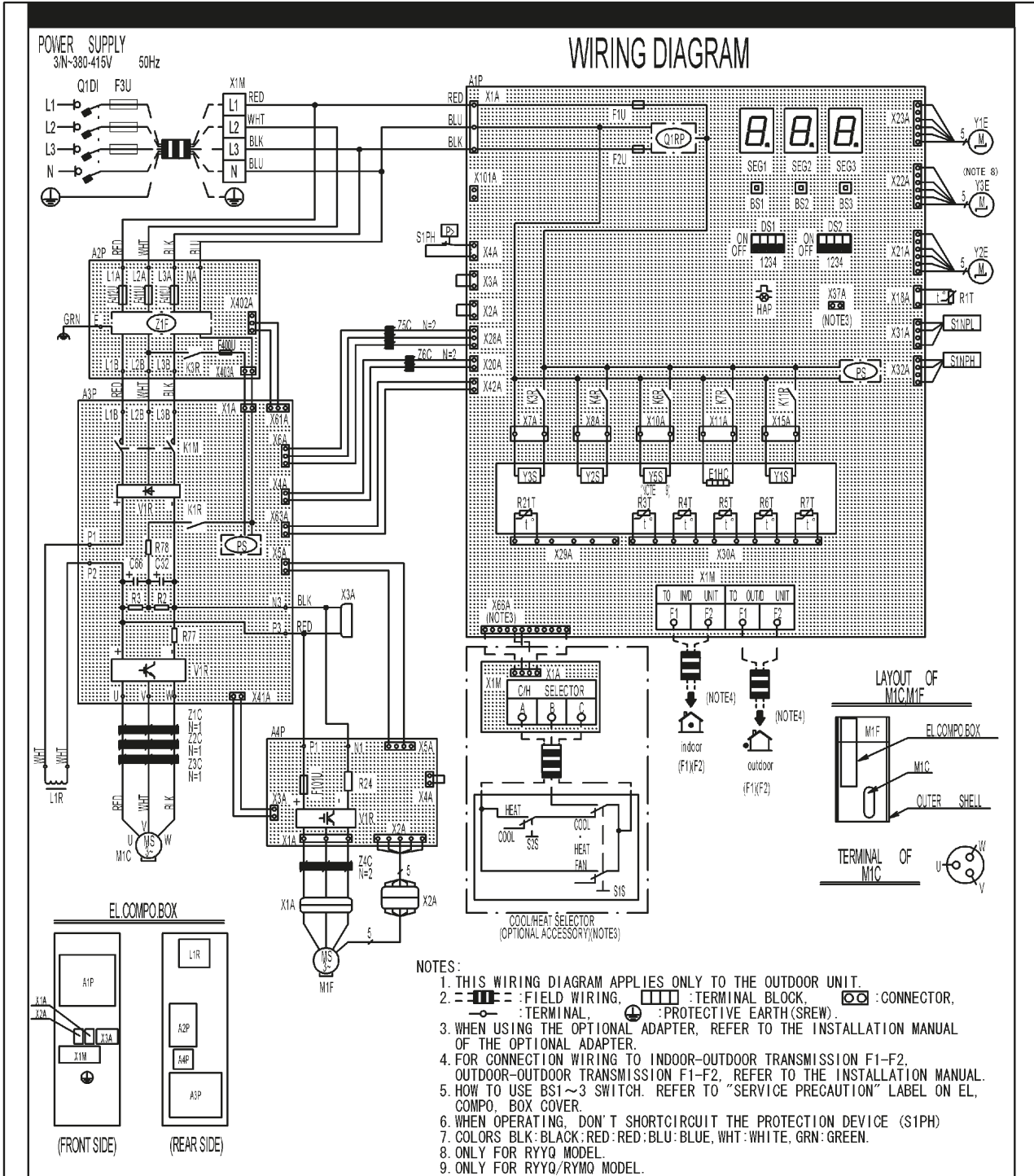

A1P	PRINTED CIRCUIT BOARD (MAIN)	K11R	MAGNETIC RELAY (Y1S) (A1P)	X1A, X2A	CONNECTOR (M1F)
A2P	PRINTED CIRCUIT BOARD (NOISE FILTER)	L1R	REACTOR	X3A	CONNECTOR (CHECK THE RESIDUAL CHARGE)
A3P	PRINTED CIRCUIT BOARD (INW)	M1C	MOTOR (COMPRESSOR)	X1M	TERMINAL BLOCK (POWER SUPPLY)
A4P	PRINTED CIRCUIT BOARD (FAN)	M1F	MOTOR (FAN)	X1M	TERMINAL BLOCK (CONTROL) (A1P)
BS1~3	PUSH BUTTON SWITCH (A1P) (MODE, SET, RETURN)	PS	SWITCHING POWER SUPPLY (A1P, A3P)	Y1E	ELECTRONIC EXPANSION VALVE (MAIN)
C32, C66	CAPACITOR (A3P)	Q1D1	FIELD EARTH LEAKAGE BREAKER	Y2E	ELECTRONIC EXPANSION VALVE (INJECTION)
DS1, DS2	DIP SWITCH (A1P)	Q1RP	PHASE REVERSAL DETECT CIRCUIT (A1P)	Y3E	ELECTRONIC EXPANSION VALVE (STORAGE VESSEL) (NOTE 8)
E1HC	CRANKCASE HEATER	R1T	THERMISTOR (AIR) (A1P)	Y1S	SOLENOID VALVE (MAIN)
F1U, F2U	FUSE (T, 3, 15A, 250V) (A1P)	R21T	THERMISTOR (M1C DISCHARGE)	Y2S	SOLENOID VALVE (ACCUMULATOR OIL RETURN)
F3U	FIELD FUSE	R3T	THERMISTOR (ACCUMULATOR)	Y3S	SOLENOID VALVE (OIL1)
F101U	FUSE (A4P)	R4T	THERMISTOR (HEAT EXC, LIQ, PIPE)	Y5S	SOLENOID VALVE (SUB) (NOTE 9)
F400U	FUSE (A2P)	R5T	THERMISTOR (SUBCOOL LIQ, PIPE)	Z1C~Z6C	NOISE FILTER (FERRITE GORE)
F410U~F412U	FUSE (A2P)	R6T	THERMISTOR (HEAT EXC, GAS PIPE)	Z1F	NOISE FILTER (A2P) (WITH SURGE ABSORBER)
HAP	PILOT LAMP (A1P) (SERVICE MONITOR-GREEN)	R7T	THERMISTOR (HEAT EXC, DEICER)		
K1M	MAGNETIC RELAY (A3P)	R2, R3	RESISTOR (A3P)		
K1R	MAGNETIC RELAY (A3P)	R24	RESISTOR (CURRENT SENSOR) (A4P)		
K3R	MAGNETIC RELAY (A2P)	R77	RESISTOR (CURRENT SENSOR) (A3P)		
K3R	MAGNETIC RELAY (Y3S) (A1P)	R78	RESISTOR (CURRENT LIMITING) (A3P)		
K4R	MAGNETIC RELAY (Y2S) (A1P)	S1NPH	PRESSURE SENSOR (HIGH)		CONNECTOR FOR OPTIONAL ACCESSORIES
K6R	MAGNETIC RELAY (Y5S) (A1P)	S1NPL	PRESSURE SENSOR (LOW)	X37A	CONNECTOR (POWER ADAPTER)
K7R	MAGNETIC RELAY (E1HC) (A1P)	S1PH	PRESSURE SWITCH (DISCH)	X66A	CONNECTOR (REMOTE SWITCHING COOL/HEAT SELECTOR)
		SEG1~SEG3	7-SEGMENT DISPLAY (A1P)		
		V1R	POWER MODULE (A3P) (A4P)		

2D083677-1

8 CLASS

10+12 HP

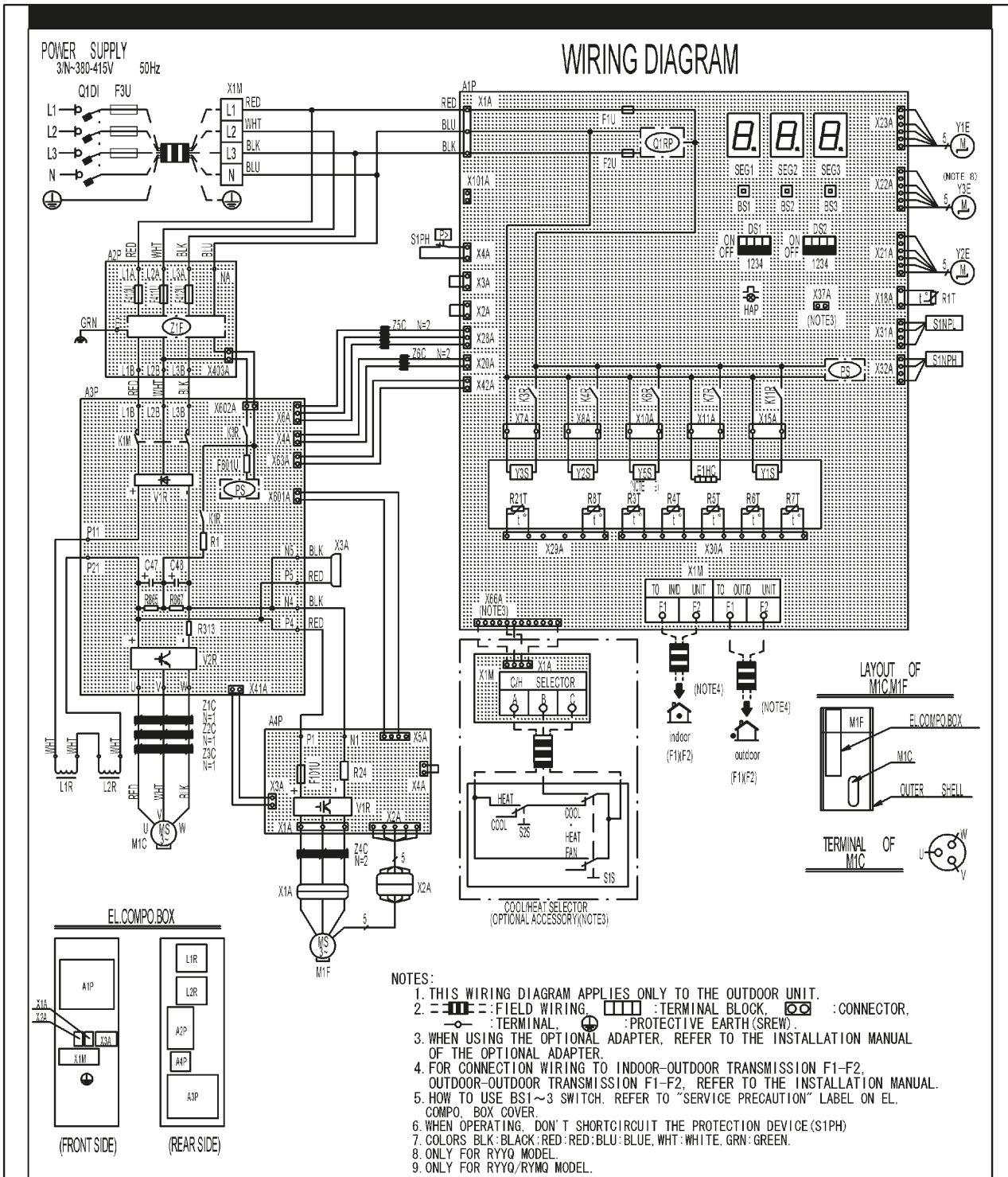

A1P	PRINTED CIRCUIT BOARD (MAIN)	K11R	MAGNETIC RELAY(Y1S) (A1P)	V1R	POWER MODULE (A3P) (A4P)
A2P	PRINTED CIRCUIT BOARD (NOISE FILTER)	L1R, L2R	REACTOR	V2R	POWER MODULE (A3P)
A3P	PRINTED CIRCUIT BOARD (INV)	M1C	MOTOR (COMPRESSOR)	X1A, X2A	CONNECTOR (M1F)
A4P	PRINTED CIRCUIT BOARD (FAN)	M1F	MOTOR (FAN)	X3A	CONNECTOR(CHECK THE RESIDUAL CHARGE)
BS1~3	PUSH BUTTON SWITCH (A1P) (MODE. SET. RETURN)	PS	SWITCHING POWER SUPPLY (A1P) (A3P)	X1M	TERMINAL BLOCK (POWER SUPPLY)
C47, C48	CAPACITOR (A3P)	Q1D1	FIELD EARTH LEAKAGE BREAKER	X1M	TERMINAL BLOCK (CONTROL) (A1P)
DS1, DS2	DIP SWITCH (A1P)	Q1RP	PHASE REVERSAL DETECT CIRCUIT (A1P)	Y1E	ELECTRONIC EXPANSION VALVE (MAIN)
E1HC	CRANKCASE HEATER	R1T	THERMISTOR (A1R) (A1P)	Y2E	ELECTRONIC EXPANSION VALVE (INJECTION)
F1U, F2U	FUSE (T, 3, 15A, 250V) (A1P)	R21T	THERMISTOR (MIC DISCHARGE)	Y3E	ELECTRONIC EXPANSION VALVE (STORAGE VESSEL) (NOTE8)
F101U	FUSE (A4P)	R3T	THERMISTOR (ACCUMULATOR)	Y1S	SOLENOID VALVE (MAIN)
F3U	FIELD FUSE	R4T	THERMISTOR (HEAT EXC. LIQ. PIPE)	Y2S	SOLENOID VALVE (ACCUMULATOR OIL RETURN)
F410U~F412U	FUSE (A2P)	R5T	THERMISTOR (SUBCOOL LIQ. PIPE)	Y3S	SOLENOID VALVE (OIL1)
F601U	FUSE (A3P)	R6T	THERMISTOR (HEAT EXC. GAS PIPE)	Y5S	SOLENOID VALVE (SUB) (NOTE 9)
HAP	PILOT LAMP (A1P) (SERVICE MONITOR-GREEN)	R7T	THERMISTOR (HEAT EXC. DEICER)	Z1C~Z6C	NOISE FILTER (FERRITE CORE)
K1M	MAGNETIC CONTACTOR (A3P)	R8T	THERMISTOR (MIC BODY)	Z1F	NOISE FILTER (A2P) (WITH SURGE ABSORBER)
K1R	MAGNETIC RELAY (A3P)	R1	RESISTOR (CURRENT LIMITING) (A3P)		CONNECTOR FOR OPTIONAL ACCESSORIES
K3R	MAGNETIC RELAY (Y3S) (A1P)	R24	RESISTOR (CURRENT SENSOR) (A4P)	X37A	CONNECTOR (POWER ADAPTER)
K4R	MAGNETIC RELAY (Y2S) (A1P)	R313	RESISTOR (CURRENT SENSOR) (A3P)	X66A	CONNECTOR (REMOTE SWITCHING COOL/HEAT SELECTOR)
K6R	MAGNETIC RELAY (Y6S) (A1P)	R865, R867	RESISTOR (A3P)		
K7R	MAGNETIC RELAY (E1HC) (A1P)	S1NPH	PRESSURE SENSOR (HIGH)		
		S1NPL	PRESSURE SENSOR (LOW)		
		S1PH	PRESSURE SWITCH (DISCH)		
		SEG1~SEG3	7-SEGMENT DISPLAY (A1P)		

2D083678-1

10,12 CLASS

14+16 HP

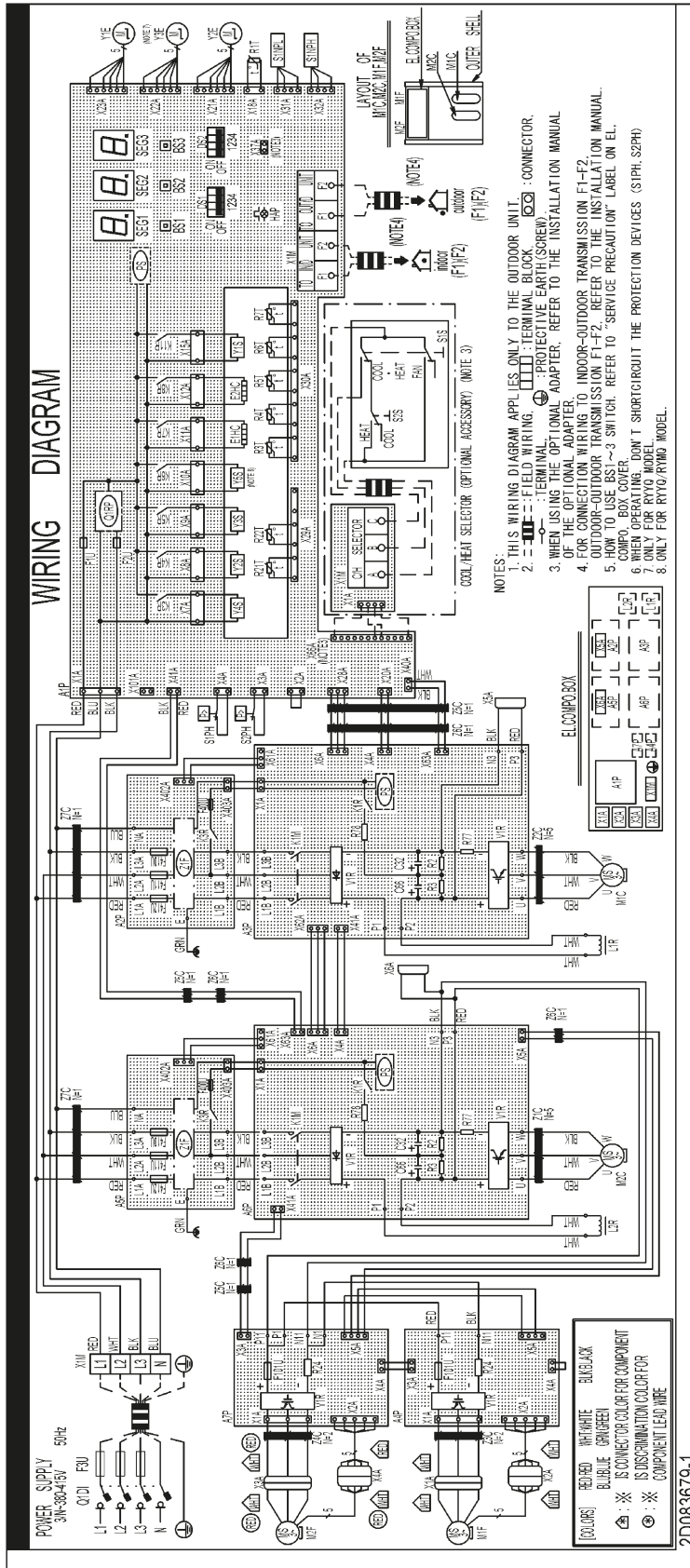

2D083679-1

A1P	PRINTED CIRCUIT BOARD (MAIN)	R4T	THERMISTOR (HEAT EXC. LIQ. PIPE)
A2P, A5P	PRINTED CIRCUIT BOARD (NOISE FILTER)	R5T	THERMISTOR (SUBCOOL LIQ. PIPE)
A3P, A6P	PRINTED CIRCUIT BOARD (INV)	R6T	THERMISTOR (HEAT EXC. GAS PIPE)
A4P, A7P	PRINTED CIRCUIT BOARD (FAN)	R7T	THERMISTOR (HEAT EXC. DEICER)
BS1~3	PUSH BUTTON SWITCH (A1P) (MODE, SET, RETURN)	S1NPH	PRESSURE SENSOR (HIGH)
		S1NPL	PRESSURE SENSOR (LOW)
C32, C66	CAPACITOR (A3P, A6P)	S1PH, S2PH	PRESSURE SWITCH (DISCH)
DS1, DS2	DIP SWITCH (A1P)	SEG1~SEG3	7-SEGMENT DISPLAY (A1P)
E1HC, E2HC	CRANKCASE HEATER	V1R	POWER MODULE (A3P, A6P)
F1U, F2U	FUSE (T, 3, 15A, 250V) (A1P)	V1R	POWER MODULE (A4P, A7P)
F101U	FUSE (A4P, A7P)	X1A~4A	CONNECTOR (M1F, M2F)
F3U	FIELD FUSE	X5A, X6A	CONNECTOR (CHECK THE RESIDUAL CHARGE)
F400U	FUSE (A2P, A5P)		
F410U~F412U	FUSE (A2P, A5P)	X1M	TERMINAL BLOCK (POWER SUPPLY)
HAP	PILOT LAMP (A1P) (SERVICE MONITOR-GREEN)	X1M	TERMINAL BLOCK (CONTROL) (A1P)
		Y1E	ELECTRONIC EXPANSION VALVE (MAIN)
K1M	MAGNETIC CONTACTOR (A3P, A6P)	Y2E	ELECTRONIC EXPANSION VALVE (INJECTION)
K1R	MAGNETIC RELAY (A3P, A6P)		
K3R	MAGNETIC RELAY (A2P, A5P)	Y3E	ELECTRONIC EXPANSION VALVE (STORAGE VESSEL) (NOTE 7)
K3R	MAGNETIC RELAY (Y4S, A1P)		
K4R	MAGNETIC RELAY (Y2S, A1P)	Y1S	SOLENOID VALVE (MAIN)
K5R	MAGNETIC RELAY (Y3S, A1P)	Y2S	SOLENOID VALVE (ACCUMULATOR OIL RETURN)
K6R	MAGNETIC RELAY (Y5S, A1P)		
K7R	MAGNETIC RELAY (E1HC, A1P)	Y3S	SOLENOID VALVE (OIL1)
K8R	MAGNETIC RELAY (E2HC, A1P)	Y4S	SOLENOID VALVE (OIL2)
K11R	MAGNETIC RELAY (Y1S, A1P)	Y5S	SOLENOID VALVE (SUB) (NOTE 8)
L1R, L2R	REACTOR	Z1C~Z7C	NOISE FILTER (FERRITE CORE)
M1C, M2C	MOTOR (COMPRESSOR)	Z1F	NOISE FILTER (A2P, A5P) (WITH SURGE ABSORBER)
M1F, M2F	MOTOR (FAN)		
PS	SWITCHING POWER SUPPLY (A1P, A3P, A6P)		
Q1D1	FIELD EARTH LEAKAGE BREAKER		
Q1RP	PHASE REVERSAL DETECT CIRCUIT (A1P)		
R2, R3	RESISTOR (A3P, A6P)		
R24	RESISTOR (CURRENT SENSOR) (A4P, A7P)		
R77	RESISTOR (CURRENT SENSOR) (A3P, A6P)		
R78	RESISTOR (CURRENT LIMITING) (A3P, A6P)		CONNECTOR FOR OPTIONAL ACCESSORIES
R1T	THERMISTOR (AIR) (A1P)	X37A	CONNECTOR (POWER ADAPTER)
R21T, R22T	THERMISTOR (M1C, M2C DISCHARGE)	X66A	CONNECTOR (REMOTE SWITCHING COOL/HEAT SELECTOR)
R3T	THERMISTOR (ACCUMULATOR)		

TERMINAL OF
M1C, M2C



14,16 CLASS

A1P	PRINTED CIRCUIT BOARD (MAIN)	R865, R867	RESISTOR (A6P)
A2P, A5P	PRINTED CIRCUIT BOARD (NOISE FILTER)	R1T	THERMISTOR (A1R) (A1P)
A3P, A6P	PRINTED CIRCUIT BOARD (INV)	R21T, R22T	THERMISTOR (M1C, M2C DISCHARGE)
A4P, A7P	PRINTED CIRCUIT BOARD (FAN)	R3T	THERMISTOR (ACCUMULATOR)
BS1~3	PUSH BUTTON SWITCH (A1P) (MODE, SET, RETURN)	R4T	THERMISTOR (HEAT EXC. LIQ. PIPE)
		R5T	THERMISTOR (SUBCOOL. LIQ. PIPE)
C32, C66	CAPACITOR (A3P)	R6T	THERMISTOR (HEAT EXC. GAS PIPE)
C47, C48	CAPACITOR (A6P)	R7T	THERMISTOR (HEAT EXC. DEICER)
DS1, DS2	DIP SWITCH (A1P)	R8T	THERMISTOR (M2C BODY)
E1HC, E2HC	CRANKCASE HEATER	S1NPH	PRESSURE SENSOR (HIGH)
F1U, F2U	FUSE (T, 3, 15A, 250V) (A1P)	S1NPL	PRESSURE SENSOR (LOW)
F3U	FIELD FUSE	S1PH, S2PH	PRESSURE SWITCH (DISCH)
F101U	FUSE (A4P, A7P)	SEG1~SEG3	7-SEGMENT DISPLAY (A1P)
F400U	FUSE (A2P)	V1R	POWER MODULE (A3P, A6P)
F410U~F412U	FUSE (A2P, A5P)	V1R	POWER MODULE (A4P, A7P)
F601U	FUSE (A6P)	V2R	POWER MODULE (A6P)
HAP	PILOTLAMP (A1P) (SERVICE MONITOR-GREEN)	X1A~4A	CONNECTOR (M1F, M2F)
		X5A, X6A	CONNECTOR (CHECK THE RESIDUAL CHARGE)
K1M	MAGNETIC CONTACTOR (A3P, A6P)		
K1R	MAGNETIC RELAY (A3P, A6P)	X1M	TERMINAL BLOCK (POWER SUPPLY)
K3R	MAGNETIC RELAY (A2P, A6P)	X1M	TERMINAL BLOCK (CONTROL) (A1P)
K3R	MAGNETIC RELAY (Y4S, A1P)	Y1E	ELECTRONIC EXPANSION VALVE (MAIN)
K4R	MAGNETIC RELAY (Y2S, A1P)	Y2E	ELECTRONIC EXPANSION VALVE (INJECTION)
K5R	MAGNETIC RELAY (Y3S, A1P)		
K6R	MAGNETIC RELAY (Y5S, A1P)	Y3E	ELECTRONIC EXPANSION VALVE (STORAGE VESSEL (NOTE 7))
K7R	MAGNETIC RELAY (E1HC, A1P)		
K8R	MAGNETIC RELAY (E2HC, A1P)	Y1S	SOLENOID VALVE (MAIN)
K11R	MAGNETIC RELAY (Y1S, A1P)	Y2S	SOLENOID VALVE (ACCUMULATOR OIL RETURN)
L1R~L3R	REACTOR		
M1C, M2C	MOTOR (COMPRESSOR)	Y3S	SOLENOID VALVE (OIL1)
M1F, M2F	MOTOR (FAN)	Y4S	SOLENOID VALVE (OIL2)
PS	SWITCHING POWER SUPPLY (A1P, A3P, A6P)	Y5S	SOLENOID VALVE (SUB) (NOTE 8)
Q1D1	FIELD EARTH LEAKAGE BREAKER	Z1C~Z7C	NOISE FILTER (FERRITE CORE)
Q1RP	PHASE REVERSAL DETECT CIRCUIT (A1P)	Z1F	NOISE FILTER (A2P, A5P) (WITH SURGE ABSORBER)
R1	RESISTOR (CURRENT LIMITING) (A6P)		
R2, R3	RESISTOR (A3P)		
R24	RESISTOR (CURRENT SENSOR) (A4P, A7P)		CONNECTOR FOR OPTIONAL ACCESSORIES
R77	RESISTOR (CURRENT SENSOR) (A3P)	X37A	CONNECTOR (POWER ADAPTER)
R78	RESISTOR (CURRENT LIMITING) (A3P)	X66A	CONNECTOR (REMOTE SWITCHING)
R313	RESISTOR (CURRENT SENSOR) (A6P)		COOL/HEAT SELECTOR)





TERMINAL OF
M1C, M2C



18,20 CLASS

A1P	Scheda a circuiti stampati (principale)	HAP	Spia pilota (A1P) (monitoraggio di servizio - verde)
A2P/A5P	Scheda a circuiti stampati (filtro antirumore)		
A3P/A6P	Scheda a circuiti stampati (inv)	K1M	Contattore magnetico (A3P, A6P)
A4P/A7P	Scheda a circuiti stampati (ventola)	K1R	Relè magnetico (A3P, A6P)
BS1~BS3	Interruttore a pulsante (A1P) (modalità, impostazione, ritorno)	K3R	Relè magnetico (Y3S) (A2P, A5P, A6P)
		K4R	Relè magnetico (Y2S)
C32, C66	Condensatore (A3P, A6P)	K5R	Relè magnetico (Y4S)
C47, C48	Condensatore	K6R	Relè magnetico (Y5S)
DS1, DS2	Microinterruttore (A1P)	K7R	Relè magnetico (E1HC)
E1HC, E2HC	Resistenza del carter	K8R	Relè magnetico (E2HC)
F1U, F2U	Fusibile (250 V, 3, 15 A, T) (A1P)	K10R	Relè magnetico (optional)
F101U	Fusibile (A4P, A7P)	K11R	Relè magnetico (Y1S)
F400U	Fusibile (A2P, A5P)	L1R~L3R	Reattore
F410U~F412U	Fusibile (A2P, A5P)	M1C, M2C	Motore (compressore)
F601U	Fusibile (A6P)	M1F, M2F	Motore (ventola)

12 Dati tecnici

PS	Interruttore di alimentazione (A1P, A3P, A6P)	BLU	Blu
Q1LD	Circuito di rilevamento delle perdite (A1P)	BRN	Marrone
Q1RP	Circuito di rilevamento delle inversioni tra le fasi (A1P)	GRN	Verde
R1	Resistore	GRY	Grigio
R2,R3	Resistore (A3P, A6P)	ORG	Arancione
R24	Resistore (sensore di corrente) (A4P, A7P)	PNK	Rosa
R77	Resistore (sensore di corrente) (A3P, A6P)	RED	Rosso
R78	Resistore (A3P, A6P)	WHT	Bianco
R313	Resistore (sensore di corrente)	YLW	Giallo
R865,R867	Resistore	Connettore per accessori opzionali	
R1T	Termistore (aria) (A1P)	X14A	Connettore (riscaldatore bacinella di drenaggio)
R21T,R22T	Termistore (scarico) (M1C, M2C, scarico)	X37A	Connettore (alimentatore)
R3T	Termistore (accumulatore)	X66A	Connettore (selettore freddo/caldo per passaggio remoto)
R4T	Termistore (tubo del liquido dello scambiatore di calore)		
R5T	Termistore (tubo del liquido di sottoraffreddamento)		
R6T	Termistore (tubo del gas dello scambiatore di calore)		
R7T	Termistore (sbrinatori)		
R8T	Termistore (corpo M2C)		
S1NPH	Sensore di pressione (alta)		
S1NPL	Sensore di pressione (bassa)		
S1PH,S2PH	Interruttore di pressione (alta)		
SE1~SE3	Display a 7 segmenti		
T1A	Sensore di corrente		
V1R	Modulo di potenza (A3P, A6P)		
V1R	Modulo di potenza (A4P, A7P)		
V2R	Modulo di potenza		
X1A~X4A	Connettore (M2F, M1F)		
X3A,X5A,X6A	Connettore (controllare la carica residua)		
X1M	Morsettiera (alimentazione)		
X1M	Morsettiera (controllo) (A1P)		
Y1E	Valvola di espansione elettronica (principale)		
Y2E	Valvola di espansione elettronica (iniezione)		
Y3E	Valvola di espansione elettronica (serbatoio di stoccaggio)		
Y1S	Valvola solenoide (principale)		
Y2S	Valvola solenoide (ritorno dell'olio nell'accumulatore)		
Y3S	Valvola solenoide (olio 1)		
Y4S	Valvola solenoide (olio 2)		
Y5S	Valvola solenoide (secondaria)		
Z1C~Z7C	Filtro antirumore (nucleo di ferrite)		
Z1F	Filtro antirumore (con assorbitore di sovratensione)		
L1,L2,L3	Sotto tensione		
N	Neutro		
	Cablaggio in loco		
	Morsettiera		
	Connettore		
	Morsetto		
	Messa a terra di protezione (vite)		
BLK	Nero		

12.8 Specifiche tecniche: unità esterna

Specifiche tecniche



INFORMAZIONI

Per i dettagli tecnici ed elettrici delle combinazioni con più unità, consultare i dati tecnici.

Specifica	8 HP	10 HP	12 HP	14 HP	16 HP	18 HP	20 HP
Materiale dell'involucro	Acciaio galvanizzato verniciato						
Dimensioni a×l×p	1685×930×765 mm			1685×1240×765 mm			
Peso							
▪ RXYQ	187 kg	194 kg	305 kg		314 kg		
▪ RYYQ	261 kg	268 kg	364 kg		398 kg		
▪ RYMQ	188 kg	195 kg	309 kg		319 kg		
Range di funzionamento							
▪ Raffreddamento (min/max)	-5/43°C						
▪ Riscaldamento (min/max)	-20/21°C						
Raffreddamento^(a)							
▪ Capacità	22,4 kW	28,0 kW	33,5 kW	40,0 kW	45,0 kW	50,4 kW	56,0 kW
▪ EER	4,30	3,84	3,73	3,64	3,46	3,36	3,03
Riscaldamento^(b)							
▪ Capacità	25,0 kW	31,5 kW	37,5 kW	45,0 kW	50,0 kW	56,5 kW	63,0 kW
▪ COP	4,54	4,27	4,12	4,02	3,91	3,87	3,71
PED							
▪ Categoria	2						
▪ Parte più importante	Accumulatore						
▪ PS×V	325 bar×l			415 bar×l		492,5 bar×l	
Numero massimo di unità interne collegate^(c)	64						
Scambiatore di calore							
▪ Tipo	aletta incrociata						
▪ Trattamento	anticorrosione						
Ventola							
▪ Tipo	elica						
▪ Quantità	1			2			
▪ Velocità del flusso d'aria ^(d)	162 m ³ /min	175 m ³ /min	185 m ³ /min	223 m ³ /min	260 m ³ /min	251 m ³ /min	261 m ³ /min
▪ Motore	1			2			
▪ Modello	CC senza spazzole						
▪ Uscita/pezzi	750 W						
Compressore							
▪ Quantità	1			2			
▪ Modello	inverter						
▪ Tipo	compressore a coclea sigillato ermeticamente						
▪ Resistenza del carter	33 W						
Livello di rumorosità (nominale)^(e)							
▪ Potenza sonora ^(f)	78 dBA	79 dBA	81 dBA		86 dBA		88 dBA
▪ Pressione sonora ^(g)	58 dBA		61 dBA		64 dBA	65 dBA	66 dBA
Refrigerante							
▪ Tipo	R410A						
▪ Carica	5,9 kg	6 kg	6,3 kg	10,3 kg	10,4 kg	11,7 kg	11,8 kg
Olio refrigerante	Olio (di etere) sintetico						
Dispositivi di sicurezza	<ul style="list-style-type: none"> ▪ Pressostato di alta pressione ▪ Protezione dal sovraccarico del comando del ventilatore ▪ Protezione dal sovraccarico dell'inverter ▪ Fusibile del PCB 						

(a) Le capacità nominali di raffreddamento si basano sulla temperatura interna di 27°C DB e 19°C WB, sulla temperatura esterna di 35°C DB, sulle tubazioni del refrigerante equivalenti: 5 m, dislivello: 0 m.

12 Dati tecnici

- (b) Le capacità nominali di raffreddamento si basano sulla temperatura interna di 20°C DB, sulla temperatura esterna di 7°C DB e 6°C WB, sulle tubazioni del refrigerante equivalenti: 5 m, dislivello: 0 m.
- (c) Il numero effettivo di unità dipende dal tipo di unità interna (VRV DX, Hydrobox, RA DX, ...) e sulla restrizione del rapporto di collegamento per il sistema ($50\% \leq CR \leq 130\%$).
- (d) Nominale a 230 V.
- (e) I valori di rumorosità sono misurati in una camera semi-anecoica.
- (f) Il livello di potenza sonora è un valore assoluto generato da un suono.
- (g) Il livello di pressione sonora è un valore relativo che dipende dalla distanza e dall'ambiente acustico. Per maggiori dettagli, fare riferimento ai disegni relativi al livello di rumorosità nei dati tecnici.

Specifiche elettriche

Specificata	8 HP	10 HP	12 HP	14 HP	16 HP	18 HP	20 HP
Alimentazione							
Nome	Y1						
Fase	3N~						
Frequenza	50 Hz						
Tensione	380-415 V						
Corrente							
Corrente di esercizio nominale (RLA) ^(a)	7,2 A	10,2 A	12,7 A	15,4 A	18,0 A	20,8 A	26,9 A
Corrente di avvio (MSC) ^(b)	≤MCA						
Amperaggio minimo del circuito (MCA) ^(c)	16,1 A	22,0 A	24,0 A	27,0 A	31,0 A	35,0 A	39,0 A
Amperaggio massimo dei fusibili (MFA) ^(d)	20 A	25 A	32 A		40 A		50 A
Amperaggio di sovracorrente totale (TOCA) ^(e)	17,3 A	24,6 A		35,4 A	35,7 A	42,7 A	
Amperaggio a pieno carico (FLA) ^(f)	1,2 A	1,3 A	1,5 A	1,8 A	2,6 A		
Gamma di tensioni	380-415 ±10% V						
Collegamenti elettrici							
Per l'alimentazione	5G						
Per il collegamento all'unità interna	2 (F1/F2)						
Ingresso alimentazione elettrica	sia unità interne che esterna						

- (a) Il valore RLA si basa sulla temperatura dell'unità interna di 27°C DB e 19°C WB e sulla temperatura esterna di 35°C DB.
- (b) MSC = la corrente massima durante l'avvio del compressore. VRV IV usa solo compressori con inverter. Il valore MCA deve essere usato per selezionare le dimensioni corrette del cablaggio in loco. Il valore MCA può essere considerato come la corrente di esercizio massima.
- (c) Il valore MCA deve essere usato per selezionare le dimensioni corrette del cablaggio in loco. Il valore MCA può essere considerato come la corrente di esercizio massima.
- (d) Il valore MFA viene usato per selezionare l'interruttore di circuito e l'interruttore differenziale di terra.
- (e) Il valore TOCA indica il valore totale di ogni serie di OC.
- (f) FLA = corrente di esercizio nominale del ventilatore. Range di tensione: le unità sono adatte all'uso in impianti elettrici in cui la tensione fornita al terminale dell'unità non è inferiore o superiore ai limiti indicati. La variazione massima consentita per il range di tensione tra le fasi è pari al 2%.

12.9 Tabella capacità: Unità interna

La capacità totale delle unità interne deve rientrare nell'intervallo specificato. Rapporto di collegamento (CR): $50\% \leq CR \leq 130\%$.

Classe HP dell'unità esterna	50% minimo CR	100% nominale CR	130% massimo CR
8	100	200	260
10	125	250	325
12	150	300	390
14	175	350	455
16	200	400	520
18	225	450	585
20	250	500	650
22	275	550	715
24	300	600	780
26	325	650	845
28	350	700	910
30	375	750	975
32	400	800	1040
34	425	850	1105
36	450	900	1170
38	475	950	1235
40	500	1000	1300
42	525	1050	1365
44	550	1100	1430
46	575	1150	1495
48	600	1200	1560
50	625	1250	1625
52	650	1300	1690
54	675	1350	1755



NOTA

Se viene selezionata una capacità totale superiore a quella indicata nella tabella, la capacità di raffreddamento e riscaldamento subirà un calo. Per ulteriori informazioni, consultare i dati tecnici.

Per l'utente

13 Informazioni sul sistema

La sezione dell'unità interna del sistema a pompa di calore VRV IV può essere utilizzata per le applicazioni di riscaldamento/raffreddamento. Il tipo di unità interna che è possibile usare dipende dalla serie delle unità esterne.

NOTA

Non utilizzare il sistema per scopi diversi. Non utilizzare l'apparecchio per raffreddare strumenti di precisione, cibo, piante, animali e opere d'arte. Ne potrebbe conseguire un deterioramento della qualità.

NOTA

Per modifiche o espansioni future del sistema:

Nei dati tecnici è disponibile una panoramica completa delle combinazioni consentite (per le future estensioni del sistema), a cui è opportuno fare riferimento. Rivolgersi all'installatore per ottenere ulteriori informazioni e una consulenza professionale.

In generale, al sistema a pompa di calore VRV IV è possibile collegare i seguenti tipi di unità interne (elenco non esaustivo, dipendente dal modello di unità esterna e dalle combinazioni di modelli delle unità interne):

- Unità interne a espansione diretta VRV (applicazioni aria-aria).
- Unità interne a espansione diretta RA (applicazioni aria-aria).
- Hydrobox (applicazioni aria-acqua): solo HXY080/125.
- AHU (applicazioni aria-aria): Serve il kit EKEXV.
- Barriera d'aria Biddle (applicazioni aria ad aria).

La combinazione delle unità interne a espansione diretta VRV con le unità a espansione diretta RA è consentita.

La combinazione delle unità interne a espansione diretta VRV con le unità Hydrobox è consentita.

La combinazione delle unità interne a espansione diretta VRV con la/le unità a espansione diretta RA e la/le unità Hydrobox NON è consentita.

Se sono usate AHU o la cortina d'aria, non è possibile collegare unità Hydrobox.

Il collegamento delle sole unità Hydrobox all'unità esterna a pompa di calore VRV IV non è consentito.

Viene supportato il collegamento dell'unità per il trattamento dell'aria in combinazione con l'unità esterna pompa di calore VRV IV.

Il collegamento dell'unità di trattamento dell'aria abbinata a più unità esterne a pompa di calore VRV IV è supportato, anche in combinazione con unità interne a espansione diretta VRV.

Combinazioni di unità singole (riscaldamento continuo e non): sussistono delle restrizioni.

Combinazioni di unità multiple (riscaldamento continuo e non): sussistono delle restrizioni.

Per ulteriori specifiche, fare riferimento ai dati tecnici di progettazione.

13.1 Layout sistema

Per l'unità esterna del sistema a pompa di calore VRV IV è possibile utilizzare i seguenti modelli:

Modello	Descrizione
RYYQ	Modello a riscaldamento singolo continuo.

Modello	Descrizione
RYMQ	Modello a riscaldamento multiplo continuo.
RXYQ	Modello a riscaldamento singolo e multiplo non continuo.

La disponibilità delle funzionalità dipende dal tipo di unità esterna prescelta. La disponibilità delle funzionalità in determinati modelli è comunque indicata nel presente manuale d'uso.

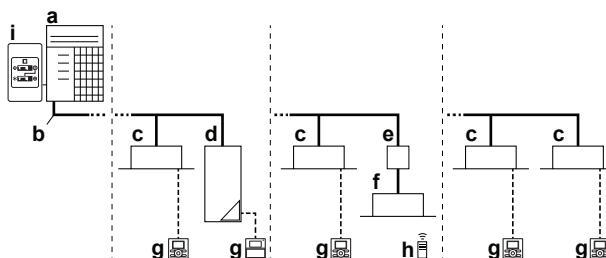

- a Unità esterna a pompa di calore VRV IV
- b Tubazioni del refrigerante
- c Unità interna a espansione diretta (DX) VRV
- d Hydrobox VRV LT (HXY080/125)
- e Box BP (necessario per il collegamento delle unità interne a espansione diretta (DX) Residential Air (RA) o Sky Air (SA))
- f Espansione diretta Residential Air (RA) (unità interne DX))
- g Interfaccia utente (dedicata in base al tipo di unità interna)
- h Interfaccia utente (wireless, dedicata su alcuni tipi di unità interne)
- i Interruttore di comando a distanza per il passaggio tra raffreddamento e riscaldamento

14 Interfaccia utente

ATTENZIONE

Non toccare mai le parti interne del controller.

Non rimuovere il pannello anteriore. Toccare le parti interne può essere pericoloso e può impedire il corretto funzionamento dell'apparecchio. Contattare il rivenditore per il controllo e le riparazioni delle parti interne.

Questo manuale d'uso offre informazioni generali non esaustive sulle funzioni principali del sistema.

Informazioni dettagliate sulle azioni richieste per eseguire determinate funzioni sono disponibili nel manuale di installazione e d'uso dell'unità interna.

Consultare il manuale d'uso dell'interfaccia utente installata.

15 Prima dell'uso

AVVERTENZA

L'unità contiene componenti elettrici e caldi.

AVVERTENZA

Prima di metterla in funzione, assicurarsi che l'installazione sia stata effettuata a regola d'arte da parte di un installatore.

ATTENZIONE

Un'esposizione prolungata al flusso d'aria proveniente dall'apparecchio non è salutare.

**ATTENZIONE**

Per evitare la carenza di ossigeno, aerare a sufficienza il locale se si utilizzano attrezzature con bruciatori insieme al sistema.

**ATTENZIONE**

Non azionare il sistema se nel locale è stato utilizzato un insetticida a fumigazione. Le sostanze chimiche potrebbero depositarsi nell'unità e mettere in pericolo la salute delle persone con particolare sensibilità alle sostanze chimiche.

Questo manuale è riferito agli apparecchi sotto indicati e dotati di sistema di controllo standard. Prima dell'uso, contattare il rivenditore per informazioni sulla modalità di funzionamento corrispondente al tipo e alla versione del sistema. Se il vostro impianto è dotato di un sistema di controllo particolare, l'installatore dovrà fornirvi le relative indicazioni per la gestione dello stesso.

Modalità operative (in funzione del tipo di unità interna):

- Riscaldamento e raffreddamento (aria-aria).
- Sola ventilazione (aria-aria).
- Riscaldamento e raffreddamento (aria-acqua).

Esistono funzioni dedicate in base al tipo di unità interna. Fare riferimento al manuale d'installazione e d'uso specifico per ulteriori informazioni.

16 Funzionamento

16.1 Portata di funzionamento

Per un funzionamento sicuro ed efficiente, utilizzare il sistema all'interno dei seguenti range di temperatura e umidità.

	Raffreddamento	Riscaldamento
Temperatura esterna	-5~43°C DB	-20~21°C DB -20~15,5°C WB
Temperatura interna	21~32°C DB 14~25°C WB	15~27°C DB
Umidità interna	≤80% ^(a)	

- (a) Per evitare la formazione di condensa e il gocciolamento dell'unità. Se la temperatura o l'umidità non soddisfano queste condizioni, potrebbero entrare in funzione i dispositivi di protezione e il climatizzatore potrebbe non funzionare.

È possibile superare il range di funzionamento solo se al sistema VRV IV sono collegate unità interne a espansione diretta.

I range di funzionamento speciali sono validi per l'uso di unità Hydrobox o AHU. Sono disponibili nel manuale di installazione e d'uso dell'unità relativa. Le informazioni più aggiornate sono disponibili nei dati tecnici.

16.2 Utilizzo del sistema

16.2.1 Informazioni sull'utilizzo del sistema

- La procedura di funzionamento varia a seconda della combinazione tra unità esterna e interfaccia utente.
- Per proteggere l'unità, accendere l'interruttore di accensione principale 6 ore prima dell'uso.
- Se l'alimentazione elettrica viene disattivata durante l'uso, il funzionamento riprenderà automaticamente alla riattivazione dell'alimentazione.

16.2.2 Informazioni su raffreddamento, riscaldamento, solo ventola e funzionamento automatico

- La commutazione non è possibile con un'interfaccia utente che visualizza il messaggio "change-over under centralized control (commutazione sotto controllo centralizzato)" (fare riferimento al manuale di installazione e d'uso dell'interfaccia utente).
- Se il messaggio "change-over under centralized control (commutazione sotto controllo centralizzato)" lampeggia, fare riferimento al capitolo "16.5.1 Informazioni sulla configurazione dell'interfaccia utente master" a pagina 87.
- Dopo l'arresto del funzionamento in riscaldamento il ventilatore potrebbe restare in funzione per 1 minuto.
- A seconda della temperatura ambiente la portata può essere regolata automaticamente o il ventilatore può arrestarsi immediatamente. Non è indice di un problema di funzionamento.

16.2.3 Informazioni sul funzionamento di riscaldamento

Potrebbe volerci più tempo per raggiungere la temperatura impostata per la modalità di riscaldamento che per la modalità di raffreddamento.

Viene eseguita la seguente operazione per evitare l'abbassamento della capacità di riscaldamento o la dispersione di aria fredda.

Funzionamento in sbrinamento

Durante il riscaldamento, il congelamento della serpentina raffreddata ad aria dell'unità esterna aumenta nel tempo, limitando il trasferimento di energia alla serpentina dell'unità esterna. La capacità di riscaldamento diminuisce e il sistema deve passare allo sbrinamento per fornire calore sufficiente alle unità interne.

Se	Allora
è installata l'unità esterna RYYQ o RYMQ	L'unità interna continua il riscaldamento a un livello ridotto durante l'operazione di sbrinamento. In questo modo garantirà un livello di comfort sufficiente all'interno. Un elemento di conservazione del calore nell'unità esterna fornisce l'energia per sbrinare la serpentina raffreddata ad aria dell'unità esterna durante lo sbrinamento.
è installata l'unità esterna RXYQ	L'unità interna arresta il ventilatore, inverte il ciclo del refrigerante e impiega l'energia interna all'edificio per sbrinare la serpentina dell'unità esterna.

L'unità interna indicherà l'operazione di sbrinamento sui display

Avvio a caldo

Per evitare la fuoriuscita di aria fredda da un'unità interna all'avvio della modalità di riscaldamento, è necessario arrestare automaticamente la ventola interna. Sul display dell'interfaccia utente appare l'indicazione . L'avvio della ventola potrebbe non essere immediato. Non è indice di un problema di funzionamento.



16 Funzionamento

INFORMAZIONI

- La capacità di riscaldamento si riduce quando diminuisce la temperatura esterna. In questo caso, utilizzare un altro dispositivo di riscaldamento insieme all'unità. (In caso di utilizzo unitamente ad apparecchi che producono fiamme libere, aerare continuamente la stanza). Non posizionare dispositivi che producono fiamme libere in punti esposti al flusso dell'aria proveniente dall'unità o sotto l'unità.
- È necessario un po' di tempo per riscaldare la stanza dal momento in cui viene avviata l'unità; quest'ultima utilizza infatti un sistema di circolazione dell'aria calda per riscaldare l'intera stanza.
- Se l'aria calda sale al soffitto, lasciando fredda la zona sopra il pavimento, si consiglia di utilizzare un circolatore (ventilatore interno per la circolazione dell'aria). Rivolgersi al rivenditore per i dettagli.

16.2.4 Per utilizzare il sistema (SENZA interruttore remoto di commutazione freddo/caldo)

- 1 Premere più volte il selettore della modalità di funzionamento nell'interfaccia utente per scegliere la modalità di funzionamento desiderata.

-  Funzionamento in raffreddamento
-  Funzionamento in riscaldamento
-  Funzionamento in sola ventilazione

- 2 Premere il pulsante ON/OFF sull'interfaccia utente.



Risultato: La spia di funzionamento si accende e il sistema inizia a funzionare.

16.2.5 Per utilizzare il sistema (CON interruttore remoto di commutazione freddo/caldo)

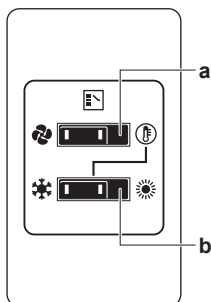

Panoramica dell'interruttore telecomando di commutazione



a INTERRUPTORE DI SELEZIONE SOLO VENTOLA/CLIMATIZZATORE

Impostare l'interruttore su  per la modalità solo ventola o su  per la modalità di riscaldamento o raffreddamento.

b INTERRUPTORE COMMUTAZIONE RAFFREDDAMENTO/RISCALDAMENTO

Impostare l'interruttore su  per il raffreddamento o su  per il riscaldamento

Per avviare

- 1 Selezionare la modalità di funzionamento con l'interruttore di commutazione raffreddamento/riscaldamento come descritto di seguito:

Funzionamento raffreddamento



Funzionamento riscaldamento



Solo funzionamento della ventola

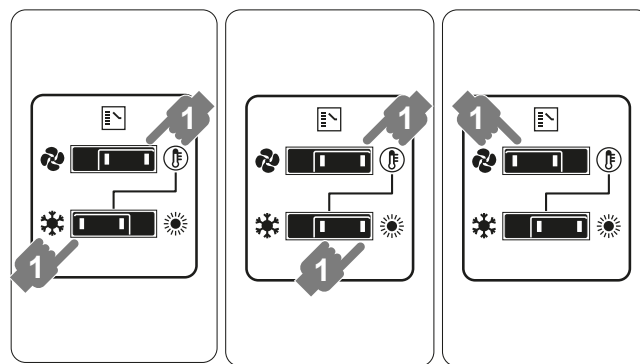

- 2 Premere il pulsante ON/OFF nell'interfaccia utente.

Risultato: La spia di funzionamento si accende e il sistema inizia a funzionare.

Per arrestare

- 3 Premere nuovamente il tasto ON/OFF sull'interfaccia utente.

Risultato: La spia di funzionamento si spegne e il sistema smette di funzionare.



NOTA

Attendere almeno 5 minuti dopo l'arresto dell'unità prima di spegnere il sistema.

Per regolare

Per programmare temperatura, velocità della ventola e direzione del flusso d'aria, fare riferimento al manuale d'uso dell'interfaccia utente.

16.3 Utilizzo del programma di deumidificazione

16.3.1 Informazioni sul programma di deumidificazione

- La funzione di questo programma è quella di ridurre l'umidità della stanza con il minimo incremento di temperatura (raffreddamento minimo della stanza).
- Il microprocessore determina automaticamente la temperatura e la velocità della ventola (non può essere impostato mediante l'interfaccia utente).
- Questo sistema non entra in funzione se la temperatura dell'ambiente è bassa (<20°C).

16.3.2 Per utilizzare il programma di deumidificazione (SENZA interruttore remoto di commutazione freddo/caldo)

Per avviare

- 1 Premere più volte il selettore della modalità operativa sull'interfaccia utente e selezionare  (deumidificazione).
- 2 Premere il tasto ON/OFF sull'interfaccia utente.

Risultato: La spia di funzionamento si accende e il sistema inizia a funzionare.

- 3 Premere il tasto di regolazione della direzione del flusso d'aria (solo per i sistemi a doppio flusso, multiflusso, angolare, a soffitto e a muro). Vedere "16.4 Impostazione della direzione di mandata dell'aria" a pagina 87 per i dettagli.

Per arrestare

- 4 Premere nuovamente il tasto ON/OFF sull'interfaccia utente.

Risultato: La spia di funzionamento si spegne e il sistema smette di funzionare.



NOTA

Attendere almeno 5 minuti dopo l'arresto dell'unità prima di spegnere il sistema.

16.3.3 Per utilizzare il programma di deumidificazione (CON interruttore remoto di commutazione freddo/caldo)

Per avviare

- 1 Selezionare la modalità di raffreddamento con l'interruttore del telecomando di commutazione raffreddamento/riscaldamento.

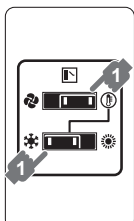

- 2 Premere più volte il selettore della modalità operativa sull'interfaccia utente e selezionare (deumidificazione).

- 3 Premere il tasto ON/OFF sull'interfaccia utente.

Risultato: La spia di funzionamento si accende e il sistema inizia a funzionare.

- 4 Premere il tasto di regolazione della direzione del flusso d'aria (solo per i sistemi a doppio flusso, multiflusso, angolare, a soffitto e a muro). Vedere "16.4 Impostazione della direzione di mandata dell'aria" a pagina 87 per i dettagli.

Per arrestare

- 5 Premere nuovamente il tasto ON/OFF sull'interfaccia utente.

Risultato: La spia di funzionamento si spegne e il sistema smette di funzionare.



NOTA

Attendere almeno 5 minuti dopo l'arresto dell'unità prima di spegnere il sistema.

16.4 Impostazione della direzione di mandata dell'aria

Consultare il manuale d'uso dell'interfaccia utente.

16.4.1 Informazioni sul deflettore del flusso d'aria



Unità a doppio flusso+multiflusso

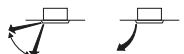

Unità angolari



Unità sospese al soffitto

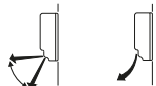

Unità montate a parete

Nelle condizioni di seguito precisate la direzione del flusso dell'aria viene controllata dal microprocessore dell'apparecchio e può essere differente da quella indicata.

Raffreddamento	Riscaldamento
<ul style="list-style-type: none"> Quando la temperatura ambiente è inferiore alla temperatura impostata. 	<ul style="list-style-type: none"> All'avvio dell'operazione. Quando la temperatura ambiente è superiore alla temperatura impostata. Durante lo sbrinamento.
<ul style="list-style-type: none"> In caso di funzionamento continuo con flusso dell'aria orizzontale. 	
<ul style="list-style-type: none"> Se l'unità funziona con il flusso dell'aria continuamente rivolto verso il basso e la fase di raffreddamento avviene con un'unità sospesa al soffitto o montata a parete, il microprocessore può controllare la direzione del flusso, quindi le indicazioni riportate sull'interfaccia utente varieranno in maniera corrispondente. 	

La direzione del flusso dell'aria può essere impostata secondo una delle seguenti modalità.

- Il deflettore registra da solo la propria posizione.
- La direzione del flusso dell'aria può essere scelta dall'utente.
- Posizionamento automatico e desiderato



AVVERTENZA

Non toccare l'uscita dell'aria o le pale orizzontali mentre il deflettore oscillante è in funzione. In caso contrario le dita potrebbero rimanervi intrappolate e l'unità potrebbe danneggiarsi.



NOTA

- Il limite mobile del deflettore può essere modificato. Rivolgersi al rivenditore per i dettagli. (solo per i sistemi a doppio flusso, multiflusso, angolare, a soffitto e a parete).
- Evitare di azionare l'unità in direzione orizzontale . Si potrebbe favorire il deposito di condensa o polvere sul soffitto o sul deflettore.

16.5 Configurazione dell'interfaccia utente master

16.5.1 Informazioni sulla configurazione dell'interfaccia utente master

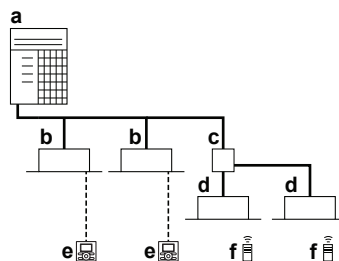

- a Unità esterna a pompa di calore VRV
- b Unità interna a espansione diretta (VRV) DX
- c Box BP (necessario per il collegamento delle unità interne a espansione diretta (RA) Residential Air (SA) o Sky Air (DX))
- d Unità interne a Espansione diretta (RA) Residential Air (DX)
- e Interfaccia utente (dedicata in base al tipo di unità interna)
- f Interfaccia utente (wireless, dedicata su alcuni tipi di unità interne)

Quando il sistema è stato installato con le modalità indicate nella figura in alto, è necessario designare una delle interfacce utente come master.

17 Risparmio energetico e funzionamento ottimale

Le visualizzazioni delle interfacce utente slave mostrano  (commutazione sotto controllo centralizzato) e le interfacce utente slave seguono automaticamente la modalità di funzionamento indicata dall'interfaccia utente master.

Solo l'interfaccia utente master può selezionare la modalità di riscaldamento o raffreddamento.

L'assegnazione dell'unità interna master viene determinata come indicato di seguito in alcuni casi speciali:

Caso	Descrizione
Unità interna VRV DX combinata con unità Hydrobox	La modalità di funzionamento è sempre forzata dall'interfaccia utente master dell'unità interna VRV DX. L'unità Hydrobox non può selezionare la modalità operativa (raffreddamento/ riscaldamento).
Unità interne VRV DX combinate con unità interne RA DX	La modalità di funzionamento è selezionata di default dall'interfaccia utente master dell'unità interna RA DX. Rivolgersi all'installatore per conoscere quale tipo di unità interna è stata definita come master.



16.5.2 Per designare l'interfaccia utente master (VRV DX e Hydrobox)

Nel caso in cui solo le unità interne VRV DX (e le unità Hydrobox) siano collegate al sistema VRV IV:

- 1 Tenere premuto per 4 secondi il pulsante di selezione della modalità di funzionamento dell'interfaccia utente master corrente. Se questa procedura non è ancora stata eseguita, è possibile svolgerla sulla prima interfaccia utente utilizzata.

Risultato: Il display che mostra  (commutazione sotto controllo centralizzato) su tutte le interfacce utente slave collegate alla stessa unità esterna lampeggia.

- 2 Premere il pulsante di selezione della modalità di funzionamento sul controller che si intende designare come interfaccia utente master.

Risultato: La designazione è così completata. Questa interfaccia utente è designata come interfaccia utente master e il display che mostra  (commutazione sotto controllo centralizzato) scompare. I display delle altre interfacce utente mostrano  (commutazione sotto controllo centralizzato).

16.5.3 Per designare l'interfaccia utente master (VRV DX e RA DX)

Se sono collegate unità interne VRV DX e unità interne RA DX (o solo unità interne RA DX):

A seconda dell'impostazione in loco eseguita sull'unità esterna, il diritto di selezione master appartiene all'unità interna VRV DX o all'unità interna RA DX (vedere sopra).

- 1 Se l'unità interna VRV DX è assegnata come selettore master, è possibile seguire la stessa procedura vista in precedenza.
- 2 Se l'unità interna RA DX è assegnata come selettore master, attenersi alla procedura di seguito.

Procedura: arrestare tutte le unità interne (unità interne VRV DX + RA DX).

Mentre il sistema non è in funzione (con le termiche di tutte le unità interne spente), è possibile definire l'unità interna RA DX master utilizzando l'interfaccia utente a infrarossi (attivare le termiche nella modalità desiderata).

L'unico modo per cambiare l'unità master è ripetere la procedura precedente. Il passaggio tra raffreddamento e riscaldamento (o viceversa) può essere effettuato cambiando la modalità operativa dell'unità interna master definita.

Per mantenere l'interfaccia utente dell'unità interna VRV DX come master, rivolgersi all'installatore.

16.6 Informazioni sui sistemi di controllo

I sistemi in questione offrono due ulteriori possibilità di controllo oltre al controllo individuale (un'interfaccia utente controlla un'unità interna). Confermare quanto segue se l'unità in uso corrisponde a uno dei tipi definiti di seguito:

Tipo	Descrizione
Controllo di gruppo	Un'interfaccia utente controlla fino a un massimo di 16 unità interne. Tutte le unità interne sono impostate allo stesso modo.
Sistema di controllo a due interfacce	Due interfacce utente controllano un'unità interna (nel caso del controllo di gruppo, un gruppo di unità interne). L'unità viene azionata individualmente.



NOTA

Rivolgersi al rivenditore per modificare la combinazione o impostare i sistemi del controllo di gruppo e del controllo a due interfacce utente.

17 Risparmio energetico e funzionamento ottimale

Per un corretto funzionamento del sistema, attenersi alle seguenti precauzioni.

- Regolare correttamente l'uscita d'aria ed evitare di rivolgere il flusso dell'aria verso gli occupanti della stanza.
- Regolare la temperatura della stanza in modo da creare un ambiente confortevole. Evitare un riscaldamento o un raffreddamento eccessivi.
- Proteggere la stanza dalla luce diretta del sole durante il raffreddamento mediante tende o dispositivi oscuranti.
- Aerare spesso. Un utilizzo prolungato implica un'attenzione particolare per l'aerazione.
- Tenere chiuse le porte e le finestre. Se porte e finestre rimangono aperte, l'aria uscirà dalla stanza riducendo l'effetto di raffreddamento o riscaldamento.
- Evitare un raffreddamento o un riscaldamento eccessivo. Per risparmiare energia, mantenere l'impostazione della temperatura ad un livello medio.
- Non appoggiare oggetti accanto all'ingresso o all'uscita dell'aria. L'effetto potrebbe ridursi oppure l'unità potrebbe arrestarsi.
- Spegnerne l'interruttore principale se l'unità rimane a lungo inutilizzata. Se l'interruttore rimane acceso, si consuma energia. Per consentire un avviamento dell'apparecchio senza problemi esso deve comunque essere posto sotto tensione almeno 6 ore prima del momento della sua riattivazione. (Fare riferimento al capitolo "Manutenzione" nel manuale dell'unità interna).
- Se la visualizzazione mostra  (pulizia periodica del filtro dell'aria), rivolgersi ad un tecnico qualificato per la pulizia dei filtri. (Fare riferimento al capitolo "Manutenzione" nel manuale dell'unità interna).
- Tenere l'unità interna e l'interfaccia utente ad una distanza di almeno un metro da televisori, radio, stereo e altre apparecchiature simili. In caso contrario, le immagini potrebbero apparire statiche o distorte.
- Non appoggiare oggetti sotto l'unità interna; potrebbero essere danneggiati dall'acqua.

- Potrebbe formarsi della condensa se l'umidità supera l'80% o se l'uscita di drenaggio è ostruita.

Questo sistema a pompa di calore è dotato di una funzionalità avanzata di risparmio energetico. A seconda delle priorità, si può dare maggiore rilevanza al risparmio energetico o al livello di comfort. Possono essere selezionati diversi parametri fino a trovare l'equilibrio ottimale tra consumi energetici e comfort per il tipo di applicazione.

Di seguito vengono descritti brevemente i vari modelli disponibili. Rivolgersi all'installatore o al rivenditore Daikin per consigli o per modificare i parametri adattandoli alle esigenze dell'edificio.

L'installatore può trovare maggiori informazioni in merito nel manuale di installazione. L'installatore può aiutare a raggiungere l'equilibrio migliore tra consumi e comfort.

17.1 Metodi operativi principali disponibili

Base

La temperatura del refrigerante è fissa indipendentemente dalla situazione. Corrisponde all'operazione standard nota e attesa con i sistemi VRV precedenti.

Automatica

La temperatura del refrigerante viene impostata in base alle condizioni ambientali esterne. Occorre quindi regolare la temperatura del refrigerante in base al carico richiesto (correlato alla temperatura ambiente esterna).

Ad es. se il sistema funziona nella modalità di raffreddamento, con una temperatura ambiente esterna bassa (ad es. 25°C) il raffreddamento richiesto è inferiore rispetto a quando la temperatura ambiente esterna è elevata (ad es. 35°C). Partendo da questo concetto, il sistema inizia automaticamente ad aumentare la temperatura del refrigerante, riducendo automaticamente la capacità erogata e aumentando l'efficienza del sistema.

Alta sensibilità/economico (raffreddamento/riscaldamento)

La temperatura del refrigerante viene aumentata o diminuita (raffreddamento/riscaldamento) rispetto al funzionamento di base. L'obiettivo di questa modalità estremamente sensibile è una sensazione di comfort da parte del cliente.

Il metodo di selezione delle unità interne è importante e deve essere preso in considerazione in quanto la capacità disponibile non è la stessa disponibile nella modalità standard.

Per ragguagli sulle applicazioni ad alta sensibilità, rivolgersi al proprio installatore.

17.2 Impostazioni di comfort disponibili

Per ciascuna delle suddette modalità, è possibile selezionare un livello di comfort. Il livello di comfort è legato ai tempi e allo sforzo (consumi energetici) necessario per raggiungere una determinata temperatura ambiente modificando temporaneamente la temperatura del refrigerante su valori diversi per ottenere più rapidamente le condizioni richieste.

- Potente
- Rapido
- Medio
- Eco



INFORMAZIONI

È opportuno prendere in considerazione la combinazione della modalità automatica con le applicazioni Hydrobox. L'effetto della funzione di risparmio energetico può essere limitato se sono richieste temperature dell'acqua in uscita (per il raffreddamento o il riscaldamento) basse o alte.

18 Manutenzione e assistenza



NOTA

Non ispezionare né effettuare la manutenzione dell'unità da soli. Interpellare un operatore qualificato per ogni operazione di manutenzione.



AVVERTENZA

Non sostituire mai un fusibile intervenuto con un altro fusibile di differente portata o con uno spezzone di cavo. La sostituzione di un fusibile con uno spezzone di cavo o un cavo di rame può provocare guasti o incendi.



ATTENZIONE

Non inserire mani, corde o altri oggetti all'altezza dell'ingresso o dell'uscita dell'aria. Non rimuovere la protezione del ventilatore. Pericolo di lesioni se il ventilatore gira ad alta velocità.



ATTENZIONE

Prestare attenzione al ventilatore.

È pericoloso ispezionare l'unità mentre il ventilatore è in funzione.

Spegnere l'interruttore principale prima di eseguire qualunque attività di manutenzione.



ATTENZIONE

Dopo un uso prolungato, verificare le condizioni dei raccordi e del supporto dell'unità. Se sono danneggiati, l'unità potrebbe cadere e provocare danni alle persone.



NOTA

Per pulire il pannello di controllo, non utilizzare benzina, solventi o panni imbevuti di prodotti chimici. Il pannello potrebbe scolorirsi oppure si potrebbe staccare il rivestimento. Se il pannello è molto sporco, utilizzare un panno imbevuto di detergente neutro diluito in acqua e strizzato bene. Asciugare il pannello con un panno asciutto.

18.1 Manutenzione dopo un lungo periodo di arresto

Ad esempio all'inizio della stagione.

- Controllare e rimuovere tutto quello che potrebbe bloccare le aperture di ingresso e di uscita delle unità interne ed esterne.
- Pulire i filtri dell'aria e le custodie delle unità interne. Rivolgersi all'installatore o all'addetto alla manutenzione per la pulizia dei filtri e delle custodie dell'unità interna. Suggerimenti e procedure per la pulizia si trovano all'interno dei manuali di installazione e d'uso delle unità interne dedicate. Assicurarsi di reinstallare i filtri dell'aria puliti nella stessa posizione.
- Per garantire un buon funzionamento, accendere l'interruttore principale almeno 6 ore prima di avviare l'unità. Dopo l'accensione, verrà visualizzata la schermata dell'interfaccia utente.

18.2 Manutenzione prima di un lungo periodo di arresto

Ad esempio alla fine della stagione.

- Azionare le unità interne nella modalità di sola ventilazione per circa mezza giornata in modo da asciugare l'interno delle unità. Fare riferimento al capitolo "16.2.2 Informazioni su

18 Manutenzione e assistenza

raffreddamento, riscaldamento, solo ventola e funzionamento automatico" a pagina 85 per maggiori informazioni sulla modalità di sola ventilazione.

- Togliere l'alimentazione. La schermata dell'interfaccia utente scompare.
- Pulire i filtri dell'aria e le custodie delle unità interne. Rivolgersi all'installatore o all'addetto alla manutenzione per la pulizia dei filtri e delle custodie dell'unità interna. Suggerimenti e procedure per la pulizia si trovano all'interno dei manuali di installazione e d'uso delle unità interne dedicate. Assicurarsi di reinstallare i filtri dell'aria puliti nella stessa posizione.

18.3 Informazioni sul refrigerante

Questo prodotto contiene gas a effetto serra fluorurati. NON liberare tali gas nell'atmosfera.

Tipo di refrigerante: R410A

Valore potenziale di riscaldamento globale (GWP): 2087,5

NOTA

In Europa, le **emissioni di gas serra** della carica totale del refrigerante nel sistema (espresse in tonnellate di CO₂ equivalente) sono utilizzate per determinare gli intervalli di manutenzione. Attenersi alle leggi applicabili.

Formula per calcolare le emissioni di gas serra: Valore GWP del refrigerante × Carica totale di refrigerante [in kg] / 1000

Per ulteriori informazioni, contattare il proprio installatore.

AVVERTENZA

Il refrigerante presente nel sistema è sicuro e normalmente non provoca perdite. Se il refrigerante dovesse fuoriuscire nel locale, entrando in contatto con la fiamma di un bruciatore, un riscaldatore o una cucina a gas, potrebbe formarsi un gas nocivo.

Spegnere i dispositivi di riscaldamento infiammabili, arieggiare l'ambiente e contattare il rivenditore presso cui è stata acquistata l'unità.

Utilizzare il sistema solo dopo aver fatto riparare la parte danneggiata da un tecnico qualificato.

18.4 Servizio di assistenza e garanzia post-vendita

18.4.1 Periodo di garanzia

- Il presente prodotto possiede un certificato di garanzia che deve essere compilato dal rivenditore al momento dell'installazione. Il certificato compilato deve essere controllato e conservato con cura dal cliente.
- Qualora si rendessero necessarie riparazioni al prodotto durante il periodo di garanzia, rivolgersi al rivenditore portando con sé il certificato di garanzia.

18.4.2 Manutenzione e ispezione consigliate

L'accumulo di polvere dovuto ad anni di utilizzo comporta un deterioramento delle prestazioni. Poiché lo smontaggio e la pulizia delle unità necessitano di competenza tecnica, per garantire la migliore manutenzione delle unità si consiglia di sottoscrivere un contratto di manutenzione e di controllo oltre ad eseguire le normali attività di manutenzione. La nostra rete di rivenditori ha accesso a una scorta permanente di componenti essenziali in grado di assicurare il perfetto funzionamento dell'unità per il più lungo periodo possibile. Contattare il rivenditore di zona per ulteriori informazioni.

Quando si richiede assistenza al rivenditore, specificare:

- Il nome di modello completo dell'unità.
- Il numero di produzione (indicato sulla targhetta dell'unità).
- La data di installazione.
- I sintomi del problema di funzionamento e i dettagli del difetto.



AVVERTENZA

- Non modificare, disassemblare, rimuovere, reinstallare o riparare l'unità da soli. Uno smontaggio o un'installazione errati, infatti, potrebbero favorire il rischio di folgorazione o incendio. Rivolgersi al rivenditore.
- In caso di perdite accidentali di refrigerante, accertarsi che non ci siano fiamme libere. Il refrigerante è completamente sicuro, non è tossico e non è combustibile, ma può generare gas nocivi nel caso di fughe accidentali in un ambiente in cui sono presenti vapori combustibili prodotti, ad esempio, da riscaldatori a ventilatore, fornelli a gas, ecc. Consultare sempre persone qualificate per accertarsi che il punto di perdita venga riparato o comunque corretto prima di mettere di nuovo in funzione l'unità.

18.4.3 Cicli di manutenzione e ispezione consigliati

I cicli di manutenzione e sostituzione menzionati non si riferiscono al periodo di garanzia dei componenti.

Componente	Ciclo di ispezione	Ciclo di manutenzione (sostituzioni e/o riparazioni)
Motore elettrico	1 anno	20,000 ore
Scheda PCB		25,000 ore
Scambiatore di calore		5 anni
Sensore (termistore, ecc.)		5 anni
Interfaccia utente e interruttori		25,000 ore
Vaschetta di drenaggio		8 anni
Valvola di espansione		20,000 ore
Elettrovalvola		20,000 ore

La tabella presuppone le seguenti condizioni d'uso:

- Utilizzo normale senza avvio e arresto frequenti dell'unità. A seconda del modello, si consiglia di non avviare e arrestare la macchina più di 6 volte in un'ora.
- L'unità è concepita per un utilizzo di 10 ore/giorno e 2.500 ore/anno.



NOTA

- La tabella indica i componenti principali. Per maggiori dettagli, fare riferimento al contratto di manutenzione e ispezione.
- La tabella indica gli intervalli consigliati dei cicli di manutenzione. Tuttavia, per mantenere l'unità operativa a lungo, potrebbe essere necessario ridurre la distanza tra gli intervalli di manutenzione. Fare riferimento agli intervalli consigliati per programmare una manutenzione appropriata in termini di gestione delle spese di manutenzione e ispezione. In base al tipo di contratto stipulato, i cicli di ispezione e manutenzione potrebbero in realtà essere più ravvicinati di quanto indicato.

18.4.4 Cicli di manutenzione e sostituzione ridotti

Considerare la riduzione del "ciclo di manutenzione" e del "ciclo di sostituzione" nelle seguenti situazioni:

L'unità viene utilizzata in luoghi in cui:

- si registrano fluttuazioni di calore e umidità fuori dall'ordinario;
- esiste un'alta fluttuazione di potenza (tensione, frequenza, distorsione della forma d'onda, ecc.) (l'unità non può essere usata se le fluttuazioni di potenza non rientrano nei limiti consentiti);
- si registrano frequenti urti e vibrazioni;
- nell'aria potrebbero essere presenti polvere, sale, gas tossico o olio nebulizzato, come acido solforoso e acido solfidrico.
- L'apparecchio viene avviato e arrestato frequentemente o il tempo di funzionamento è lungo (luoghi con una climatizzazione di 24 ore).

Ciclo di sostituzione raccomandato delle parti soggette ad usura

Componente	Ciclo di ispezione	Ciclo di manutenzione (sostituzioni e/o riparazioni)
Filtro dell'aria	1 anno	5 anni
Filtro ad alta efficienza		1 anno
Fusibile		10 anni
Resistenza del carter		8 anni
Parti sottoposte a pressione		In caso di corrosione, contattare il rivenditore di zona.



NOTA

- La tabella indica i componenti principali. Per maggiori dettagli, fare riferimento al contratto di manutenzione e ispezione.
- La tabella indica gli intervalli consigliati dei cicli di sostituzione. Tuttavia, per mantenere l'unità operativa a lungo, potrebbe essere necessario ridurre la distanza tra gli intervalli di manutenzione. Fare riferimento agli intervalli consigliati per programmare una manutenzione appropriata in termini di gestione delle spese di manutenzione e ispezione. Rivolgersi al rivenditore per i dettagli.



INFORMAZIONI

I danni imputabili a un disassemblaggio o a una pulizia della parte interna delle unità ad opera di persone diverse dai rivenditori autorizzati potrebbero non essere contemplati nei termini di garanzia.

Problema di funzionamento	Misura
In caso di attivazione frequente di un dispositivo di sicurezza, come un fusibile, un interruttore o un interruttore di dispersione a terra, oppure se l'interruttore di accensione/spegnimento non funziona in modo corretto.	Spegnere l'interruttore principale.
Se l'unità perde acqua.	Arrestare l'unità.
L'interruttore di accensione non funziona correttamente.	Disattivare l'alimentazione.
Se il display dell'interfaccia utente indica il numero di unità, la spia di funzionamento lampeggia e appare il codice di malfunzionamento.	Dare comunicazione all'installatore specificando il codice di malfunzionamento.

Se il sistema non funziona correttamente, fatta eccezione per i casi sopra menzionati e se nessuno dei suddetti problemi di funzionamento risulta evidente, controllare il sistema attenendosi alle procedure descritte di seguito.

Malfunzionamento	Misura
Se il sistema non funziona affatto:	<ul style="list-style-type: none"> ▪ Controllare che non si sia verificata un'interruzione dell'alimentazione elettrica. In caso di interruzione dell'alimentazione, attendere che venga ripristinata. Se l'interruzione dell'alimentazione si è verificata durante il funzionamento del sistema, il funzionamento stesso riprende automaticamente al ripristino dell'alimentazione. ▪ Controllare che non sia intervenuto un fusibile o un interruttore magnetotermico. Sostituire il fusibile o riarmare l'interruttore magnetotermico a seconda dei casi.
Se il sistema passa alla modalità di sola ventilazione, ma si arresta non appena passa alla modalità di riscaldamento o raffreddamento.	<ul style="list-style-type: none"> ▪ Controllare che l'ingresso e l'uscita dell'aria dell'unità interna e dell'unità esterna non siano ostruite da qualche ostacolo. Rimuovere eventuali ostacoli e ripristinare la normale ventilazione. ▪ Controllare che sul display dell'interfaccia utente non appaia l'indicazione (pulire il filtro dell'aria). (Consultare "18 Manutenzione e assistenza" a pagina 89 e "Manutenzione" nel manuale dell'unità interna.)

19 Individuazione e risoluzione dei problemi

Se si verifica uno dei seguenti problemi di funzionamento, adottare le misure specificate di seguito e rivolgersi al rivenditore di zona.



AVVERTENZA

Interrompere il funzionamento e disattivare l'alimentazione se si verificano anomalie (puzza di bruciato, ecc.).

Se l'unità continua a funzionare in tali circostanze, possono verificarsi guasti, scosse elettriche o incendi. Rivolgersi al rivenditore.

Il sistema deve essere riparato da un tecnico qualificato:

19 Individuazione e risoluzione dei problemi

Malfunzionamento	Misura
Il sistema funziona, ma il raffreddamento o il riscaldamento sono insufficienti.	<ul style="list-style-type: none"> ▪ Controllare che l'ingresso e l'uscita dell'aria dell'unità interna e dell'unità esterna non siano ostruite da qualche ostacolo. Rimuovere eventuali ostacoli e ripristinare la normale ventilazione. ▪ Accertarsi che il filtro dell'aria non sia intasato (vedere "Manutenzione" nel manuale dell'unità interna). ▪ Controllare l'impostazione della temperatura. ▪ Controllare l'impostazione della velocità del ventilatore nell'interfaccia utente. ▪ Verificare se ci sono porte o finestre aperte. Chiudere bene porte e finestre per impedire l'entrata d'aria esterna nell'ambiente. ▪ Verificare che nell'ambiente non si trovino troppe persone mentre l'apparecchio sta funzionando in modalità di raffreddamento. Controllare che gli sviluppi di calore nell'ambiente non siano eccessivi. ▪ Controllare che nell'ambiente non entri la luce diretta del sole. Se necessario utilizzare tende o veneziane. ▪ Verificare che la direzione del flusso dell'aria sia corretta.

Se, una volta controllati tutti i punti di cui sopra, risulta impossibile risolvere il problema da soli, rivolgersi all'installatore e segnalare i sintomi, il nome completo del modello dell'unità (possibilmente con il numero di produzione) e la data di installazione (indicata sul certificato di garanzia).

19.1 Codici di malfunzionamento: Panoramica

Se sul display dell'interfaccia utente dell'unità interna compare un codice di malfunzionamento, rivolgersi all'installatore comunicandogli il codice di malfunzionamento, il tipo di unità e il numero di serie (queste informazioni sono riportate sulla targhetta).

Di seguito è fornito un elenco dei codici di errore esclusivamente a fini di riferimento. A seconda del livello di errore, è possibile cancellare il codice premendo il tasto ON/OFF. In caso contrario, chiedere consulenza ad un installatore.

Codice principale	Contenuto
<i>R0</i>	Dispositivo di protezione esterno attivato
<i>R1</i>	Errore della EEPROM (unità interna)
<i>R3</i>	Problema di funzionamento del sistema di scolo (unità interna)
<i>Rb</i>	Problema di funzionamento del motorino del ventilatore (unità interna)
<i>R7</i>	Problema di funzionamento del motorino del deflettore oscillante (unità interna)
<i>R9</i>	Problema di funzionamento della valvola di espansione (unità interna)
<i>RF</i>	Problema di funzionamento dello scolo (unità interna)
<i>RH</i>	Problema di funzionamento della camera del filtro (unità interna)
<i>RJ</i>	Problema di funzionamento dell'impostazione della capacità (unità interna)

Codice principale	Contenuto
<i>E1</i>	Problema di trasmissione tra PCB principale e PCB secondario (unità interna)
<i>E4</i>	Problema di funzionamento del termistore dello scambiatore di calore (unità interna, liquido)
<i>E5</i>	Problema di funzionamento del termistore dello scambiatore di calore (unità interna, gas)
<i>E9</i>	Problema di funzionamento del termistore dell'aria di aspirazione (unità interna)
<i>ER</i>	Problema di funzionamento del termistore dell'aria di scarico (unità interna)
<i>EE</i>	Problema di funzionamento del rilevatore di movimento o del sensore di temperatura a pavimento (unità interna)
<i>EJ</i>	Problema di funzionamento del termistore dell'interfaccia utente (unità interna)
<i>E1</i>	Problema di funzionamento del PCB (unità esterna)
<i>E2</i>	Rilevatore delle dispersioni di corrente attivato (unità esterna)
<i>E3</i>	Interruttore di alta pressione attivato
<i>E4</i>	Problema di bassa pressione (unità esterna)
<i>E5</i>	Rilevamento del blocco del compressore (unità esterna)
<i>E7</i>	Problema di funzionamento del motorino del ventilatore (unità esterna)
<i>E9</i>	Problema di funzionamento della valvola di espansione elettronica (unità esterna)
<i>F3</i>	Problema di funzionamento della temperatura di scarico (unità esterna)
<i>F4</i>	Temperatura di aspirazione anomala (unità esterna)
<i>Fb</i>	Rilevamento di sovraccarico del refrigerante
<i>H3</i>	Problema di funzionamento dell'interruttore di alta pressione
<i>H4</i>	Problema di funzionamento dell'interruttore di bassa pressione
<i>H7</i>	Problema del motorino del ventilatore (unità esterna)
<i>H9</i>	Problema di funzionamento del sensore di temperatura ambiente (unità esterna)
<i>J1</i>	Problema di funzionamento del sensore di pressione
<i>J2</i>	Problema di funzionamento del sensore di corrente
<i>J3</i>	Problema di funzionamento del sensore di temperatura di scarico (unità esterna)
<i>J4</i>	Problema di funzionamento del sensore di temperatura del gas dello scambiatore di calore (unità esterna)
<i>J5</i>	Problema di funzionamento del sensore di temperatura di aspirazione (unità esterna)
<i>Jb</i>	Problema di funzionamento del sensore della temperatura di sbrinamento (unità esterna)
<i>J7</i>	Problema di funzionamento del sensore di temperatura del liquido (dopo il raffreddamento secondario HE) (unità esterna)
<i>J8</i>	Problema di funzionamento del sensore di temperatura del liquido (serpentina) (unità esterna)
<i>J9</i>	Problema di funzionamento del sensore di temperatura del gas (dopo il raffreddamento secondario HE) (unità esterna)
<i>JR</i>	Problema di funzionamento del sensore di alta pressione (S1NPH)
<i>JL</i>	Problema di funzionamento del sensore di bassa pressione (S1NPL)

Codice principale	Contenuto
L1	Anomalia del PCB INV
L4	Anomalia della temperatura delle alette
L5	Guasto del PCB dell'inverter
L8	Rilevata sovracorrente del compressore
L9	Blocco del compressore (avvio)
LC	Trasmissione tra unità esterna e inverter: Problema di trasmissione INV
P1	Tensione di alimentazione sbilanciata INV
P2	Relativo all'operazione di caricamento automatico
P4	Problema di funzionamento del termistore delle alette
P8	Relativo all'operazione di caricamento automatico
P9	Relativo all'operazione di caricamento automatico
PE	Relativo all'operazione di caricamento automatico
PJ	Problema di funzionamento dell'impostazione della capacità (unità esterna)
U0	Caduta di bassa pressione anomala, valvola di espansione guasta
U1	Problema di funzionamento dovuto a fase di alimentazione invertita
U2	Caduta di tensione INV
U3	Prova di funzionamento del sistema non ancora eseguita
U4	Cablaggio unità interna/esterna difettoso
U5	Comunicazione anomala tra interfaccia utente e unità interna
U7	Cablaggio unità esterna/esterna difettoso
U8	Comunicazione anomala tra interfacce utente principale-secondaria
U9	Incongruenza di sistema. Combinazione errata di unità interne. Problema di funzionamento dell'unità interna.
UR	Problema di funzionamento del collegamento tra unità interne o tipo non corrispondente
UC	Duplicazione dell'indirizzo centralizzato
UE	Problema di funzionamento del dispositivo di controllo centralizzato della comunicazione - Unità interna
UF	Problema di funzionamento dell'indirizzamento automatico (incongruenza)
UH	Problema di funzionamento dell'indirizzamento automatico (incongruenza)

19.2 Sintomi che NON sono indice di problemi di funzionamento del sistema



I seguenti sintomi NON sono indice di problemi di funzionamento del sistema:

19.2.1 Sintomo: mancato funzionamento del sistema

- Dopo avere premuto il pulsante di attivazione/disattivazione nell'interfaccia utente l'apparecchio non sempre si avvia immediatamente. Se la spia si accende, il sistema si trova nella modalità standard. Infatti, per prevenire sovraccarichi del motore del compressore, l'apparecchio si avvia dopo 5 minuti dalla sua attivazione nel caso in cui sia stato disattivato immediatamente prima. Lo stesso ritardo all'avvio si registra dopo avere utilizzato il tasto di selezione della modalità operativa.

- Se sull'interfaccia utente viene visualizzato "Under Centralized Control" (Sotto controllo centralizzato), la pressione del pulsante di funzionamento provocherà il lampeggiamento del display per qualche istante. Il display lampeggiante indica che l'interfaccia utente non è utilizzabile.
- L'apparecchio non si avvia automaticamente all'accensione dell'alimentazione. Attendere un minuto, fino a quando il micro computer non è pronto per l'uso.

19.2.2 Sintomo: commutazione raffreddamento/riscaldamento impossibile

- Se il display visualizza  (commutazione sotto controllo centralizzato), significa che si tratta di un'interfaccia utente slave.
- Se è installato l'interruttore del telecomando di commutazione raffreddamento/riscaldamento e il display mostra  (commutazione sotto controllo centralizzato), significa che la commutazione raffreddamento/riscaldamento è controllata dall'apposito interruttore sul telecomando. Rivolgersi al rivenditore Daikin per sapere dove è installato l'interruttore.

19.2.3 Sintomo: la ventola funziona, ma le modalità di raffreddamento e riscaldamento non funzionano

Subito dopo aver acceso l'interruttore. Il microcomputer si sta preparando alle operazioni e sta eseguendo un controllo della comunicazione con tutte le unità interne. Attendere fino a 12 minuti per consentire il completamento del processo.

19.2.4 Sintomo: la potenza di ventilazione non corrisponde all'impostazione

La velocità della ventola non cambia, nemmeno premendo l'apposito tasto di regolazione. Durante l'operazione di riscaldamento, quando la temperatura ambiente raggiunge il livello impostato, l'unità esterna si spegne e quella interna passa a una velocità della ventola minima. Ciò è studiato per evitare che il flusso dell'aria fredda arrivi direttamente alle persone presenti nell'ambiente. La velocità della ventola non cambia nemmeno quando un'altra unità interna è attiva in riscaldamento, se viene premuto il tasto.

19.2.5 Sintomo: la direzione di ventilazione non corrisponde all'impostazione

La direzione della ventola non corrisponde a quanto riportato sul display dell'interfaccia utente. La direzione della ventola non oscilla. Ciò avviene quando l'unità viene controllata dal microprocessore.

19.2.6 Sintomo: della nebbia bianca fuoriesce da un'unità (unità interna)

- Quando l'umidità è troppo alta durante il raffreddamento. Se la parte interna di un'unità interna è molto contaminata, la distribuzione della temperatura all'interno della stanza non è uniforme. In tali frangenti è necessario pulire le parti interne dell'unità interna. Per i dettagli sulla pulizia dell'unità, chiedere al proprio rivenditore. Questa operazione richiede l'intervento di un tecnico qualificato.
- Immediatamente dopo l'arresto del funzionamento in raffreddamento e se l'umidità e la temperatura ambiente sono basse. Ciò accade perché il gas refrigerante caldo rifluisce nell'unità interna generando vapore.

19.2.7 Sintomo: della nebbia bianca fuoriesce da un'unità (unità interna, unità esterna)

Quando avviene la commutazione di funzionamento in riscaldamento implicata dal termine del ciclo di sbrinamento. L'acqua generata dallo sbrinamento diventa vapore e viene scaricata.

20 Riposizionamento

19.2.8 Sintomo: Il display dell'interfaccia utente indica "U4" o "U5", si arresta e dopo pochi minuti si riavvia

Ciò accade perché l'interfaccia utente intercetta il rumore proveniente da apparecchiature elettriche diverse dal climatizzatore. In questo modo le unità non riescono più a comunicare e si arrestano. Le unità si riavviano automaticamente quando il rumore cessa.

19.2.9 Sintomo: rumore dei climatizzatori (unità interna)

- Subito dopo l'accensione si sente una sorta di ronzio. La valvola di espansione elettronica posta all'interno dell'unità interna si aziona e genera quel rumore. Il volume del rumore si abbasserà dopo circa un minuto.
- Quando il sistema sta funzionando in raffreddamento o immediatamente dopo il suo arresto si avverte un sibilo. Il sibilo in questione è provocato dalla pompa di drenaggio della condensa (optional).
- Dopo l'arresto del funzionamento in riscaldamento si avvertono degli scricchiolii. Anche l'espansione e la contrazione degli elementi in plastica causate dalla variazione di temperatura fanno rumore.
- Quando si arresta l'unità esterna si sente un debole suono di risucchio. Quando è in funzione un'altra unità interna, è possibile udire questo rumore. Per evitare che olio e refrigerante rimangano all'interno del sistema, viene mantenuta in circolo una piccola quantità di refrigerante.

19.2.10 Sintomo: rumore dei climatizzatori (unità interna, unità esterna)

- Quando il sistema si trova nella modalità di raffreddamento o sbrinamento, si sente un leggero sibilo ininterrotto. Questo sibilo è provocato dal gas refrigerante che scorre attraverso l'unità interna ed esterna.
- Immediatamente dopo l'avvio o l'arresto dello sbrinamento si avverte un sibilo. Il sibilo è dovuto all'arresto e all'inversione del flusso di refrigerante all'interno del circuito.

19.2.11 Sintomo: rumore dei climatizzatori (unità esterna)

Quando il volume del rumore cambia. Il fenomeno è dovuto alle variazioni della frequenza.

19.2.12 Sintomo: fuoriuscita di polvere dall'unità

Quando l'unità viene rimessa in funzione dopo un lungo periodo di inattività. Il motivo è dovuto alla polvere penetrata all'interno dell'unità.

19.2.13 Sintomo: le unità possono emettere degli odori

L'apparecchio può assorbire gli odori dell'ambiente, del mobilio, del fumo di sigarette, ecc. per rilasciarli in seguito.

19.2.14 Sintomo: La ventola dell'unità esterna non gira

Durante il funzionamento. La velocità della ventola è controllata per ottimizzare l'operatività del prodotto.

19.2.15 Sintomo: il display mostra "88"

Si verifica subito dopo l'accensione dell'interruttore principale e indica che l'interfaccia utente si trova in una condizione normale. L'indicazione resterà visualizzata per un minuto.

19.2.16 Sintomo: il compressore nell'unità esterna non si arresta dopo una breve operazione di riscaldamento

Consente di impedire che rimanga del refrigerante nel compressore. L'unità viene arrestata dopo 5-10 minuti.

19.2.17 Sintomo: la parte interna di un'unità esterna è calda anche se l'unità è ferma

Ciò si verifica perché l'elettroscaldatore del basamento mantiene caldo il compressore in modo da permettergli di potersi riavviare senza problemi.

19.2.18 Sintomo: si può percepire dell'aria calda una volta arrestata l'unità interna

Sullo stesso sistema funzionano varie unità interne. Quando un'altra unità è in funzione, il refrigerante continua a fuoriuscire dall'unità.

20 Riposizionamento

Rivolgersi al rivenditore Daikin per rimuovere e reinstallare l'intera unità. Per lo spostamento delle unità è necessaria un'alta competenza tecnica.

21 Smaltimento

Questa unità utilizza idrofluorocarburi. Per smantellare l'unità, contattare il rivenditore. Per legge, è necessario raccogliere, trasportare ed eliminare il refrigerante in conformità alle normative di "raccolta ed eliminazione dell'idrofluorocarburo".

22 Glossario

Rivenditore

Distributore addetto alla vendita del prodotto.

Installatore autorizzato

Tecnico addestrato in possesso delle dovute qualifiche per l'installazione del prodotto.

Utente

Persona che possiede il prodotto e/o lo fa funzionare.

Legislazione applicabile

Tutte le direttive, leggi, normative e/o prescrizioni locali, nazionali, europee e internazionali attinenti e applicabili a un determinato prodotto o ambito d'installazione.

Società di assistenza

Società qualificata che può eseguire o coordinare l'intervento di assistenza richiesto sul prodotto.

Manuale d'installazione

Manuale di istruzioni specifico per un determinato prodotto o applicazione che illustra le modalità d'installazione, configurazione e manutenzione.

Manuale d'uso

Manuale di istruzioni specifico per un determinato prodotto o applicazione che illustra le modalità di funzionamento.

Accessori

Etichette, manuali, schede informative ed apparecchiature che sono forniti insieme al prodotto e devono essere installati secondo le istruzioni riportate sulla documentazione di accompagnamento.

Apparecchiatura opzionale

Apparecchiature fabbricate o approvate da Daikin che possono essere combinate con il prodotto in base alle istruzioni della documentazione di accompagnamento.

Da reperire in loco

Apparecchiature non fabbricate da Daikin che possono essere combinate con il prodotto in base alle istruzioni della documentazione di accompagnamento.

ERC

Copyright 2014 Daikin

DAIKIN EUROPE N.V.
Zandvoordestraat 300, B-8400 Oostende, Belgium

4P370475-1B 2016.07