

DAIKIN



DAIKIN ROOM AIR CONDITIONER

MANUALE D'INSTALLAZIONE

R410A, R32 Split Series

INVERTER

FTX25KMV1B

FTX35KMV1B

CE - DECLARATION-OF-COMFORMITY
CE - KONFORMITÄTSPRÄKLÄRUNG
CE - DECLARATION-DE-COMFORMITE
CE - CONFORMITÄTSPRÄKLÄRUNG

Daikin Industries Czech Republic s.r.o.

- 01 (en) declares under its sole responsibility that the air conditioning models to which this declaration relates;
- 02 (d) erklärt auf seine alleinige Verantwortung das die Modelle der Klimaanlage für die diese Erklärung bestimmt ist;
- 03 (e) déclare sous sa seule responsabilité que les appareils d'air conditionné visés par la présente déclaration;
- 04 (nl) verklaart hierbij op eigen exclusieve verantwoordelijkheid dat de airconditioning units waarop deze verklaring betrekking heeft;
- 05 (e) declara bajo su única responsabilidad que los modelos de aire acondicionado a los cuales hace referencia la declaración;
- 06 (it) dichiara sotto sua responsabilità che i condizionatori modello a cui è riferita questa dichiarazione;
- 07 (tr) δηλώνει με αποκλειστική της ευθύνη ότι τα προϊόντα των κλιματιστικών συστημάτων στα οποία αναφέρεται η παρούσα δήλωση;
- 08 (p) declara sub sua exclusiva responsabilidade que os modelos de ar condicionado a que esta declaração se refere.

FTX25KMV1B, FTX35KMV1B,

- 01 are in conformity with the following standard(s) or other normative document(s), provided that these are used in accordance with our instructions;
 - 02 (de) den folgenden Norm(en) oder einem anderen Normdokument oder -dokumenten entsprechen/sprechen, unter der Voraussetzung, dass sie gemäß unseren Anweisungen eingesetzt werden;
 - 03 sont conformes à laux norms(s) ou autre(s) document(s) normatifs, pour autant qu'ils soient utilisés conformément à nos instructions;
 - 04 conform de volgende norm(en) of één of meer andere bindende documenten zijn, op voorwaarde dat ze worden gebruikt overeenkomstig onze instructies;
 - 05 están en conformidad con las(s) siguiente(s) norma(s) u otro(s) documento(s) normativos, siempre que sean utilizados de acuerdo con nuestras instrucciones;
 - 06 sono conformi all(i) seguente(i) standard(i) o altro(i) documento(i) a carattere normativo, a patto che vengano usati in conformità alle nostre istruzioni;
 - 07 είναι σύμφωνα με τις ακόλουθες(ες) προδιαγραφές(ες) ή άλλα έγγραφα(τα) κανονιστικά, υπό την προϋπόθεση ότι χρησιμοποιούνται σύμφωνα με τις οδηγίες μας;
- 10 under følgende betingelse af bestemmelse nr. 19 og udførelsen i dets;
 - 11 enligt villkoren i: 20 vastavatt röllele;
 - 12 gilt i henhold til bestemmelse nr. 21 cpeaakvii vnyazanie na;
 - 13 noudatteen määräykset: 22 takanis nostuul, pelikilmy;
 - 14 za održani ustanovi predpisi: 23 isverojit presbas, kas notekas;
 - 15 prema odredbama: 24 održavajući ustanovien;
 - 16 követeli a(z): 25 bunun kosullama uygun olarak;
 - 17 zgodnie z postanowieniami Dyrektyw;
 - 18 in urma prevederilor;

- 01 Note * as set out in <A> and judged positively by
- 02 Hinweis * wie in <A> aufgeführt und von positiv beurteilt
- 03 Remarque * tel que défini dans <A> et évalué positivement par conformément au Certificat <C>
- 04 Bemerk * zoals vermeld in <A> en positief beoordeeld door overeenkomstig Certificat <C>
- 05 Note * como se establece en <A> y es valorado positivamente por de acuerdo con el Certificado <C>
- 06 Nota * delimita nel <A> e giudicato positivamente da secondo il Certificat <C>
- 07 Zbiranje * omak, edybykto mu <A> ka klyeta Bepk cmo to oyyuova mo to flomomomo <C>
- 08 Nota * tal como estabelecido em <A> e com o parecer positivo de de acordo com o Certificado <C>
- 09 Премешане * как изразено <A> и с одобрението на сертификата <C>
- 10 Bemerk * como se establece en <A> y es valorado positivamente por de acuerdo con el Certificado <C>

- 01** DICZ*** is authorised to compile the Technical Construction File.
- 02** DICZ*** hat die Berechtigung die Technische Konstruktionsakte zusammenzustellen.
- 03** DICZ*** est autorisé à compiler le dossier de Construction Technique.
- 04** DICZ*** is bevogt om at compile den Tekniske Konstruktionsfil.
- 05** DICZ*** está autorizada a compilar el Archivo de Construcción Técnica.
- 06** DICZ*** è autorizzata a redigere il File Tecnico di Costruzione.

***DICZ = Daikin Industries Czech Republic s.r.o.

CE - DECLARAÇÃO-DE-CONFORMIDADE
CE - ЗАЯВЛЕНИЕ-О-СООТВЕТСТВИИ
CE - OVERENSTEMMELSESERKLÆRING
CE - FÖRSÄKRAN-OM ÖVERENSTEMMELSE

- 09 (en) declares, exclusively under its sole responsibility, that the models of air conditioning units, to which this declaration relates;
- 10 (de) erklärt unter seiner/ser Verantwortung, ausschließlich unter seiner/ser Verantwortung, dass die Modelle der Klimaanlage, zu denen diese Erklärung inbezug hat;
- 11 (s) deklareer i engelsk og i luftkonditioneringsmodellen som beror av denne deklarasjon innebar att:
- 12 (n) deklareer et fulständigt svar for at de luftkonditioneringsmodeller som berorres av denne deklarasjon, innebar et:
- 13 (ru) имолиа yksionamio amalia vystupleniu, etia länän imoliusisen tarkoitaman imosioniteltäminen mallit:
- 14 (cz) prohlašuje ve své plné odpovědnosti, že modely klimatizace, k nímž se toto prohlášení vztahuje:
- 15 (tr) izahlayuje pod eşkihiyo vasiom odgovornoluđu, da su modeli klima uređaja na koje se ova izjava odnosi;
- 16 (p) tejes felešesge ludađaban kjeletni, hogi, a klimaberezeas modellek, meyleke e nyilaktivat vonatkoz:

- 08 estão em conformidade com as(s) seguinte(s) norma(s) ou outro(s) documento(s) normativos, desde que estes sejam utilizados de acordo com as nossas instruções;
- 09 соответствуют следующим стандартам или другим нормативным документам, при условии их использования согласно нашим инструкциям;
- 10 overholder følgende standard(er) eller andre/andre retningsvæsende dokument(er), forudsat at disse anvendes i henhold til vore instrukser;
- 11 respektive utningning är utförd i överensstämmelse med och följer följande standard(er) eller andra normgivande dokument, under förutsättning att användning sker i överensstämmelse med våra instruktioner;
- 12 respektive utstyr er i overensstemmelse med følgende standard(er) eller andre normgivende dokument(er), under forutsætning av at disse brukes i henhold til våre instruksjoner;
- 13 estavaat seuraavien standardien ja muiden ohjeistusten dokumenttien vaatimuksissa edellytäten, että niitä käytetään ohjeidemme mukaisesti;
- 14 za predpokrudi, že jsou využívány v souladu s našimi pokyny, odpovídají následujícím normám nebo normativním dokumentům;
- 15 u skladu sa sledjećim standardom(ima) ili drugim normativnim dokumentom(ima), uz ujet da se oni koriste u skladu s našim uputnima;

Low Voltage 2014/35/EU Machinery 2006/42/EC ** Electromagnetic Compatibility 2014/30/EU *

- 11 Information * enigi <A> oti godkani av enigi
- 12 Merk * som det fremkommer <A> og gjennom positiv bedømmelse av ifølge Sertifika <C>
- 13 Huom * pitka on esitetty asatarkassa <A> ja joka on hyväksynyt Sertifikaatin <C> mukaisesti.
- 14 Poznámka * jak bylo uvedeno v <A> a pozitivně zjištěno v souladu s osvědčením <C>
- 15 Napomena * kako je izloženo u <A> pozitivno ocijenjeno od strane prema Certificatu <C>
- 16 Megjegyzás * a(z) <A> alapján, a(z) igazolta a megjelölt,
- 17 Uwaga * zgodnie z dokumentacją <A> pozytywną opinię Swiadectwem <C>
- 18 Note * apa cum este stabilit în <A> și aprobat pozitiv în în conformitate cu Certificatul <C>
- 19 Opomba * kolje dođazno v <A> in odobreno s strani v skladu s certifikatom <C>
- 20 Märkus * nagu on näidatud dokumentis <A> ja heakis kiidatud järgi vastavalt sertifikaadile <C>

- 13** DICZ*** on valikutu laaitamen Teknishe asakijian.
- 14** Společnost DICZ*** má oprávnění ke kompletnímu souboru technické konstrukce.
- 15** DICZ*** je ovlašten za izradu Datoteka o tehničkoj konstrukciji.
- 16** A DICZ*** popasult a mulszak konstrukciós dokumentáció összeállítására.
- 17** DICZ*** má povazovanie do zberania i opracovavania dokumentacji konstrukcyjnej.
- 18** DICZ*** este autorizat sa complice Dosarul Tehnic de constructie.

CE - IZJAVA-O-USKLADENOSTI
CE - MEGFELELŐSÉGI NYILATKOZAT
CE - DEKLARACIJA ZGODNOSTI
CE - DECLARATIE DE CONFORMITATE

- 17 (nl) deklarie na vlastní vykázná odpovědnost, že modely klimatizátorů, kterých objevení přinejša deklaracia;
- 18 (de) deklariert die eigene Verantwortung, dass die Modelle der Klimaanlage, zu denen diese Erklärung inbezug hat;
- 19 (cs) z oso odgovornostu ođává, da so modeli klimatiskih naprav, na katere se izjava nanaša;
- 20 (en) kmitab ona laibulu vastuulset, et kässoole deklaratsiooni alla kuuluvad klimaseadmete mudelid;
- 21 (ru) deklariyru na sobo otvornost, že modelnye klimaticheskaya instalatsiya, za kormo ce omnach tsay dekloravayru;
- 22 (it) viskisa savo atsakomnie slekiba, vad oro kondicionavimo prietaisy modeliai, kuriems yra laikoma ši deklaracija;
- 23 (tr) vinye aibuluhi aypletshe, na tabku uskakito modeliy gatas konditsioniridaji, uz kurien atitecas ši deklaraciya;
- 24 (p) pñhlaru na vlastnu zodpovednost, že tieto klimatizačné modely, na ktoré sa vzťahuje toto vyhlásenie;
- 25 (tr) lamamen kendü sorumluluğunda olmak üzere bu bildirimi ilgili olarak klima modellerinin aşağıdaki gibi olduğunu beyan eder;

- 16 megjelölnek az alábbi szabvány(ok)nak vagy egyéb irányított dokumentum(ok)nak, ha azokat előírás szerint használják;
- 17 megfelel a következőknek vagy egyéb irányított dokumentum(ok)nak, ha azokat előírás szerint használják;
- 18 sunt în conformitate cu următorii (următoare) standard(e) sau alte documente normative, cu condiția ca acestea să fie utilizate în conformitate cu instrucțiunile noastre;
- 19 skladni z naslednjih standardi in drugim normativnim dokumentom, ob predpostavki, da se uporabijo v skladu z našimi navodili;
- 20 on vastas järgmistele standarditele ja muudele normatiivsetele dokumentidele, kui need kasutatakse vastavalt meie juhenditele;
- 21 соответствует на средние стандарты или другим нормативным документам, при условии, что они используются в соответствии с нашими инструкциями;
- 22 alinka žemiau nurodytus standartus ir (bei) kitus norminius dokumentus su sąlyga, kad yra naudojami pagal mūsų nurodymus;
- 23 tad, je liciti atbilstošajai radžija norėjimams, atbaki sekjostisem standartem in oten normatiivem dokumentem;
- 24 su v zlože d nasledovno(y) normom(ami) alebo inými normatiivnými dokumentom(ami), za predpokladu, že sa používajú v súlade s našimi návodmi;
- 25 inուն, imatlamazma gère kuliminasia kosullaja asgəđaki standartar ve norm befinen beğeberia uyumludur;

- 10 Direktive, as amended;
- 11 Direktiv, med senere ændringer;
- 12 Direktive, med forordnede ændringer;
- 13 Direktive, seltsas kuln ne ovat muuttuneita.
- 14 v platnem zneni.
- 15 Spojnice, kako je izmjenjeno.
- 16 irányelvek és módosítások rendelkezései.
- 17 z poznejšimi popravkami.
- 18 Direktive, cu amendamentele respective;
- 19 Direktive z vsemi spremembami.
- 20 Direktivė kos madausitepa.
- 21 Директив, с ревизие и изменения.
- 22 Direktiyoose su papilyimais.
- 23 Direktivės su pakeitimais.
- 24 Smejnice, v platnom zneni.
- 25 Değıştirmiş halindeki Yönetmelikler.

- 21 Zabeľka * kako e kazovano s <A> i oceneno pomorvno ot samom Cerifikata <C>
- 22 Pasaba * kapu madaite <A> in kap legiamu mspjesta pagal Sertifikač <C>
- 23 Pozmes * ka noradils <A> an atbilsti pozitivam vērtējumam saņakā ar Sertifikaču <C>
- 24 Poznamka * ako bilo uvedeno v <A> o pozitivne zabele v skladu s osvedčenim <C>
- 25 Not * <A> da befinidji gbi ve <C> Sertifikaana gère larafimdu olümü olarak değerdendiridji gbi.

- 19** DICZ*** je pooblaščen za sestavo datoteke s tehnično mapo.
- 20** DICZ*** on volliatud koostama tehnilist dokumentatsiooni.
- 21** DICZ*** e omprajakana pa osrami Akta za tehnikosa konstrukciju.
- 22** DICZ*** yra įgaliojta sudaryti šį techniško konstrukcijos failą.
- 23** DICZ*** ir autorizēts sastādīt tehniško dokumentāciju.
- 24** Spoločnosť DICZ*** je oprávnena vytvoriť súbor technickej konštrukcie.
- 25** DICZ*** Teknik Yapıyasını derlemeye yetkilidir.

CE - ATTIKTES-DEKLARACIA
CE - ATBILSTĪBAS-DEKLARACIA
CE - VYHLÁŠENIE-ZHODY
CE - UYGUNLUK-BEYANI

- 17 (nl) deklarie na vlastní vykázná odpovědnost, že modely klimatizátorů, kterých objevení přinejša deklaracia;
- 18 (de) deklariert die eigene Verantwortung, dass die Modelle der Klimaanlage, zu denen diese Erklärung inbezug hat;
- 19 (cs) z oso odgovornostu ođává, da so modeli klimatiskih naprav, na katere se izjava nanaša;
- 20 (en) kmitab ona laibulu vastuulset, et kässoole deklaratsiooni alla kuuluvad klimaseadmete mudelid;
- 21 (ru) deklariyru na sobo otvornost, že modelnye klimaticheskaya instalatsiya, za kormo ce omnach tsay dekloravayru;
- 22 (it) viskisa savo atsakomnie slekiba, vad oro kondicionavimo prietaisy modeliai, kuriems yra laikoma ši deklaracija;
- 23 (tr) vinye aibuluhi aypletshe, na tabku uskakito modeliy gatas konditsioniridaji, uz kurien atitecas ši deklaraciya;
- 24 (p) pñhlaru na vlastnu zodpovednost, že tieto klimatizačné modely, na ktoré sa vzťahuje toto vyhlásenie;
- 25 (tr) lamamen kendü sorumluluğunda olmak üzere bu bildirimi ilgili olarak klima modellerinin aşağıdaki gibi olduğunu beyan eder;

- 16 megjelölnek az alábbi szabvány(ok)nak vagy egyéb irányított dokumentum(ok)nak, ha azokat előírás szerint használják;
- 17 megfelel a következőknek vagy egyéb irányított dokumentum(ok)nak, ha azokat előírás szerint használják;
- 18 sunt în conformitate cu următorii (următoare) standard(e) sau alte documente normative, cu condiția ca acestea să fie utilizate în conformitate cu instrucțiunile noastre;
- 19 skladni z naslednjih standardi in drugim normativnim dokumentom, ob predpostavki, da se uporabijo v skladu z našimi navodili;
- 20 on vastas järgmistele standarditele ja muudele normatiivsetele dokumentidele, kui need kasutatakse vastavalt meie juhenditele;
- 21 соответствует на средние стандарты или другим нормативным документам, при условии, что они используются в соответствии с нашими инструкциями;
- 22 alinka žemiau nurodytus standartus ir (bei) kitus norminius dokumentus su sąlyga, kad yra naudojami pagal mūsų nurodymus;
- 23 tad, je liciti atbilstošajai radžija norėjimams, atbaki sekjostisem standartem in oten normatiivem dokumentem;
- 24 su v zlože d nasledovno(y) normom(ami) alebo inými normatiivnými dokumentom(ami), za predpokladu, že sa používajú v súlade s našimi návodmi;
- 25 inուն, imatlamazma gère kuliminasia kosullaja asgəđaki standartar ve norm befinen beğeberia uyumludur;

- 10 Direktive, med senere ændringer;
- 11 Direktiv, med forordnede ændringer;
- 12 Direktive, med foresatte ændringer;
- 13 Direktive, seltsas kuln ne ovat muuttuneita.
- 14 v platnem zneni.
- 15 Spojnice, kako je izmjenjeno.
- 16 irányelvek és módosítások rendelkezései.
- 17 z poznejšimi popravkami.
- 18 Direktive, cu amendamentele respective;
- 19 Direktive z vsemi spremembami.
- 20 Direktivė kos madausitepa.
- 21 Директив, с ревизие и изменения.
- 22 Direktiyoose su papilyimais.
- 23 Direktivės su pakeitimais.
- 24 Smejnice, v platnom zneni.
- 25 Değıştirmiş halindeki Yönetmelikler.

- 21 Zabeľka * kako e kazovano s <A> i oceneno pomorvno ot samom Cerifikata <C>
- 22 Pasaba * kapu madaite <A> in kap legiamu mspjesta pagal Sertifikač <C>
- 23 Pozmes * ka noradils <A> an atbilsti pozitivam vērtējumam saņakā ar Sertifikaču <C>
- 24 Poznamka * ako bilo uvedeno v <A> o pozitivne zabele v skladu s osvedčenim <C>
- 25 Not * <A> da befinidji gbi ve <C> Sertifikaana gère larafimdu olümü olarak değerdendiridji gbi.

- 19** DICZ*** je pooblaščen za sestavo datoteke s tehnično mapo.
- 20** DICZ*** on volliatud koostama tehnilist dokumentatsiooni.
- 21** DICZ*** e omprajakana pa osrami Akta za tehnikosa konstrukciju.
- 22** DICZ*** yra įgaliojta sudaryti šį techniško konstrukcijos failą.
- 23** DICZ*** ir autorizēts sastādīt tehniško dokumentāciju.
- 24** Spoločnosť DICZ*** je oprávnena vytvoriť súbor technickej konštrukcie.
- 25** DICZ*** Teknik Yapıyasını derlemeye yetkilidir.



DAIKIN INDUSTRIES CZECH REPUBLIC s.r.o.

U Nové Hospody 1/1155, 301 00 Píseň Skvrňany,
Czech Republic



Tetsuya Baba
Managing Director
Píseň, 1st of Jun. 2016

Precauzioni per la sicurezza



Leggere attentamente le precauzioni riportate in questo manuale prima di usare l'unità.

- Le precauzioni descritte di seguito vengono classificate in AVVERTENZA e ATTENZIONE. Entrambe presentano informazioni importanti riguardanti la sicurezza. Assicurarsi di attenersi a tutte le precauzioni senza eccezioni.
- Significato degli avvisi contrassegnati dai termini AVVERTENZA e ATTENZIONE

 **AVVERTENZA....La mancata corretta osservazione delle presenti istruzioni potrebbe comportare lesioni fisiche anche mortali.**

 **ATTENZIONE.....La mancata corretta osservazione delle presenti istruzioni potrebbe comportare danni materiali o lesioni fisiche, che potrebbero rivelarsi gravi a seconda delle circostanze.**

- Le indicazioni relative alla sicurezza riportate in questo manuale hanno i seguenti significati:



 Seguire rigorosamente le istruzioni.

 Realizzare un collegamento elettrico a terra.

 Non fare mai.

- Dopo aver completato l'installazione, eseguire un funzionamento di prova per escludere eventuali problemi e spiegare al cliente come usare il condizionatore d'aria ed eseguirne la manutenzione servendosi del manuale d'uso.
- Il testo in inglese corrisponde alle istruzioni originali. Le altre lingue sono traduzioni delle istruzioni originali.

AVVERTENZA

- Fare eseguire il lavoro d'installazione dal vostro rivenditore o da personale qualificato.
Non cercare di installare il condizionatore d'aria da soli. Un'installazione non corretta può dare luogo a perdite di acqua, folgorazione o incendi.
- Installare il condizionatore d'aria attenendosi alle istruzioni riportate in questo manuale di installazione.
Un'installazione non corretta può dare luogo a perdite di acqua, folgorazione o incendi.
- Per il lavoro d'installazione, ricordarsi di utilizzare solo gli accessori e le parti specificate.
Non utilizzando i componenti specificati si corrono i rischi di far cadere l'unità o di subire perdite d'acqua, folgorazioni o incendi.
- Installare il condizionatore d'aria su fondamenta sufficientemente resistenti e in grado di sostenere il peso dell'unità.
Fondamenta non sufficientemente robuste possono causare la caduta dell'apparato e lesioni alle persone.
- Il cablaggio elettrico deve essere realizzato in conformità alle norme locali e nazionali vigenti e alle istruzioni riportate nel presente manuale d'installazione. Usare esclusivamente un circuito di alimentazione dedicato.
Un circuito elettrico di capacità insufficiente e un'installazione non corretta possono causare folgorazioni o incendi.
- Utilizzare un cavo di lunghezza adeguata.
Non usare fili giuntati o un conduttore isolato di prolunga, in quanto ciò potrebbe causare un surriscaldamento, folgorazione o incendi.
- Assicurarsi che tutti i cablaggi siano ben fissati, che siano stati usati i cavi specificati, e che né le connessioni ai terminali né i cavi siano soggetti a sforzi.
Un collegamento o un fissaggio dei cavi errato può comportare un accumulo di calore anomalo o incendi.
- Per cablare la linea di alimentazione e collegare il cablaggio tra unità interne ed unità esterne, posizionare i fili in modo tale che il coperchio della scatola di controllo possa essere facilmente fissato.
Un posizionamento inadeguato del coperchio della scatola di controllo può causare folgorazioni o surriscaldamento dei terminali.
- Se il cavo di alimentazione è danneggiato, deve essere sostituito dal costruttore, da un addetto al servizio assistenza o da persone in possesso di una qualifica simile, per evitare ogni rischio.
- Se durante l'installazione si verificano perdite di gas refrigerante, aerare immediatamente il locale. 
Se il refrigerante viene a contatto con il fuoco si potrebbero generare gas tossici.
- Dopo aver completato l'installazione, verificare le eventuali fuoriuscite di gas refrigerante. 
Se il gas refrigerante emesso nel locale viene a contatto con elementi incandescenti quali quelli di un riscaldatore a ventola, una stufa o un fornello, si potrebbero generare gas tossici.
- Al momento di installare o spostare il condizionatore d'aria, assicurarsi di spurgare il circuito del refrigerante per garantire che sia privo di bolle d'aria, e utilizzare solo il refrigerante specificato (R410A).
La presenza di aria o di altri corpi estranei interni al circuito del refrigerante provoca aumento di pressione anomalo, che potrebbe causare danni all'apparato e perfino lesioni personali.
- Durante l'installazione, collegare saldamente il tubo del refrigerante prima di azionare il compressore.
Se i tubi del refrigerante non sono collegati e la valvola di arresto è aperta quando il compressore entra in funzione, l'aria verrà aspirata e ciò provoca una pressione anomala nel ciclo di refrigerazione, che potrebbe causare danni all'apparato e possibili lesioni.
- Durante l'arresto della pompa, arrestare il compressore prima di rimuovere la tubazione del refrigerante.
Se il compressore è ancora in funzione e la valvola di arresto è aperta durante l'arresto della pompa, quando il tubo del refrigerante viene rimosso verrà aspirata aria all'interno. Ciò causa una pressione anomala nel ciclo di refrigerazione, che potrebbe causare danni all'apparato e possibili lesioni.
- Assicurarsi di effettuare un collegamento a terra del condizionatore d'aria. 
Non collegare a terra l'unità usando un tubo di servizio, un conduttore dell'illuminazione o un conduttore di terra del telefono.
Un collegamento a terra insufficiente può dare luogo a folgorazioni.
- Installare un interruttore di collegamento a terra.
La mancata installazione di un interruttore di collegamento a terra potrebbe causare scosse elettriche o incendio.

⚠ ATTENZIONE

- Non installare il condizionatore d'aria in luoghi caratterizzati dal rischio di perdite di gas infiammabile. In caso di una perdita di gas, l'accumulo di gas vicino al condizionatore d'aria potrebbe sviluppare un incendio. 
- Il refrigerante può essere maneggiato, versato, spurgato e smaltito solo da personale qualificato.
- Attenendosi alle istruzioni di questo manuale di installazione, installare le tubazioni di scarico in modo da garantire uno scarico appropriato e isolare le tubazioni per evitare la condensazione. Un'installazione non corretta delle tubazioni di scarico potrebbe causare perdite d'acqua interne e danni materiali.
- Serrare il dado svasato seguendo il metodo specificato, con una chiave dinamometrica. Se il dado svasato è troppo stretto si potrebbe rompere dopo un uso prolungato e provocare perdite di refrigerante.
- Questo apparecchio è destinato all'uso da parte di utenti esperti o addestrati in negozi, stabilimenti dell'industria leggera e nelle fattorie, oppure all'uso commerciale e domestico da parte di privati.
- Il livello di pressione acustica è minore di 70 dB (A).

Accessori

Unità interna (A)–(H)

(A) Piastra di montaggio	1	(D) Supporto del telecomando	1	(G) Manuale d'uso	1
(B) Filtro deodorizzante all'apatite di titanio	2	(E) Batteria a secco AAA. LR03 (alcalina)	2	(H) Manuale d'installazione	1
(C) Telecomando wireless	1	(F) Vite di fissaggio dell'unità interna (M4 × 12L)	2		

Scelta del luogo d'installazione

Prima di scegliere il luogo d'installazione, richiedere l'approvazione dell'utente.

1. Unità interna

- L'unità interna deve essere situata in un luogo in cui:
 - 1) risultino soddisfatte le limitazioni imposte per l'installazione specificate sui disegni d'installazione dell'unità interna,
 - 2) i percorsi di entrata e di uscita dell'aria sono ben definiti e sgombri,
 - 3) l'unità non si trova esposta alla luce diretta del sole,
 - 4) l'unità è lontana da fonti di calore o di vapore,
 - 5) non vi sono fonti di vapori di olio per macchina (che potrebbe abbreviare la vita dell'unità interna),
 - 6) l'aria fredda (calda) viene fatta circolare attraverso l'ambiente,
 - 7) l'unità si trova lontano da lampade fluorescenti di tipo ad accensione elettronica (tipo a inverter o avvio rapido), in quanto queste potrebbero accorciare il raggio d'azione del telecomando,
 - 8) l'unità si trova ad almeno 1 m di distanza da apparecchi televisivi o radiofonici (l'unità potrebbe causare interferenze alle immagini o all'audio),
 - 9) può essere installata all'altezza raccomandata (1,8 m),
 - 10) non sono presenti lavatrici per il bucato.
 - 11) l'apparecchio deve essere disposto in modo tale da prevenire il verificarsi di danneggiamenti meccanici.

2. Telecomando wireless

- Accendere le lampade fluorescenti eventualmente presenti nella stanza, e individuare il punto in cui l'unità interna riesce a ricevere adeguatamente i segnali del telecomando (entro 7 m).

Preparazione prima dell'installazione

1. Rimozione e installazione del pannello anteriore

• Metodo di rimozione

- 1) Inserire le dita nelle tacche dell'unità principale (una sul lato destro e una sul lato sinistro) e aprire il pannello anteriore finché non si arresta.
- 2) Continuare a sollevare il pannello anteriore e contemporaneamente farlo scorrere verso destra e tirarlo verso di sé, per sganciare il relativo albero sul lato sinistro. Per sganciare l'albero del pannello anteriore sul lato destro, fare scorrere il pannello verso sinistra, tirandolo contemporaneamente verso di sé.

• Metodo d'installazione

Allineare le linguette del pannello anteriore con le scanalature e spingere a fondo. Quindi chiudere lentamente. Premere saldamente al centro della superficie inferiore del pannello per impegnare le linguette.

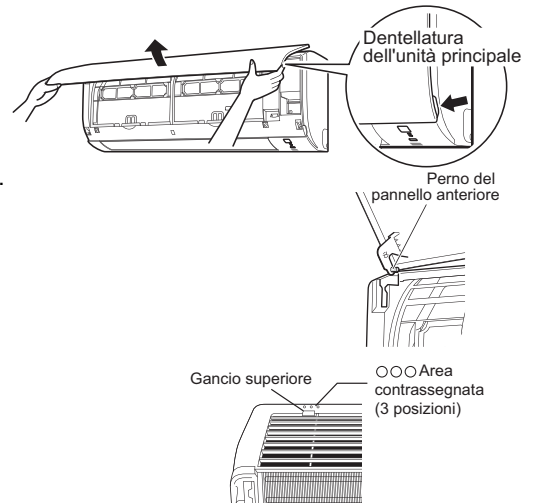

2. Rimozione e installazione della griglia anteriore

• Metodo di rimozione

- 1) Rimuovere il pannello anteriore per rimuovere il filtro dell'aria.
- 2) Rimuovere le 3 viti dalla griglia anteriore.
- 3) Davanti al segno ○○○ della griglia anteriore sono presenti 3 ganci superiori.

Tirare leggermente la griglia anteriore verso di sé con una mano, e premere i ganci verso il basso con le dita dell'altra mano.

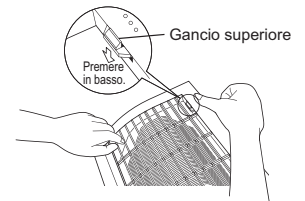

Se non si dispone di spazio per lavorare perché l'unità è troppo vicina al soffitto

⚠ ATTENZIONE

- Indossare i guanti di protezione.

Infilare entrambe le mani sotto al centro della griglia anteriore e, spingendo verso l'alto, tirare verso di sé.

• Metodo d'installazione

- 1) Installare la griglia anteriore e impegnare saldamente i ganci superiori (in 3 punti).
- 2) Installare le 3 viti della griglia anteriore.
- 3) Installare il filtro dell'aria, quindi montare il pannello anteriore.

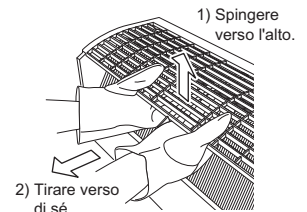



3. Modalità d'impostazione dei vari indirizzi

Se vi sono 2 unità interne installate in un ambiente, è possibile impostare i 2 telecomandi wireless su indirizzi differenti. Cambio impostazione dell'indirizzo di una delle due unità.

Nel tagliare il ponticello, attenzione a non danneggiare le altre parti circostanti.

- 1) Rimuovere il coperchio del vano batterie del telecomando e tagliare il collegamenti volanti degli indirizzi.

- 2) Premere ,  e  contemporaneamente.

- 3) Premere , selezionare , quindi premere .

(La spia FUNZIONAMENTO lampeggia per circa 1 minuto).

- 4) Premere l'interruttore ATTIVATO/DISATTIVATO mentre la spia FUNZIONAMENTO sta lampeggiando.



Ponticello

Ponticello	INDIRIZZO
LASCIARE	1
TAGLIARE	2

• Se non fosse possibile completare l'impostazione mentre la spia FUNZIONAMENTO sta lampeggiando, eseguire di nuovo il processo dall'inizio.

• Dopo aver completato l'impostazione, premendo  per circa 5 secondi il telecomando torna alla visualizzazione precedente.

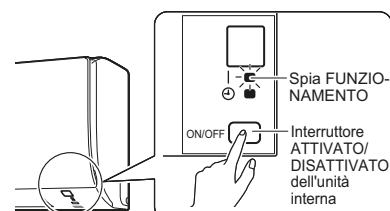

Schemi di installazione dell'unità interna

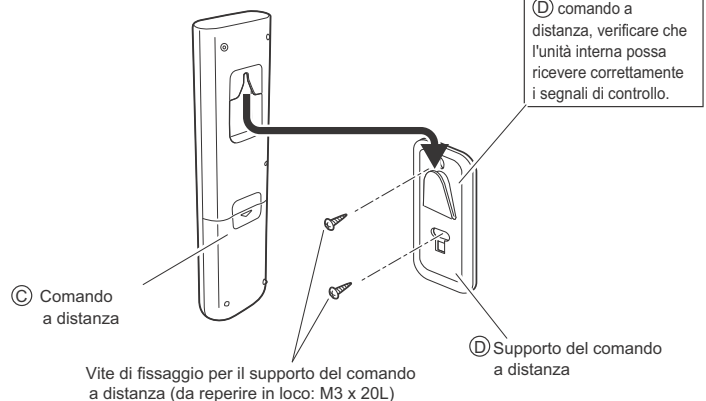
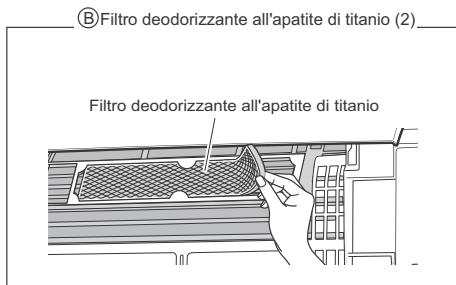
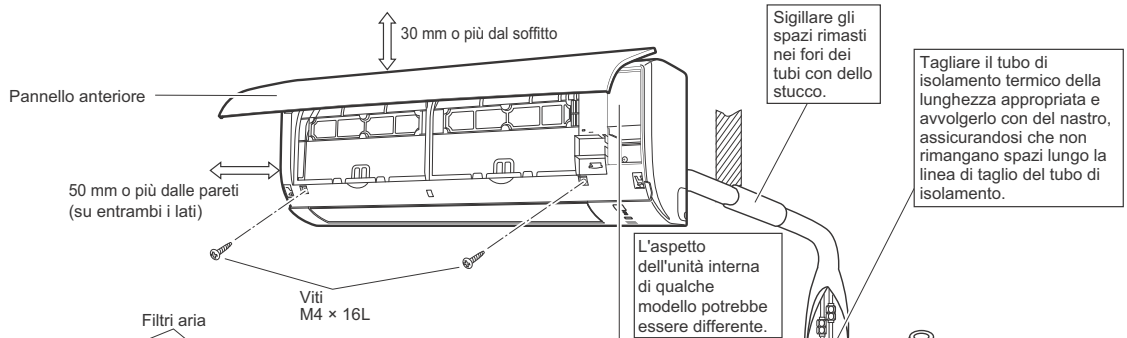
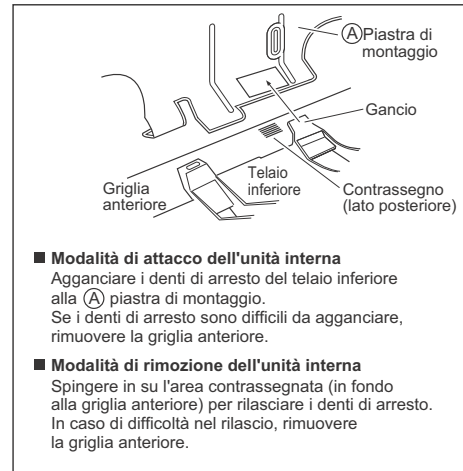
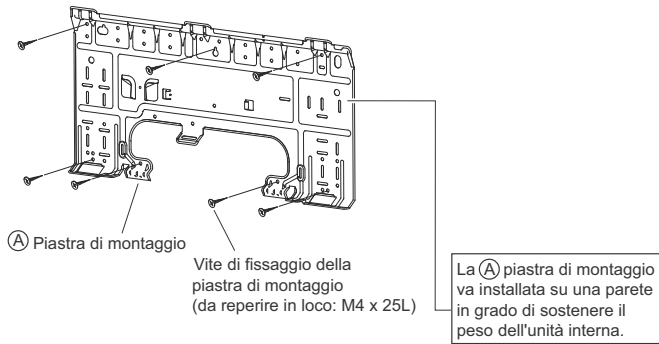

AVVERTENZA

- Usare esclusivamente parti opzionali Daikin approvate per questo modello.

Installazione dell'unità interna

1. Installazione della piastra di montaggio

- La piastra di montaggio deve essere installata su una parete in grado di sopportare il peso dell'unità interna.
- 1) Fissare provvisoriamente la piastra di montaggio alla parete, assicurarsi che il pannello sia completamente in piano, e segnare i punti da forare sulla parete.
 - 2) Assicurare la piastra di montaggio alla parete con le viti.

Punti di ritegno e dimensioni consigliate della piastra di montaggio

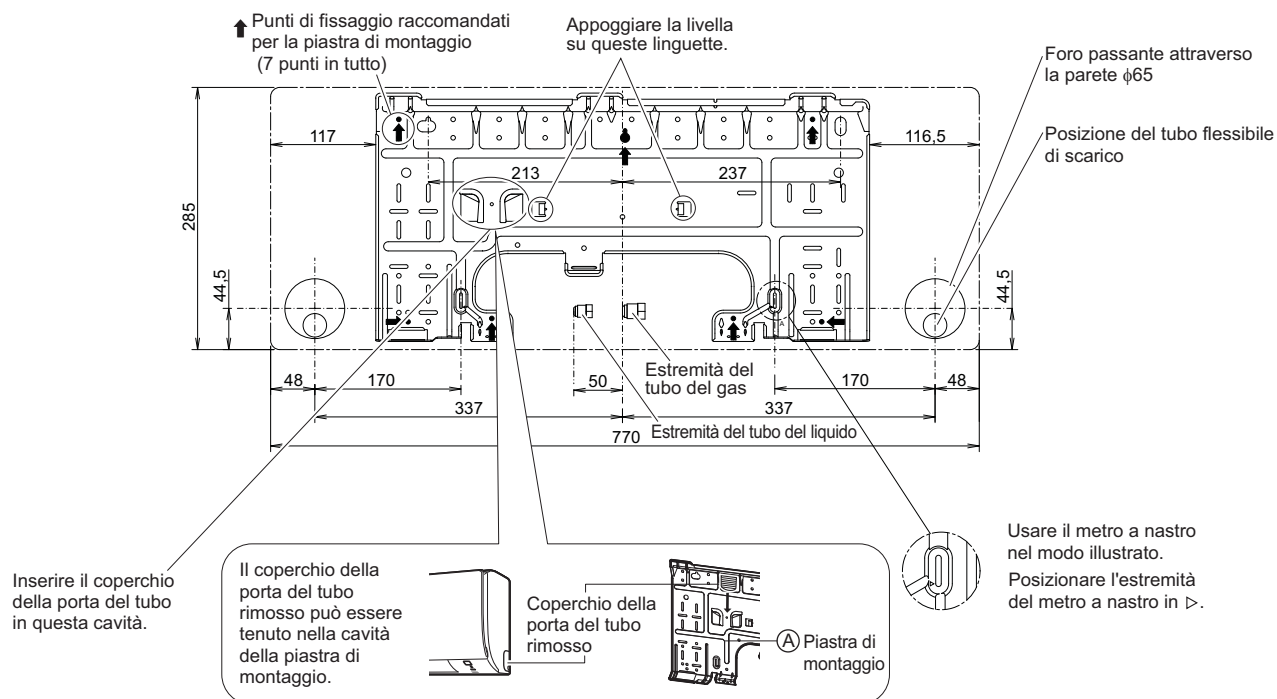

Installazione dell'unità interna

2. Praticare un foro nella parete ed installare un tubo incassato nella parete

- Per le pareti contenenti armatura fatta di tondini o di rete elettrosaldata, ricordare di usare un tubo incassato nella parete e una copertura per il foro passante al fine di impedire il rischio di surriscaldamento, folgorazione o incendi.
 - Non dimenticare di sigillare gli spazi attorno ai tubi con materiale specifico, per evitare perdite d'acqua.
- 1) Praticare nella parete un foro passante di 65 mm in modo che sia inclinato verso il basso in direzione dell'esterno.
 - 2) Inserire nel foro un tubo per la parete.
 - 3) Inserire nel tubo per la parete un coperchio.
 - 4) Una volta completata la posa delle tubazioni del refrigerante, i collegamenti elettrici e la posa delle tubazioni di scarico, sigillare gli spazi nei fori dei tubi con del mastice.

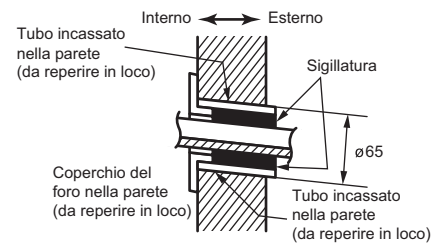

3. Installazione dell'unità interna

- Se si devono curvare o vulcanizzare i tubi del refrigerante, tenere a mente le seguenti precauzioni. Potrebbero essere generati dei rumori anomali in caso di esecuzione inadeguata dei lavori.
- 1) Non spingere con troppa forza i tubi del refrigerante sul telaio di fondo.
 - 2) Non spingere con troppa forza i tubi del refrigerante neanche sulla griglia anteriore.

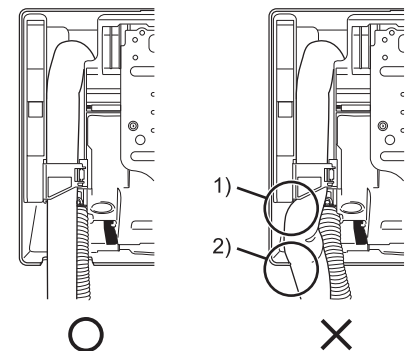

- Rimuovere il coperchio della porta del tubo, come illustrato sotto.
- 1) Tagliare via il coperchio della porta del tubo dall'interno della griglia, usando un seghetto per traforo. Applicare la lama del seghetto sulla tacca e tagliare via il coperchio della porta del tubo seguendo la superficie interna non uniforme.
 - 2) Una volta tagliato via il coperchio della porta del tubo, limare il bordo. Rimuovere la bava lungo la sezione di taglio usando una lima a mezzo tondo.

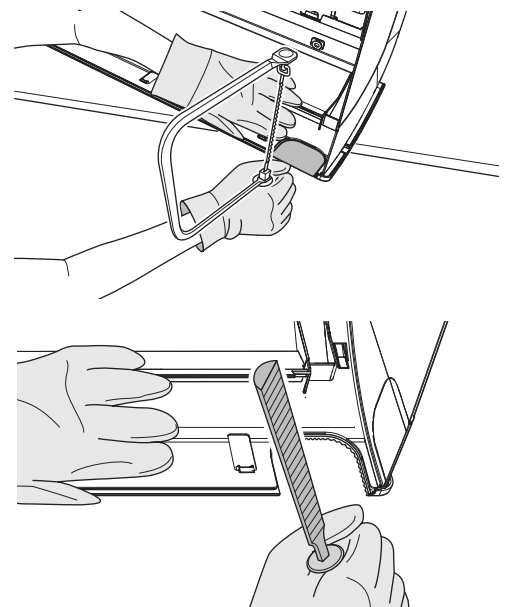

⚠ ATTENZIONE

- Se si dovessero usare le pinze per tagliare via il coperchio della porta del tubo, si danneggerebbe la griglia anteriore. Non usare le pinze.
- Indossare i guanti durante la rimozione del coperchio della porta del tubo.

3-1. Tubazione lato destro, lato posteriore destro o lato inferiore destro

- 1) Fissare il tubo flessibile di scarico al lato inferiore dei tubi del refrigerante usando del nastro adesivo di vinile.
- 2) Avvolgere assieme i tubi del refrigerante e il tubo flessibile di scarico con il nastro isolante.

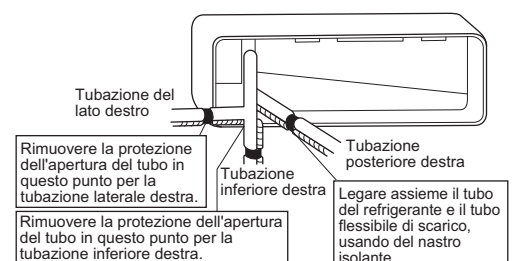

Installazione dell'unità interna

3) Far passare il tubo flessibile di scarico e i tubi del refrigerante nel foro della parete, quindi posare l'unità interna sui ganci della piastra di montaggio utilizzando come guida i segni Δ alla sommità dell'unità interna.

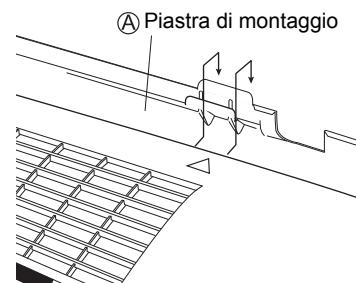

4) Aprire il pannello anteriore, quindi aprire il coperchio di servizio.

(Vedere la procedura di preparazione prima dell'installazione).

5) Far passare il filo che collega le unità, proveniente dall'unità esterna, attraverso il foro passante nella parete e quindi attraverso il retro dell'unità interna. Tirare il tutto attraverso il lato anteriore. Curvare in anticipo le estremità dei fili da legare verso l'alto, per facilitare il lavoro. (Se si devono prima spellare le estremità del filo che collega le unità, lasciare assieme le estremità con del nastro adesivo.)

6) Premere con entrambe le mani sul telaio inferiore dell'unità interna, per inserirlo sui ganci della piastra di montaggio. Verificare che i fili non interferiscano con il bordo dell'unità interna.

Appendere qui il gancio dell'unità interna.



3-2. Tubazioni lato sinistro, lato posteriore sinistro o lato inferiore sinistro

Modalità di sostituzione del tappo di scarico e del tubo flessibile di scarico

• Sostituzione sul lato sinistro

- 1) Togliere la vite di fissaggio dell'isolante sul lato destro e rimuovere il tubo flessibile di scarico.
 - 2) Togliere il tappo di scarico sul lato sinistro ed attaccarlo al lato destro.
 - 3) Inserire il tubo flessibile di scarico e serrarlo con la vite di fissaggio dell'isolante in dotazione.
- * (Omettendo di serrare questa vite, si potrebbero formare delle perdite d'acqua).

Posizione di attacco del tubo flessibile di scarico

* Il tubo flessibile di scarico si trova sul retro dell'unità.



1) Fissare il tubo flessibile di scarico al lato inferiore dei tubi del refrigerante usando del nastro adesivo di vinile.

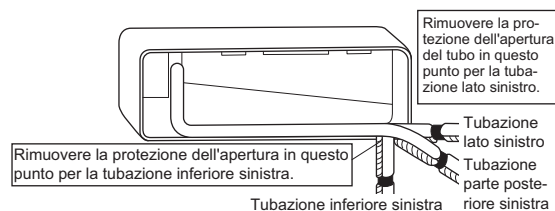

2) Non dimenticare di collegare il tubo flessibile di scarico alla porta di scarico al posto di un tappo di scarico.

Posizionamento del tappo di scarico



Installazione dell'unità interna

- 3) Dare forma ai tubi del refrigerante lungo il percorso tracciato sulla piastra di montaggio.
- 4) Far passare il tubo flessibile di scarico e i tubi del refrigerante nel foro della parete, quindi posare l'unità interna sui ganci della piastra di montaggio, utilizzando come guida i segni Δ alla sommità dell'unità interna.
- 5) Tirare all'interno il filo che collega le unità.
- 6) Collegare i tubi di collegamento delle unità.

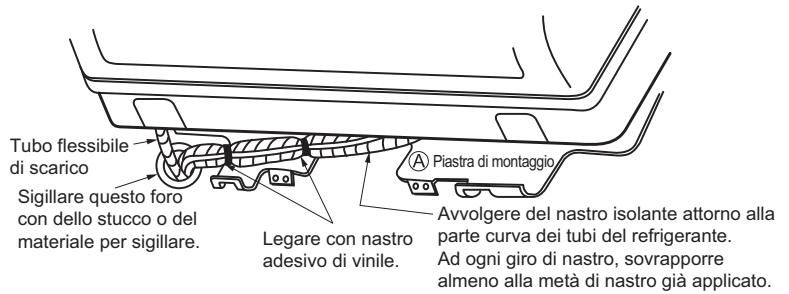

- 7) Avvolgere assieme i tubi del refrigerante e il tubo flessibile di scarico con del nastro isolante, come illustrato nella figura a destra (in caso di passaggio del tubo flessibile di scarico attraverso il retro dell'unità interna).
- 8) Osservando la massima cura in modo che il filo che collega le unità non interferisca con l'unità interna, premere con entrambe le mani sul bordo inferiore dell'unità interna finché non viene bloccato dai ganci della piastra di montaggio. Assicurare l'unità interna alla piastra di montaggio con le viti di fissaggio dell'unità interna (M4 x 12L).

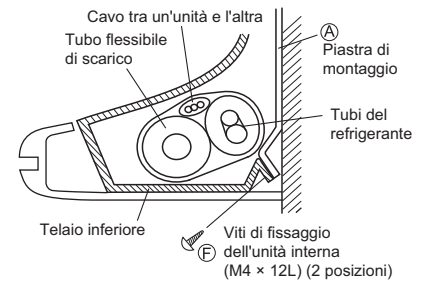

3-3. Tubazione incassata nella parete

Seguire le istruzioni fornite per la tubazione sotto al lato sinistro, sulla parte posteriore sinistra o sulla parte inferiore sinistra.

- 1) Inserire il tubo flessibile di scarico a questa profondità, in modo che non venga estratto dal tubo di scarico.

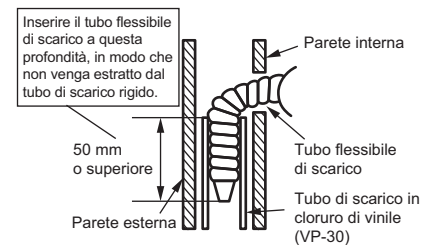

Installazione dell'unità interna

Schema elettrico

Legenda dello schema unificato dei collegamenti elettrici					
Per le parti applicate e la loro numerazione, far riferimento all'etichetta adesiva del circuito elettrico fornita con l'unità. La numerazione delle parti è fatta con numeri arabi in ordine ascendente per ogni parte, ed è rappresentata nella panoramica seguente con il simbolo **** contenuto nel codice parte.					
	:	INTERRUTTORE		:	MESSAGGIO TERRA DI PROTEZIONE
	:	CONNESSIONE		:	MESSAGGIO TERRA (VITE) DI PROTEZIONE
	:	CONNETTORE		:	RADDRIZZATORE
	:	TERRA		:	CONNETTORE DEL RELÈ
	:	COLLEGAMENTI IN LOCO		:	CONNETTORE DI CORTO CIRCUITO
	:	FUSIBILE		:	TERMINALE
	:	UNITÀ INTERNA		:	MORSETTIERA A STRISCIA
	:	UNITÀ ESTERNA		:	MORSETTO DEL CABLAGGIO
BLK : NERO	GRN : VERDE	PNK : ROSA	WHT : BIANCO		
BLU : BLU	GRY : GRIGIO	PRP, PPL : PORPORA	YLW : GIALLO		
BRN : MARRONE	ORG : ARANCIONE	RED : ROSSO			
A*P	:	SCHEDA DEL CIRCUITO STAMPATO	PS	:	COMMUTATORE DELL'ALIMENTAZIONE
BS*	:	PULSANTE ATTIVATO / DISATTIVATO, INTERRUTTORE DI FUNZIONAMENTO	PTC*	:	TERMISTORE PTC
BZ, H*O	:	CICALINO	Q*	:	TRANSISTOR BIPOLARE CON GATE ISOLATO (IGBT)
C*	:	CONDENSATORE	Q*DI	:	INTERRUTTORE DI DISPERSIONE A TERRA
AC*, CN*, E*, HA*, HE, HL*, HN*, HR*, MR*_A, MR*_B, S*, U, V, W, X*A	:	CONNESSIONE, CONNETTORE	Q*L	:	PROTEZIONE DAI SOVRACCARICHI
D*, V*D	:	DIODO	Q*M	:	INTERRUTTORE TERMOSTATICO
DB*	:	PONTE A DIODI	R*	:	RESISTORE
DS*	:	MICROINTERRUTTORE	R*T	:	TERMISTORE
E*H	:	RISCALDATORE	RC	:	RICEVITORE
F*U, FU* (PER LE CARATTERISTICHE, VEDERE LA SCHEDA PCB CONTENUTA NELL'UNITÀ)	:	FUSIBILE	S*C	:	INTERRUTTORE LIMITATORE
FG*	:	CONNETTORE (MASSA DEL TELAIO)	S*L	:	INTERRUTTORE A GALLEGGIANTE
H*	:	CABLAGGIO	S*NPH	:	SENSORE DI PRESSIONE (ALTA)
H*P, LED*, V*L	:	SPIA PILOTA, DIODO AD EMISSIONE LUMINOSA (LED)	S*NPL	:	SENSORE DI PRESSIONE (BASSA)
HAP	:	DIODO AD EMISSIONE LUMINOSA (MONITOR DI SERVIZIO, VERDE)	S*PH, HPS*	:	PRESSOSTATO (ALTA PRESSIONE)
HIGH VOLTAGE	:	ALTA TENSIONE	S*PL	:	PRESSOSTATO (BASSA PRESSIONE)
IES	:	SENSORE OTTICO INTELLIGENTE	S*T	:	TERMOSTATO
IPM*	:	MODULO INTELLIGENT POWER	S*W, SW*	:	INTERRUTTORE DI FUNZIONAMENTO
K*R, KCR, KFR, KHuR	:	RELÈ MAGNETICO	SA*	:	SCARICATORE DI SOVRATENSIONE
L	:	FASE	SR*, WLU	:	RICEVITORE DEL SEGNALE
L*	:	SERPENTINA	SS*	:	INTERRUTTORE SELETTORE
L*R	:	REATTORE	SHEET METAL	:	PIASTRA FISSA PER MORSETTIERA A STRISCIA
M*	:	MOTORE PASSO PASSO	T*R	:	TRASFORMATORE
M*C	:	MOTORE DEL COMPRESSORE	TC, TRC	:	TRASMETTITORE
M*F	:	MOTORE DELLA VENTOLA	V*, R*V	:	VARISTORE
M*P	:	POMPA DI SCARICO	V*R	:	PONTE A DIODI
M*S	:	MOTORINO DI OSCILLAZIONE	WRC	:	TELECOMANDO WIRELESS
MR*, MRCW*, MRM*, MRN*	:	RELÈ MAGNETICO	X*	:	TERMINALE
N	:	NEUTRO	X*M	:	MORSETTIERA A STRISCIA (BLOCCO)
n = *	:	NUMERO DI PASSAGGI ATTRAVERSO IL NUCLEO DI FERRITE	Y*E	:	SERPENTINA VALVOLA DI ESPANSIONE ELETTRONICA
PAM	:	MODULAZIONE DI AMPIEZZA A IMPULSI	Y*R, Y*S	:	SERPENTINA ELETTROVALVOLA DI INVERSIONE
PCB*	:	SCHEDA DEL CIRCUITO STAMPATO	Z*C	:	NUCLEO DI FERRITE
PM*	:	MODULO DI ALIMENTAZIONE	ZF, Z*F	:	FILTRO ANTIRUMORE

ATTENZIONE

Se l'alimentazione principale viene disinserita e poi ri-inserita, l'unità riprenderà automaticamente a funzionare.

ALTA TENSIONE – ricordarsi di scaricare completamente il condensatore prima di eseguire l'intervento di riparazione.

Rischio di guasto o di perdita d'acqua!

Non lavare l'interno del condizionatore d'aria facendo da sé.

Installazione dell'unità interna

4. Collegamento elettrico

- 1) Spellare le estremità dei fili (15 mm).
- 2) Abbinare i colori dei fili ai numeri dei terminali della morsettiera sull'unità interna e sull'unità esterna, e avvitare a fondo per fissare i fili ai terminali corrispondenti.
- 3) Collegare i fili della messa a terra ai terminali corrispondenti.
- 4) Tirare i fili per assicurarsi che siano correttamente collegati, quindi fermarli con l'apposito ritegno.
- 5) Imprimere ai fili una forma adeguata in modo che il coperchio di servizio si installi saldamente, quindi chiudere il coperchio di servizio.

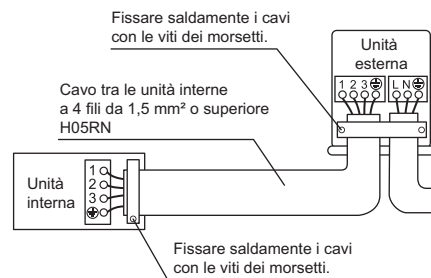
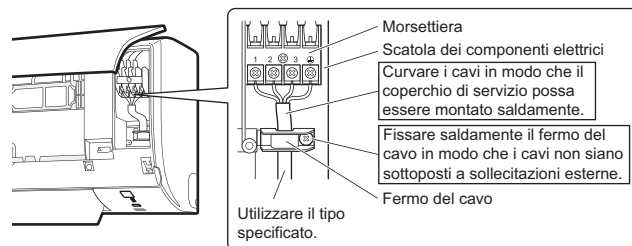



AVVERTENZA

- Non utilizzare fili giuntati, cavi sfilacciati, prolunghe o fissaggi inadeguati, che potrebbero causare surriscaldamento, folgorazioni o incendi.
- Non utilizzare parti acquistate in loco da inserire nell'apparato. (Non prelevare l'energia elettrica per la pompa di scarico ecc. dalla morsettiera). Ciò potrebbe provocare folgorazioni elettriche o incendi.
- Non collegare il cavo di alimentazione all'unità interna. Ciò potrebbe provocare folgorazioni elettriche o incendi.

Installazione dell'unità interna

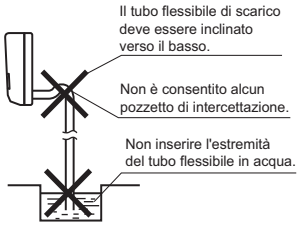
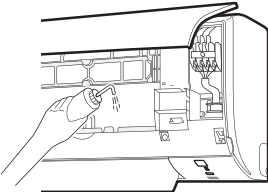
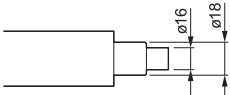
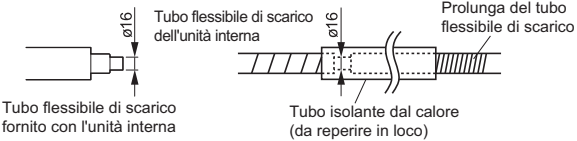
5. Tubazione di scarico

<p>1) Collegare il tubo flessibile di scarico, come descritto a destra.</p>  <p>Il tubo flessibile di scarico deve essere inclinato verso il basso.</p> <p>Non è consentito alcun pozzetto di intercettazione.</p> <p>Non inserire l'estremità del tubo flessibile in acqua.</p>	<p>2) Rimuovere i filtri dell'aria e versare un po' d'acqua nella vaschetta di scarico per controllare che l'acqua scorra in modo fluido</p> 	<p>3) Se si rende necessario un prolungamento del tubo flessibile di scarico o una tubazione di scarico incassata, utilizzare delle parti appropriate che si combinino con l'estremità anteriore del tubo flessibile. [Illustrazione dell'estremità anteriore del tubo flessibile]</p> 
<p>4) Per prolungare il tubo flessibile di scarico, utilizzare un tubo flessibile di prolungamento reperibile in commercio con un diametro interno di 16 mm. Non dimenticare di isolare termicamente la sezione interna del tubo flessibile di prolungamento.</p>		
<p>5) Se si collega un tubo rigido di cloruro di polivinile (diametro nominale 13 mm) direttamente al tubo flessibile di scarico attaccato all'unità interna come si è fatto per l'installazione delle tubazioni incassate, utilizzare come giunto una qualsiasi presa di scarico reperibile in commercio (diametro nominale 13 mm).</p>		

Installazione delle tubazioni del refrigerante

1. Svasatura dell'estremità del tubo

- 1) Tagliare l'estremità del tubo con un tagliatubi.
- 2) Rimuovere la bava con la superficie tagliata rivolta verso il basso, in modo che i trucioli non possano entrare nel tubo.
- 3) Inserire il dado svasato sul tubo.
- 4) Svasare il tubo.
- 5) Controllare che la svasatura sia stata eseguita correttamente.



Svasatura

Inserire esattamente nella posizione illustrata sotto.

A	Attrezzo di svasatura per R410A		Attrezzo di svasatura convenzionale	
	Tipo a frizione	Tipo a frizione (tipo Ridgid)	Dado di tipo ad alette (tipo Imperial)	
A	0 - 0,5 mm	1,0 - 1,5 mm	1,5 - 2,0 mm	

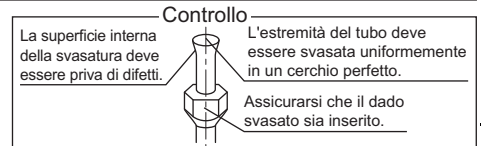

! AVVERTENZA

- Non usare olio minerale sulle parti svasate.
- Attenzione a non far entrare olio minerale nel sistema, perché ridurrebbe la durata degli elementi.
- Non usare mai tubazioni che siano già state utilizzate per impianti precedenti. Usare solo le parti fornite insieme all'unità.
- Non installare mai un essiccatore su questa unità con R410A, per assicurarne la durata di esercizio.
- Il materiale essiccante potrebbe sciogliersi e danneggiare il sistema.
- Una svasatura incompleta può causare perdite di gas refrigerante.

2. Tubazioni del refrigerante

! ATTENZIONE

- Utilizzare il dado svasato fissato sul corpo principale dell'unità. (Per evitare la fessurazione del dado svasato dopo un uso prolungato).
- Per evitare la fuoriuscita di gas, applicare l'olio refrigerante solo sulla superficie interna della svasatura. (Usare olio refrigerante per R410A).
- Quando si serrano i dadi svasati, far uso di chiavi torsionometriche per evitare danni ai dadi svasati e perdite di gas.

Allineare i centri di entrambe le svasature e stringere i dadi svasati di 3 o 4 giri a mano. Poi serrarli completamente con le chiavi torsionometriche.

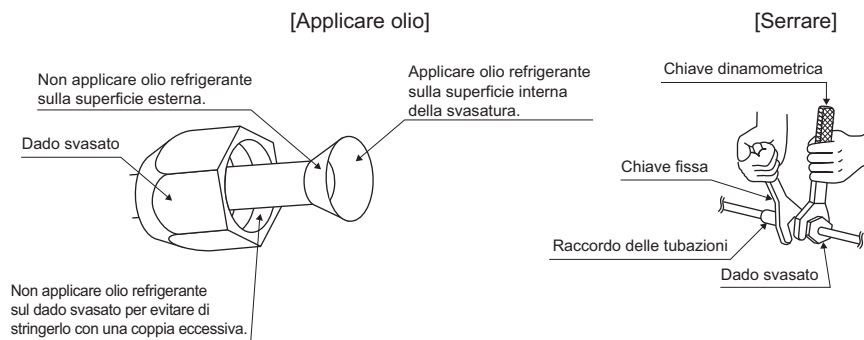

Coppia di serraggio del dado svasato	
Lato gas	Lato liquido
3/8 di pollice	1/4 di pollice
32,7-39,9 N • m (330-407 kgf • cm)	14,2-17,2 N • m (144-175 kgf • cm)

Installazione delle tubazioni del refrigerante

2-1. Prestare attenzione nella manipolazione delle tubazioni

- 1) Proteggere le estremità aperte dei tubi da polvere e sporcizia.
- 2) Le curvature dei tubi devono essere tutte il più raggiate possibile.
Per la curvatura, usare una curvatrice per tubi.

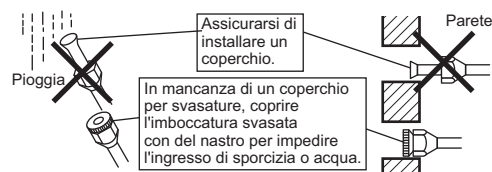

2-2. Scelta del rame e dei materiali termoisolanti

- Se si usano tubi e attacchi di rame reperibili in commercio, osservare quanto segue:
 - 1) Materiale isolante: Schiuma di polietilene
Valore di trasmissione del calore: da 0,041 a 0,052 W/mK
(da 0,035 a 0,045 kcal/mh°C)
La temperatura superficiale del tubo del gas refrigerante raggiunge i 110°C max.
Scegliere dei materiali isolanti dal calore in grado di sopportare questa temperatura.
 - 2) Ricordare di isolare sia le tubazioni del gas che le tubazioni del liquido e di rispettare le dimensioni dell'isolante come indicato sotto.

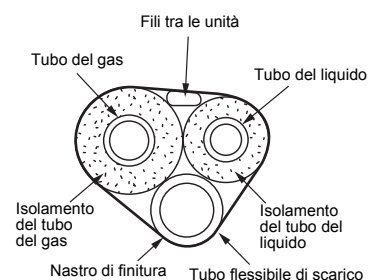

Lato gas	Lato liquido	Isolamento termico del tubo del gas	Isolamento termico del tubo del liquido
D.E. 9,5 mm	D.E. 6,4 mm	D.I. 12-15 mm	D.I. 8-10 mm
Raggio minimo di curvatura		Spessore minimo 10 mm	
30 mm o superiore			
Spessore di 0,8 mm (C1220T-O)			

- 3) Usare isolamento termico separato per i tubi del gas e del refrigerante liquido.

Funzionamento di prova e collaudo

1. Funzionamento di prova e collaudo

- Il funzionamento di prova va eseguito sia in modalità RAFFREDDAMENTO che RISCALDAMENTO.

1-1. Misurare la tensione di alimentazione e accertarsi che sia interna all'intervallo specificato.

1-2. In modalità RAFFREDDAMENTO, selezionare la temperatura programmabile più bassa; in modalità RISCALDAMENTO, selezionare la temperatura programmabile più alta.



1-3. Eseguire la prova di funzionamento secondo il manuale di funzionamento, per assicurarsi che tutte le funzioni e le parti, come per esempio il movimento delle alette di aerazione, funzionino correttamente.

- Per protezione, il sistema disattiva l'operazione di riavvio per 3 minuti dopo essere stato spento.

1-4. Una volta completato il funzionamento di prova, impostare la temperatura su un livello normale (tra 26°C e 28°C nel modo RAFFREDDAMENTO, tra 20°C e 24°C nel modo RISCALDAMENTO).

- Per azionare il condizionatore d'aria con il funzionamento RAFFREDDAMENTO in inverno, regolarlo sul Modo funzionamento di prova applicando il metodo seguente.

1) Premere ,  e  contemporaneamente.

2) Premere , selezionare , quindi premere .

3) Premere  o  per attivare il sistema.

- L'operazione di prova si arresta automaticamente dopo circa 30 minuti.

Per arrestare l'operazione, premere .

- Alcune funzioni non possono essere usate con il Modo funzionamento di prova.

- Il condizionatore d'aria richiede una piccola quantità di energia in modalità standby. Se il sistema non sarà utilizzato per un certo tempo dopo l'installazione, disattivare l'interruttore di protezione per eliminare inutili consumi di energia.
- Se l'interruttore di protezione scatta per escludere l'alimentazione al condizionatore d'aria, il sistema ripristinerà la modalità di funzionamento originale una volta ripristinata l'alimentazione.

2. Elementi da provare

Elementi da provare	Sintomo	Controllo
Le unità interna ed esterna sono state installate su basamenti solidi.	Cadute, vibrazioni, rumore	
Assenza di perdite di gas refrigerante.	Funzione di raffreddamento/ riscaldamento incompleta	
Le tubazioni del gas refrigerante e del liquido e le prolunghe dei tubi flessibili di scarico interne sono isolate termicamente.	Perdita d'acqua	
La linea di scarico è installata correttamente.	Perdita d'acqua	
Il sistema è messo a terra correttamente.	Dispersione elettrica	
I fili specificati sono usati per collegare tra loro le unità.	Mancato funzionamento o danni da bruciature	
L'entrata o l'uscita dell'aria dell'unità interna o esterna sono ostruite	Funzione di raffreddamento/ riscaldamento incompleta	
Le valvole di arresto sono aperte.	Funzione di raffreddamento/ riscaldamento incompleta	
L'unità interna riceve i comandi di controllo correttamente.	Nessun funzionamento	

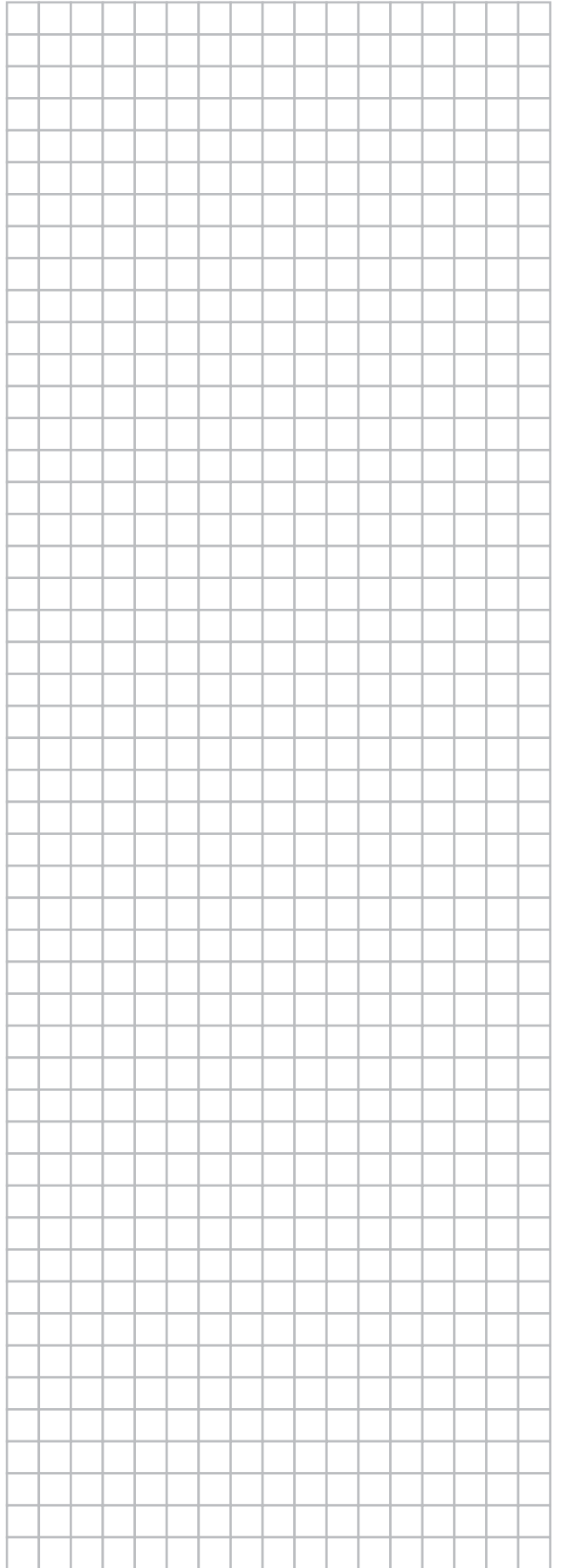
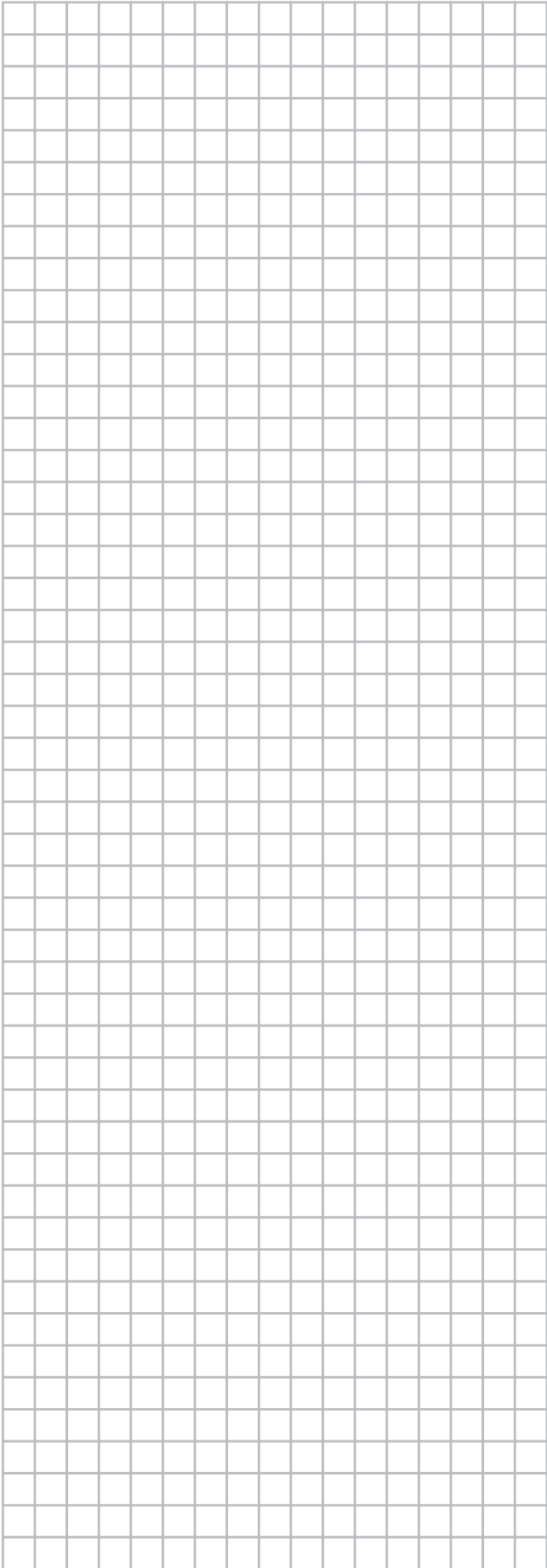

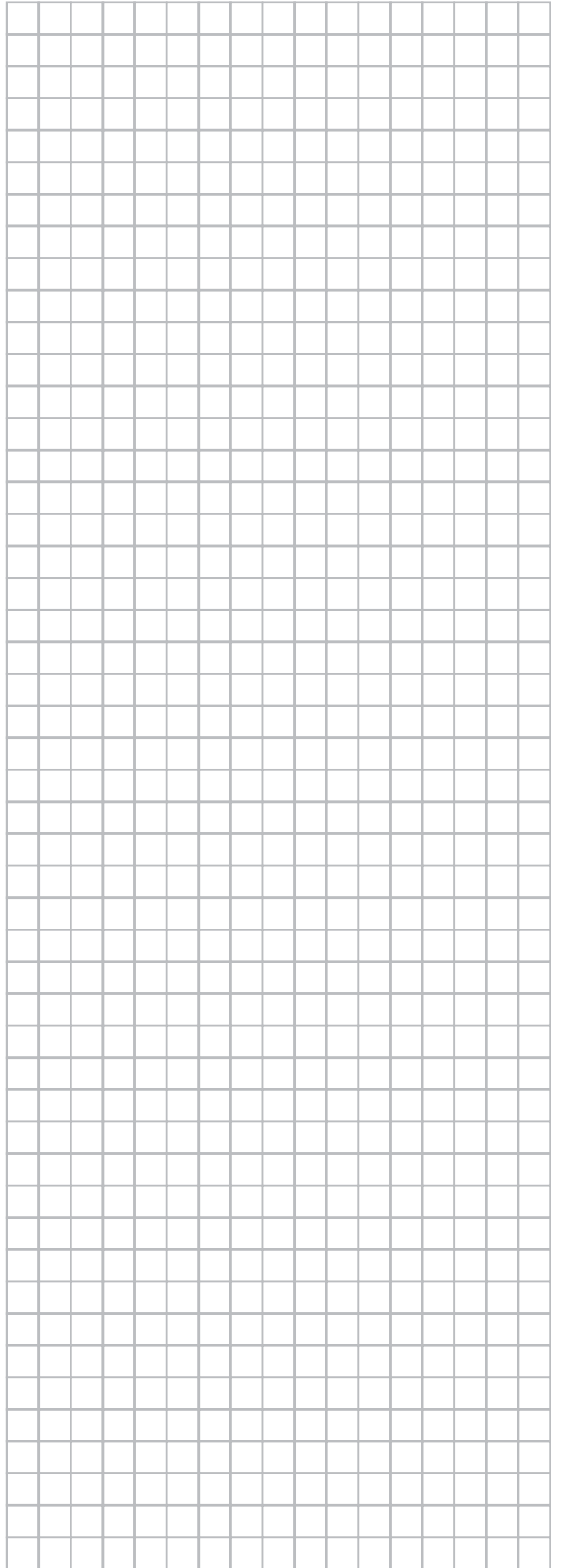
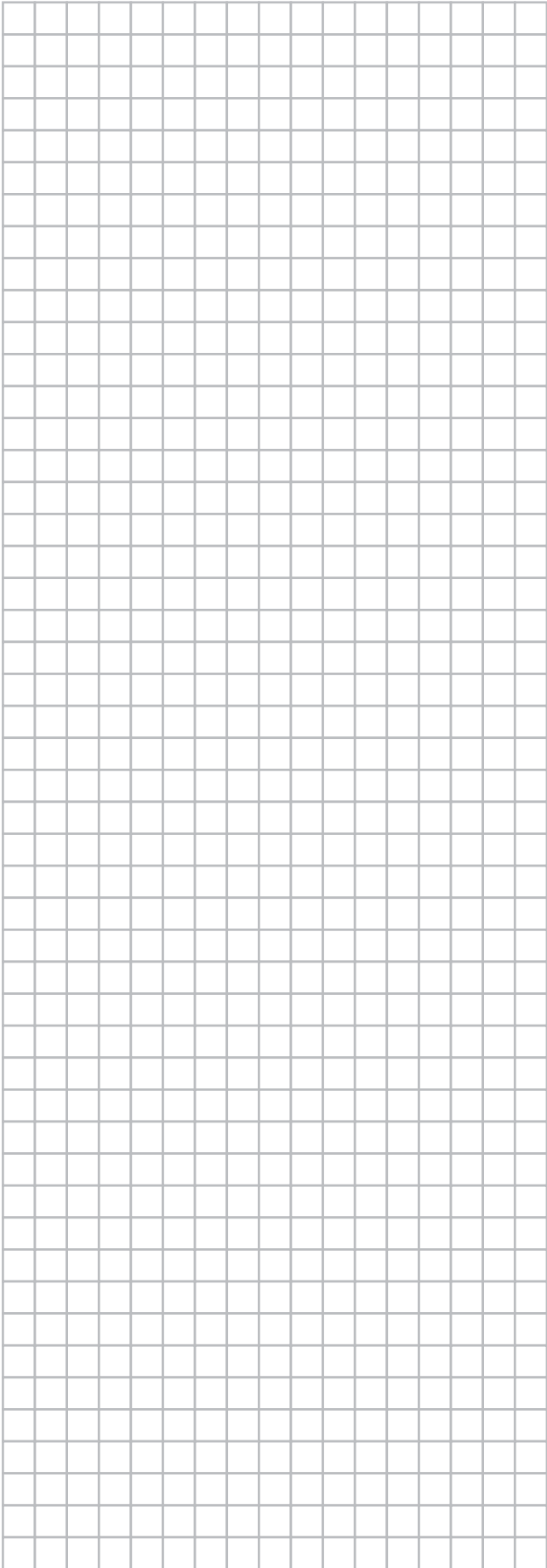

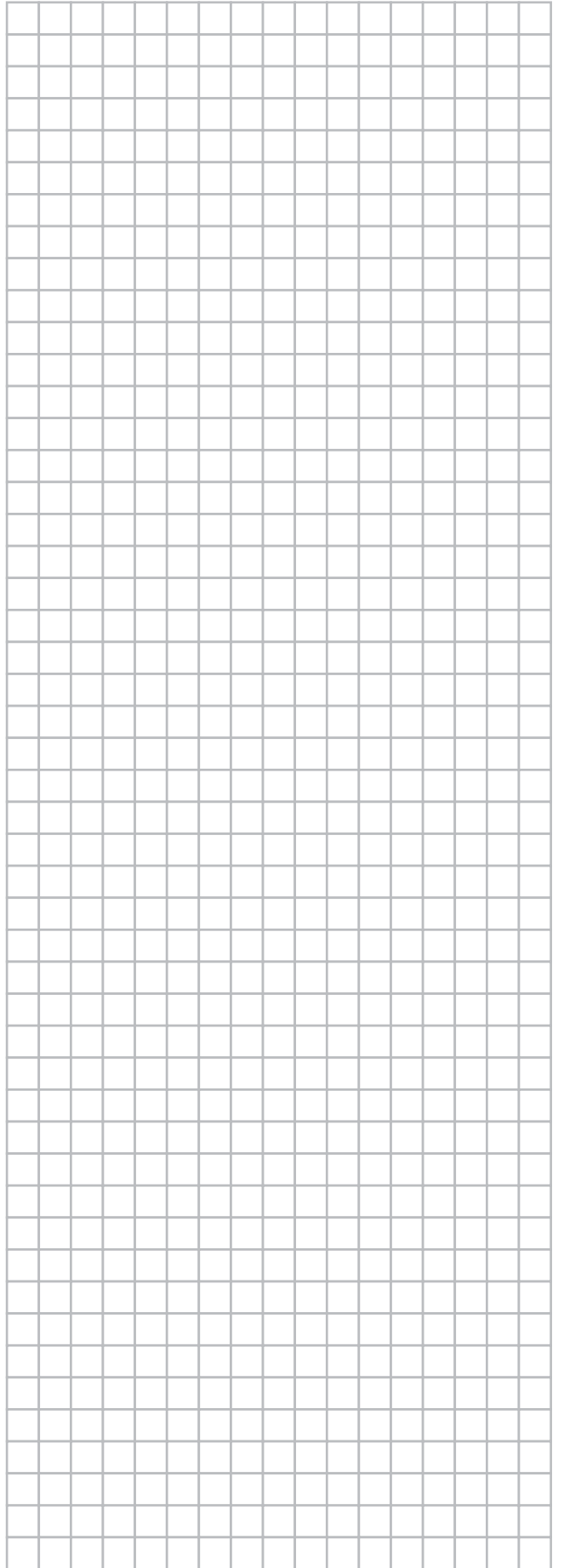
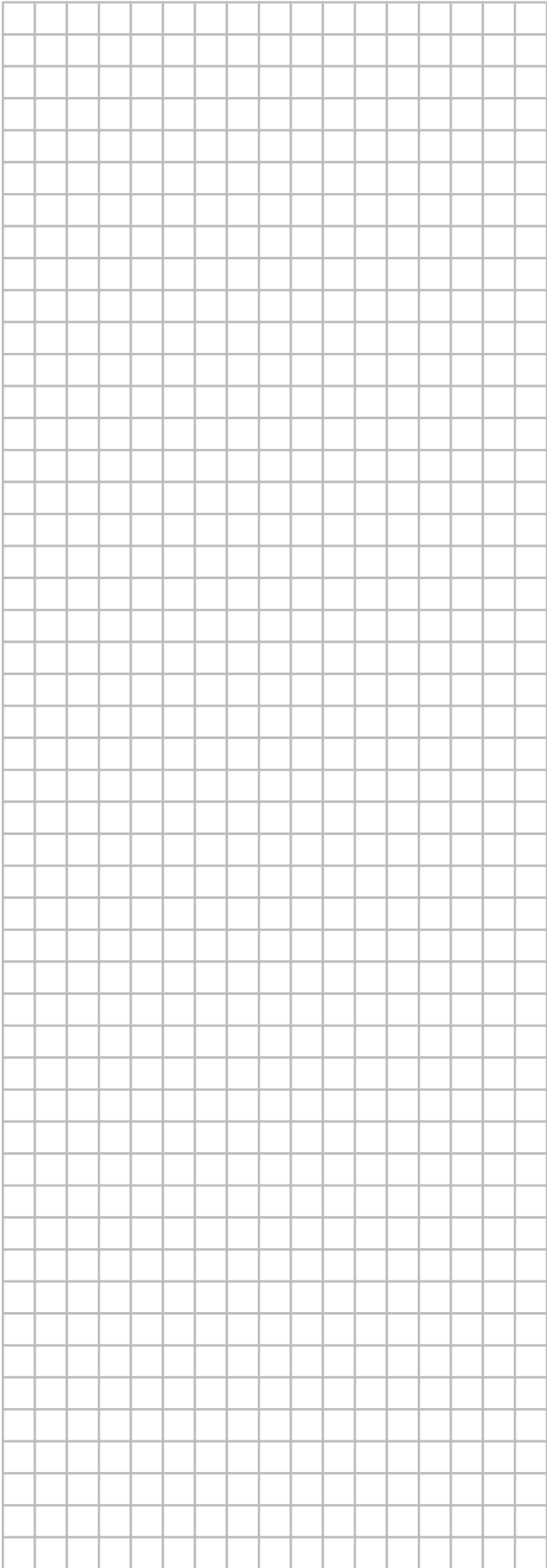

DAIKIN INDUSTRIES CZECH REPUBLIC s.r.o.

U Nové Hospody 1/1155, 301 00 Plzeň Skvrňany, Czech Republic

DAIKIN EUROPE N.V.

Zandvoordestraat 300, B-8400 Oostende, Belgium

Copyright 2016 Daikin

3P482320-3A 2017.05