

DAIKIN



DAIKIN ROOM AIR CONDITIONER

INSTALLATION MANUAL

R410A Split Series

INVERTER

Installation manual
Installationsanleitung
Manuel d'installation
Installatiehandleiding
Manual de instalación
Manuale d'installazione
Εγχειρίδιο εγκατάστασης
Manual de instalação
Руководство по монтажу
Montaj kılavuzları

MODELS

FTXS35K2V1B

FTXS42K2V1B

FTXS50K2V1B

English

Deutsch

Français

Nederlands

Español

Italiano

Ελληνικά

Portugues

Русский

Türkçe



Precauzioni di sicurezza

- Le precauzioni descritte di seguito sono classificate in PERICOLO e ATTENZIONE. Entrambe presentano importanti informazioni riguardanti la sicurezza. Assicurarsi di osservare tutte le precauzioni senza eccezioni.
- Significato delle avvertenze di PERICOLO e ATTENZIONE

 **PERICOLO.....La mancata corretta osservazione delle presenti istruzioni potrebbe comportare lesioni fisiche o morte.**



 **ATTENZIONE...La mancata corretta osservazione delle presenti istruzioni potrebbe comportare danni materiali o lesioni fisiche, che potrebbero rivelarsi gravi a seconda delle circostanze.**

- I simboli di sicurezza presenti nel manuale hanno i seguenti significati:

 Attenersi alle seguenti istruzioni.	 Assicurarsi di stabilire un collegamento di terra.	 Non tentare mai.
--	--	--

- Dopo aver completato l'installazione, tentare un funzionamento di prova per verificare la presenza di eventuali anomalie e spiegare al cliente come far funzionare il condizionatore d'aria ed eseguirne la manutenzione con l'aiuto del manuale d'uso.

PERICOLO

- Rivolgersi al proprio rivenditore o a del personale qualificato per la realizzazione dell'installazione.
Non tentare d'installare il condizionatore d'aria da soli. Un'installazione scorretta potrebbe comportare perdite d'acqua, scosse elettriche o incendi.
- Installare il condizionatore d'aria seguendo le istruzioni del presente manuale d'installazione.
Un'installazione scorretta potrebbe comportare perdite d'acqua, scosse elettriche o incendi.
- Assicurarsi di usare esclusivamente gli accessori e i pezzi specificati per la realizzazione dell'installazione.
Il mancato impiego dei pezzi specificati potrebbe comportare caduta dell'impianto, fuoriuscita di acqua, scosse elettriche, o incendi.
- Installare il condizionatore d'aria su una base forte abbastanza da sopportare il peso dell'unità.
Una base non abbastanza forte potrebbe provocare la caduta dell'apparecchio che potrebbe, a sua volta, provocare lesioni.
- Il cablaggio elettrico deve essere eseguito secondo le norme locali e nazionali applicabili e seguendo le istruzioni in questo manuale d'installazione. Assicurarsi di usare esclusivamente un circuito di alimentazione dedicato.
Un circuito elettrico con capacità insufficiente ed una manodopera inadeguata possono comportare scosse elettriche o incendi.
- Usare un cavo di lunghezza adeguata.
Non usare fili con derivazioni o prolunghie, perché potrebbero causare surriscaldamento, scosse elettriche o incendi.
- Assicurarsi che l'intero cablaggio sia fissato, che siano in uso i fili specificati e che non ci siano forze esterne applicate ai fili e ai collegamenti dei terminali.
Collegamenti o fissaggi inadeguati dei cavi possono provocare un accumulo di calore anomalo o incendi.
- Durante il cablaggio di alimentazione e quello tra unità esterna ed interna, posizionare i fili, di modo che il coperchio della scatola dei comandi sia fissato saldamente.
Un posizionamento errato del coperchio della scatola dei comandi potrebbe comportare scosse elettriche, incendi o surriscaldamento dei terminali.
- Se durante l'installazione si verificano perdite di gas refrigerante, ventilare immediatamente il locale. 
Se il refrigerante viene a contatto con il fuoco, si possono produrre gas tossici.
- Dopo aver completato l'installazione, verificare le eventuali fuoriuscite di gas refrigerante. 
Si possono produrre dei gas tossici se il gas refrigerante fuoriesce nella stanza e viene a contatto con una fonte di fuoco, come riscaldatori a ventola, stufe o fornelli.
- Durante l'installazione o il trasferimento del condizionatore d'aria, assicurarsi di sfiatare il circuito del refrigerante così da garantire che esso sia privo d'aria; usare esclusivamente il refrigerante specificato (R410A).
La presenza di aria o di altre sostanze estranee nel circuito del refrigerante causa un aumento della pressione anomalo, che può comportare danni all'apparecchio e persino lesioni.
- Durante l'installazione, montare saldamente il tubo del refrigerante prima di avviare il compressore.
Se i tubi del refrigerante non sono collegati e la valvola di arresto è aperta quando il compressore viene avviato, l'aria verrà risucchiata all'interno, provocando così una pressione anomala nel ciclo della refrigerazione, che può comportare danni all'apparecchio e persino lesioni.
- Durante la decompressione, arrestare il compressore prima di rimuovere il tubo del refrigerante.
Se il compressore sta ancora andando e la valvola di arresto è aperta durante la decompressione, l'aria verrà risucchiata quando il tubo del refrigerante verrà rimosso, provocando così una pressione anomala nel ciclo della refrigerazione, che può comportare danni all'apparecchio e persino lesioni.
- Assicurarsi di effettuare un collegamento a terra del condizionatore d'aria. 
Non collegare a terra l'unità con tubature, parafulmini o con la messa a terra di una linea telefonica. Una messa a terra inadeguata può provocare scosse elettriche.
- Assicurarsi d'installare un interruttore di collegamento a terra.
La mancata installazione di un interruttore di collegamento a terra può provocare scosse elettriche o incendi.

ATTENZIONE

- Non installare il condizionatore d'aria in luoghi dove sussiste il pericolo di fuoriuscita di gas infiammabili. 
In caso di fuoriuscita di gas, l'accumulo di gas vicino al condizionatore d'aria può causare lo scoppio di un incendio.
- Seguendo le istruzioni del presente manuale d'installazione, installare un tubo di scarico per garantire uno scarico adeguato ed isolare le tubazioni per impedire la condensa.
Un tubo di scarico inadeguato può comportare fuoriuscita di acqua interna e danni alla proprietà.
- Serrare il dado svasato seguendo il metodo specificato, ad esempio mediante una chiave torsionometrica.
Se si serra eccessivamente il dado svasato, dopo un certo tempo esso può incrinarsi causando perdite del refrigerante.

Accessori

Unità interna (A) – (H),

(A) Piastra di montaggio	1	(D) Supporto del telecomando	1	(G) Manuale d'uso	1
(B) Filtro purificatore dell'aria fotocatalitico di apatite e titanio	2	(E) Batteria a secco AAA. LR03 (alcalina)	2	(H) Manuale di installazione	1
(C) Telecomando wireless	1	(F) Vite di fissaggio per l'unità interna (M4 × 12L)	2		

Scelta del sito di installazione

- Prima di scegliere il sito dell'installazione, ottenere l'approvazione dell'utente.

1. Unità interna

- L'unità interna deve essere posizionata in un posto dove:
 - 1) si può fare fronte alle restrizioni relative all'installazione specificate nei disegni dell'installazione dell'unità interna,
 - 2) l'aria, sia in ingresso che in uscita, circola liberamente,
 - 3) l'unità non è esposta alla luce solare diretta,
 - 4) l'unità è lontana da fonti di calore o vapore,
 - 5) non è presente nessuna fonte di vapore di olio per macchine (questo potrebbe ridurre la durata di vita dell'unità interna),
 - 6) nel locale viene fatta circolare aria fredda (calda),
 - 7) l'unità è lontana da lampade fluorescenti ad accensione elettronica (tipo invertitore o ad avvio rapido), perché esse potrebbero ridurre il raggio d'azione del telecomando,
 - 8) l'unità è lontana almeno 1m da televisori o radio (l'unità può causare interferenze alle immagini o all'audio),
 - 9) non sono presenti impianti di lavanderia.

2. Telecomando wireless

- Accendere tutte le lampade fluorescenti della stanza, se presenti, e trovare il posto dove i segnali del telecomando sono ricevuti correttamente dall'unità interna (nello spazio di 7m).

Preparazione prima dell'installazione

1. Rimozione e installazione del pannello anteriore

• Metodo di rimozione

- 1) Inserire le dita nelle rientranze sull'unità principale (una sul lato sinistro e una sul lato destro) e aprire il pannello anteriore fino a quando si arresta.
- 2) Continuare ad aprire ulteriormente il pannello anteriore mentre lo si fa scivolare verso destra e lo si tira verso di sé, per sganciare l'albero rotante situato sul lato sinistro. Per sganciare l'albero rotante sul lato destro, far scivolare il pannello a sinistra mentre lo si tira verso di sé.

• Metodo di installazione

Allineare le linguette situate sul pannello anteriore con le scanalature e premere fino in fondo. Quindi, chiudere lentamente. Spingere bene il centro della superficie inferiore del pannello per agganciare le linguette.

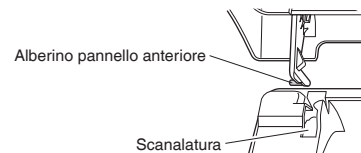
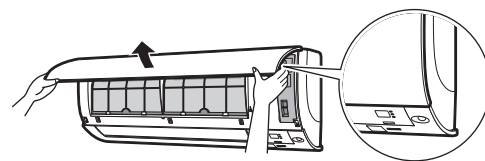

2. Rimozione e installazione della griglia anteriore

• Metodo di rimozione

- 1) Rimuovere il pannello anteriore per rimuovere il filtro dell'aria.
- 2) Rimuovere le 3 viti dalla griglia anteriore.
- 3) Di fronte al segno ○○○ della griglia anteriore, ci sono 3 ganci superiori. Tirare leggermente la griglia anteriore verso di sé con una mano e spingere in giù i ganci con le dita dell'altra mano.

Gancio superiore Area contrassegnata da ○○○ (3 punti)

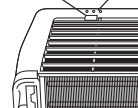

Spingere in giù. Gancio superiore

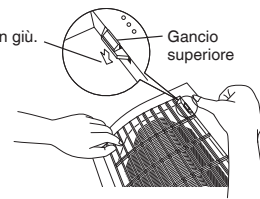

Se non c'è abbastanza spazio perché l'unità è vicina al soffitto

⚠ ATTENZIONE

- Si raccomanda di indossare guanti di protezione.

Posizionare entrambe le mani sotto il centro della griglia anteriore e mentre la si spinge verso l'alto, tirarla verso di sé.

• Metodo di installazione

- 1) Installare la griglia anteriore e agganciare saldamente i ganci superiori (3 punti).
- 2) Installare le 3 viti della griglia anteriore.
- 3) Installare il filtro dell'aria e poi montare il pannello anteriore.

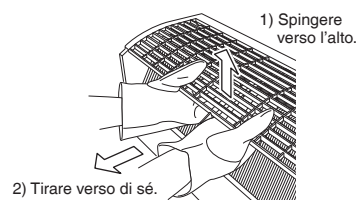

3. Come impostare i diversi indirizzi

Quando due unità interne vengono installate in un locale, i due telecomandi wireless possono essere configurati su indirizzi diversi.

- 1) Rimuovere il coperchio metallico dei collegamenti elettrici.
(Fare riferimento a **Metodi di rimozione/applicazione dei coperchi metallici dei collegamenti elettrici.**)
- 2) Disinserire il ponticello di indirizzo (JA) sulla scheda a circuiti stampati.
- 3) Disinserire il ponticello di indirizzo (J4) sul telecomando.
 - Prestare attenzione a non tagliare il ponticello (J8).

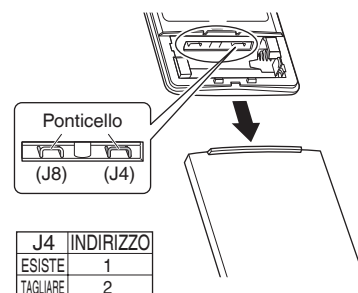
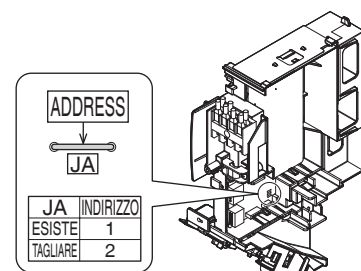

Disegni installazione unità interna

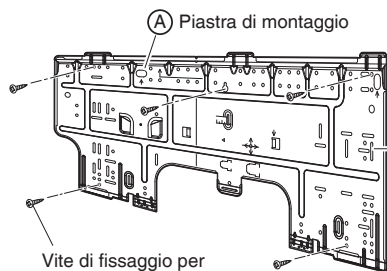

Vite di fissaggio per piastra di montaggio (da reperire localmente: M4 x 25L)

La piastra di montaggio dovrebbe essere installata su una parete in grado di reggere il peso dell'unità interna.

■ **Come fissare l'unità interna**
 Agganciare le staffe della struttura inferiore alla piastra di montaggio. Se le staffe sono difficili da agganciare, rimuovere la griglia frontale.

■ **Come rimuovere l'unità interna**
 Spingere verso l'alto la parte inferiore della griglia frontale per rilasciare le staffe. In caso di difficoltà nel rilascio, rimuovere la griglia frontale.

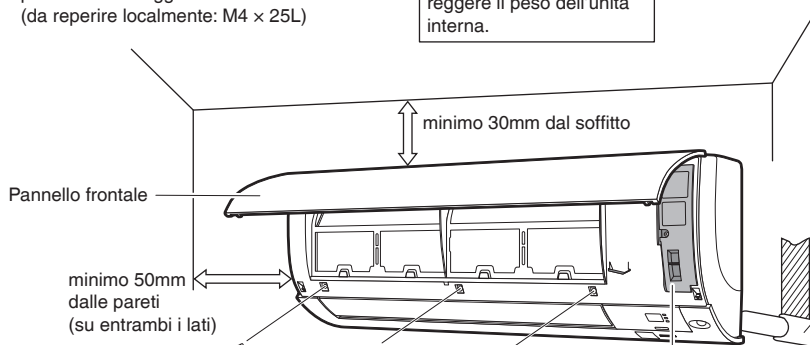
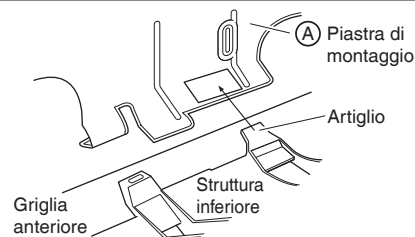

minimo 50mm dalle pareti (su entrambi i lati)

minimo 30mm dal soffitto

Filtri dell'aria
 Viti (M4 x 16L)

Sigillare lo spazio lasciato dal foro del tubo con del mastice.

Tagliare il tubo termicamente isolato a una lunghezza appropriata e avvolgerlo con nastro, accertandosi che non ci siano fori nella linea di taglio del tubo isolato.

Avvolgere il tubo di isolamento da cima a fondo con nastro di finitura.

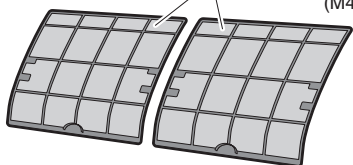

Sportellino di manutenzione

■ **Apertura dello sportellino di manutenzione**
 Lo sportellino di manutenzione può essere aperto/chiuso.

■ **Metodo di apertura**
 1) Rimuovere la vite dello sportellino di manutenzione.
 2) Estrarre lo sportellino di manutenzione spostandolo verso il basso e in diagonale, nella direzione della freccia.
 3) Tirare verso il basso.

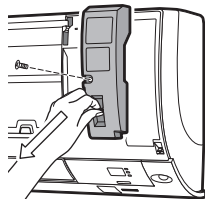

■ **Filtro purificatore dell'aria fotocatalitico di apatite e titanio (2 pz)**

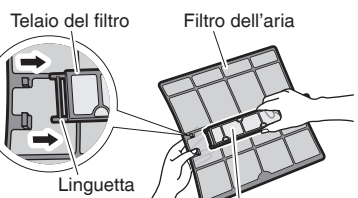

Filtro purificatore dell'aria fotocatalitico di apatite e titanio

■ **Telecomando wireless (C)**

Prima di avvitare il supporto del telecomando alla parete, accertarsi che i segnali di controllo siano ricevuti correttamente dall'unità interna.

■ **Supporto del telecomando (D)**

Vite di fissaggio per supporto del telecomando (da reperire localmente: M3 x 20L)

Installazione dell'unità interna

1. Installazione della piastra di montaggio

- La piastra di montaggio dovrebbe essere installata su una parete in grado di reggere il peso dell'unità interna.
 - 1) Fissare temporaneamente la piastra di montaggio alla parete, accertarsi che il pannello sia completamente a livello e segnare i punti di foratura sulla parete.
 - 2) Fissare la piastra di montaggio alla parete tramite le viti.

Punti di fissaggio e dimensioni raccomandati per la piastra di montaggio

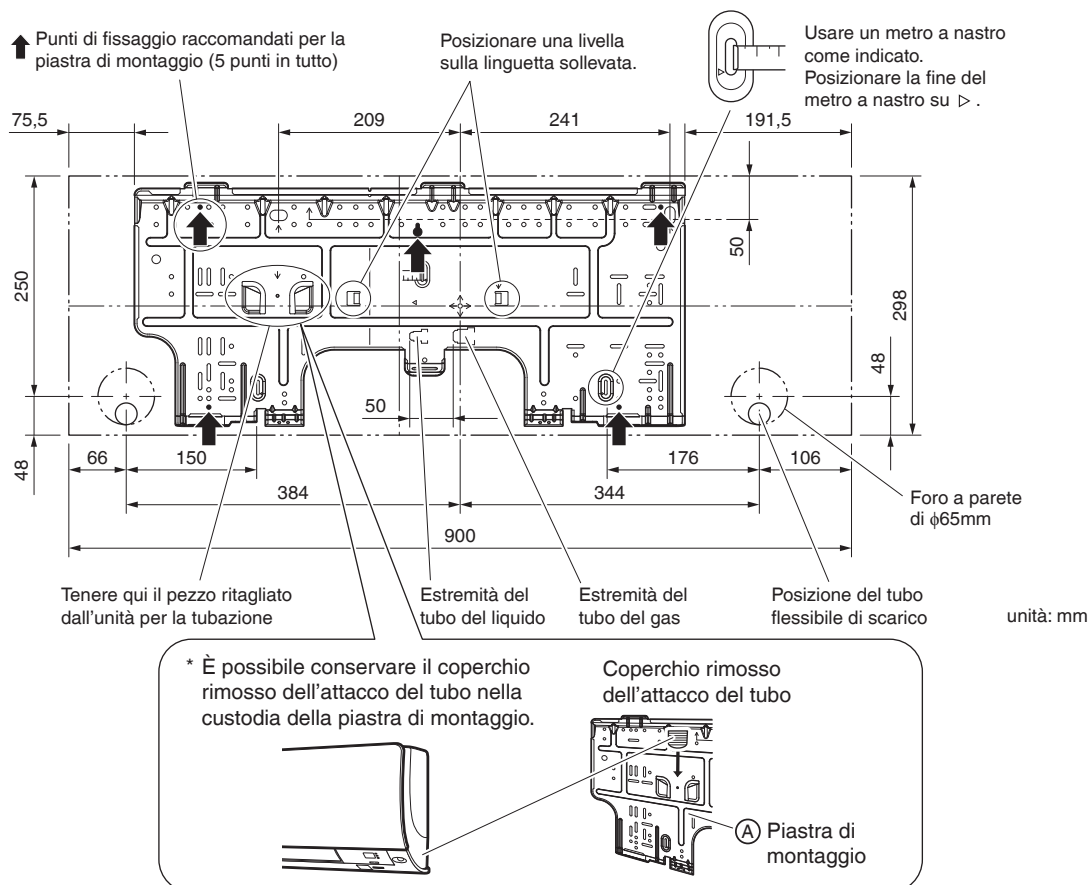

2. Foratura di una parete e installazione del tubo incassato nella parete

- Per pareti contenenti intelaiature di metallo o pannelli metallici, accertarsi di utilizzare un tubo incassato nella parete e un coprimuro nel punto del foro passante, per prevenire possibili surriscaldamenti, elettrocuzione o incendi.
- Accertarsi di sigillare gli spazi intorno ai tubi con materiale sigillante, per prevenire fuoriuscite d'acqua.
 - 1) Praticare un foro passante di 65mm nella parete, in modo che abbia una pendenza verso l'esterno e verso il basso.
 - 2) Inserire un tubo a parete nel foro.
 - 3) Inserire un coprimuro nel tubo a parete.
 - 4) Dopo aver completato la posa in opera della tubazione del refrigerante e di quelle di scarico e il cablaggio, sigillare gli spazi nei fori dei tubi con del mastice.

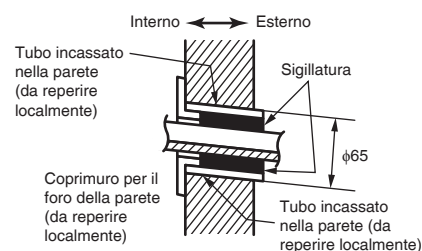

3. Installazione dell'unità interna

- Qualora i tubi del refrigerante vengano piegati o polimerizzati, tenere a mente le seguenti avvertenze. Qualora il lavoro sia eseguito in modo inappropriato, potrebbe generarsi un suono anomalo.
 - 1) Non premere eccessivamente i tubi del refrigerante sulla struttura inferiore.
 - 2) Allo stesso modo, non premere eccessivamente i tubi del refrigerante sulla griglia anteriore.

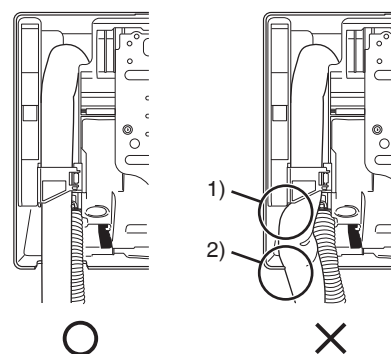

- Rimuovere il coperchio dell'attacco del tubo come illustrato di seguito.
 - 1) Tagliare il coperchio dell'attacco del tubo dall'interno della griglia anteriore utilizzando un seghetto da traforo. Collocare la lama del seghetto sulla tacca e tagliare via il coperchio dell'attacco del tubo lungo la superficie interna irregolare.
 - 2) Dopo aver tagliato il coperchio dell'attacco del tubo, smussare con una lima. Rimuovere le bavature lungo la parte tagliata con una lima mezza tonda ad ago.

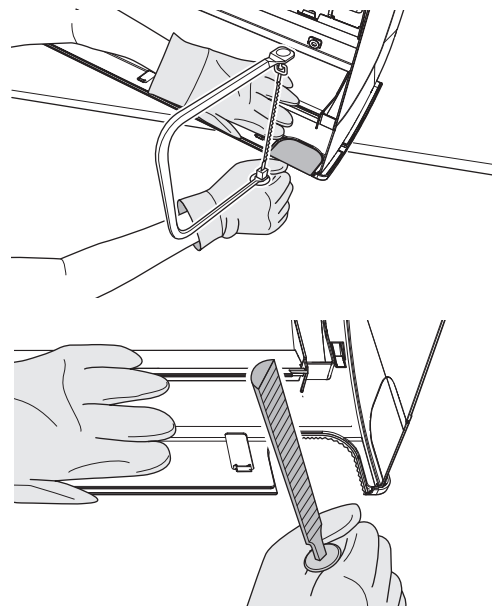

! ATTENZIONE

- Se il coperchio dell'attacco del tubo viene tagliato con le pinze, la griglia anteriore si danneggerà. Non utilizzare le pinze.
- Indossare i guanti durante la rimozione del coperchio dell'attacco del tubo.

3-1. Tubazione sul lato destro, sul lato destro posteriore o sul lato destro inferiore

- 1) Fissare il tubo flessibile di scarico alla parte inferiore dei tubi di raffreddamento con nastro adesivo di vinile.
- 2) Avvolgere insieme con nastro isolante i tubi del refrigerante e il tubo flessibile di scarico.
- 3) Far passare il tubo flessibile di scarico e i tubi del refrigerante attraverso il foro a parete e poi installare l'unità interna sui ganci della piastra di montaggio, utilizzando come guide i segni Δ che si trovano in cima all'unità interna.

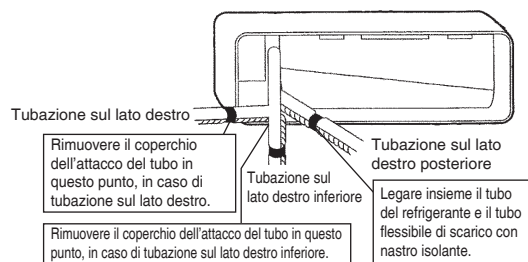

- 4) Aprire il pannello anteriore, aprire quindi lo sportellino per la manutenzione. (Fare riferimento ai preparazione prima dell'installazione.)
- 5) Premere il filo tra le unità dall'unità esterna attraverso il foro passante nella parete e poi attraverso la parte posteriore dell'unità interna. Tirare i fili verso il lato anteriore. Piegare verso l'alto le estremità dei fermafili per semplificare il lavoro futuro. (Se le estremità del filo tra le unità devono prima essere spelate, unire le estremità dei fili con nastro adesivo.)
- 6) Premere la struttura inferiore dell'unità interna con entrambe le mani per disporla sui ganci della piastra di montaggio. Accertarsi che i fili non si impiglino sul bordo dell'unità interna.

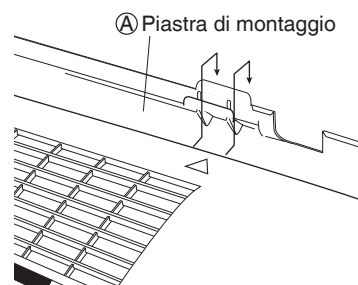

Appendere qui il gancio dell'unità interna.



Installazione dell'unità interna

3-2. Tubazione sul lato sinistro, sul lato sinistro posteriore o sul lato sinistro inferiore

Come sostituire il tappo di scarico e il tubo flessibile di scarico

• Sostituzione sul lato sinistro

- 1) Rimuovere la vite di fissaggio per l'isolamento sulla destra per rimuovere il tubo flessibile di scarico.
 - 2) Rimuovere il tappo di scarico sulla sinistra e installarlo sul lato destro.
 - 3) Inserire il tubo flessibile di scarico e serrare con la vite di fissaggio per isolamento in dotazione.
- * (Dimenticare di serrarla può causare la fuoriuscita di acqua.)

Posizione d'installazione del tubo flessibile di scarico

* Il tubo flessibile di scarico è sul retro dell'unità.

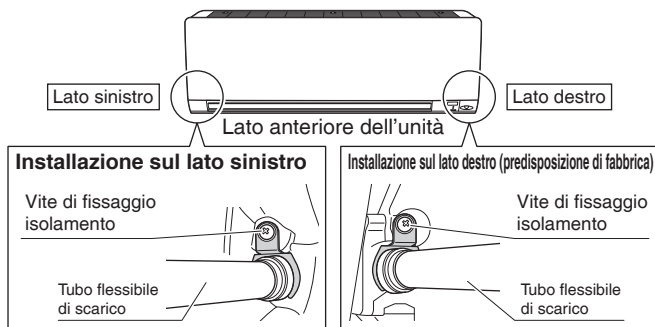

- 1) Fissare il tubo flessibile di scarico alla parte inferiore dei tubi di raffreddamento con nastro adesivo di vinile.

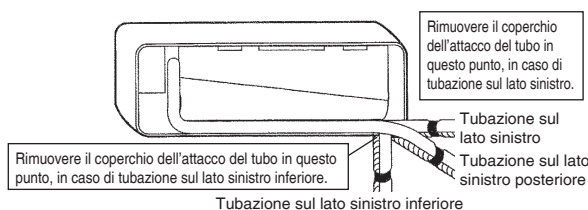

- 2) Accertarsi di collegare il tubo flessibile di scarico con l'apertura dello scarico al posto del tappo di scarico.

Come installare il tappo di scarico

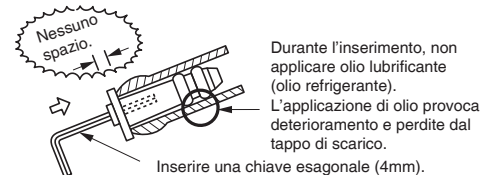

- 3) Modellare i tubi del refrigerante seguendo i segni del percorso della tubazione sulla piastra di montaggio.
- 4) Far passare il tubo flessibile di scarico e i tubi del refrigerante attraverso il foro a parete e poi installare l'unità interna sui ganci della piastra di montaggio, utilizzando come guide i segni Δ che si trovano in cima all'unità interna.
- 5) Tirare dentro il filo tra le unità.
- 6) Collegare i tubi tra le unità.

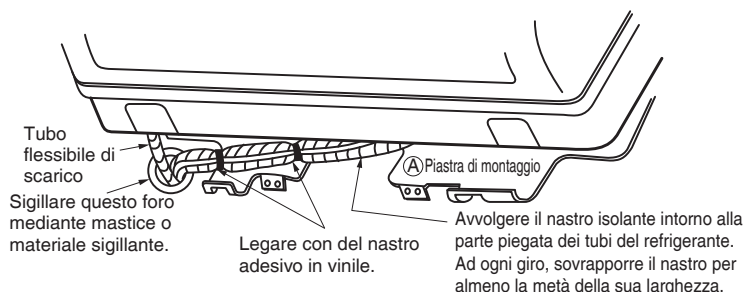

- 7) Nel caso in cui il tubo flessibile di scarico venga fatto passare nella parte posteriore dell'unità interna, avvolgere assieme, con del nastro isolante, i tubi del refrigerante e il tubo flessibile di scarico come illustrato nella figura a destra.
- 8) Prestando attenzione a non fare impigliare il filo tra le unità nell'unità interna, premere con entrambe le mani il bordo inferiore dell'unità interna fino a quando essa risulta bloccata saldamente dai ganci della piastra di montaggio. Fissare l'unità interna alla piastra di montaggio mediante le viti di fissaggio dell'unità interna (M4 x 12L).

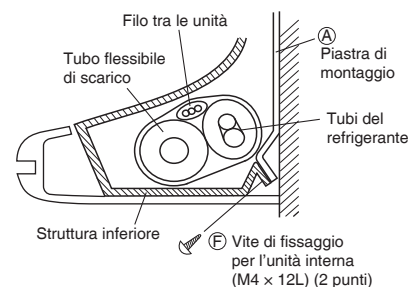

3-3. Tubazione incassata nella parete

Seguire le istruzioni fornite nella sezione tubazione sul lato sinistro, sul lato sinistro posteriore o sul lato sinistro inferiore.

- 1) Inserire il tubo flessibile di scarico a questa profondità, in modo che non sia rimosso dal tubo di scarico.

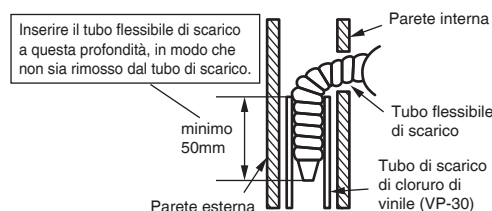

4. Cablaggio

- 1) Spelare le estremità del filo (15mm).
- 2) Far corrispondere i colori dei fili con i numeri dei morsetti che si trovano sulle morsettiere dell'unità esterna e di quella interna e avvitare saldamente i fili ai morsetti corrispondenti.
- 3) Collegare i fili di terra ai morsetti corrispondenti.
- 4) Tirare i fili per assicurarsi che siano saldamente attaccati, poi fissarli con la fascetta fermafili.
- 5) Modellare i fili in modo che lo sportellino per la manutenzione possa essere installato saldamente, poi chiudere lo sportellino per la manutenzione.

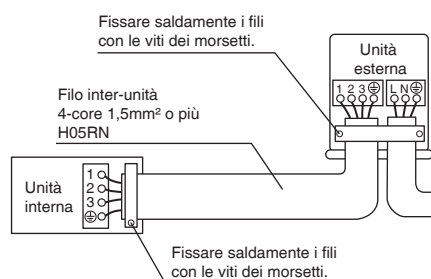
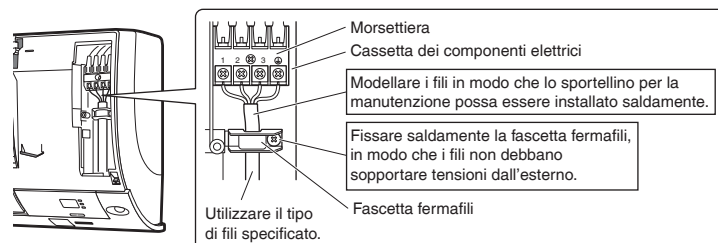

! PERICOLO

- Non usare fili dotati di prese intermedie, fili a trefoli, prolunghe o collegamenti a stella perché potrebbero provocare surriscaldamento, elettrocuzione o incendi.
- All'interno del prodotto non si devono utilizzare parti elettriche acquistate localmente. (Non collegare l'alimentazione per la pompa di scarico, ecc., alla morsettiere.) In caso contrario è possibile provocare scosse elettriche o incendi.
- Non collegare il cavo di alimentazione all'unità interna. In caso contrario è possibile provocare scosse elettriche o incendi.

5. Quando si esegue il collegamento con un sistema HA. (Telecomando con cavi, telecomando centrale ecc.)

- 1) Rimuovere il coperchio metallico dei collegamenti elettrici. (Fare riferimento al capitolo **Tecniche rimozione/applicazione pannelli di metallo del cablaggio elettrico.**)
- 2) Staccare la staffa.
- 3) Inserire il cavo di collegamento nel connettore S21 e tirare il cablaggio attraverso la parte intagliata indicata nella figura.
 - Assicurarsi di posizionare la porzione esterna non rivestita del cablaggio all'interno del pannello di metallo.
 - Fissare il cablaggio in posizione come mostrato in figura.
- 4) Rimettere il coperchio del cablaggio elettrico nella sua posizione originale e tirare il cablaggio intorno come mostrato nella figura.

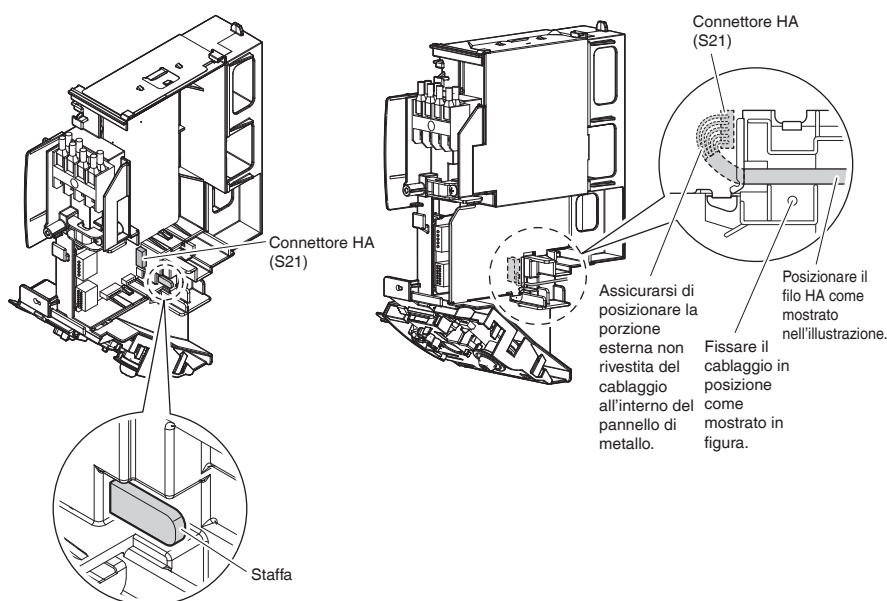

Installazione dell'unità interna

• Tecniche rimozione pannelli di metallo del cablaggio elettrico

- 1) Rimuovere la griglia anteriore.
- 2) Rimuovere la cassetta dei collegamenti elettrici (1 vite).
- 3) Sollevare le 2 parti superiori del pannello di metallo del cablaggio elettrico, tirarle in avanti e rimuovere le 3 linguette.
- 4) Far scorrere il pannello di metallo del cablaggio elettrico verso l'alto e rimuovere le 2 linguette sul lato inferiore.

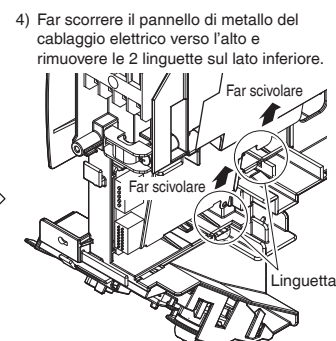
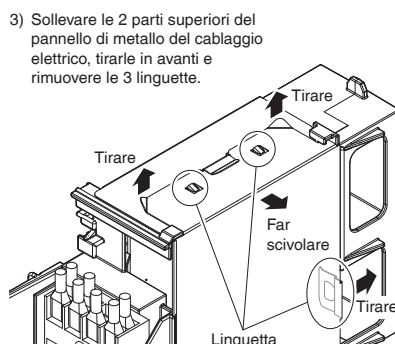
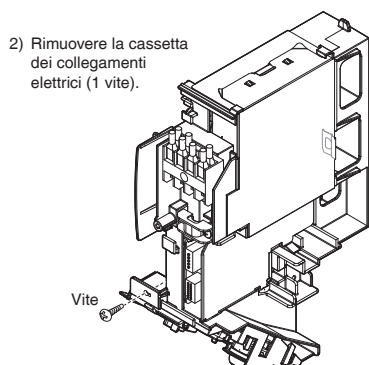

• Tecniche applicazione pannelli di metallo del cablaggio elettrico

Applicare i pannelli di metallo del cablaggio elettrico come mostrato sotto.

- 1) Piegare in avanti il pannello di metallo del cablaggio elettrico come mostrato in figura ed applicare la linguetta (1) sul lato inferiore della scatola del cablaggio elettrico.
- 2) Applicare la linguetta (2) sul lato inferiore del pannello di metallo del cablaggio elettrico.

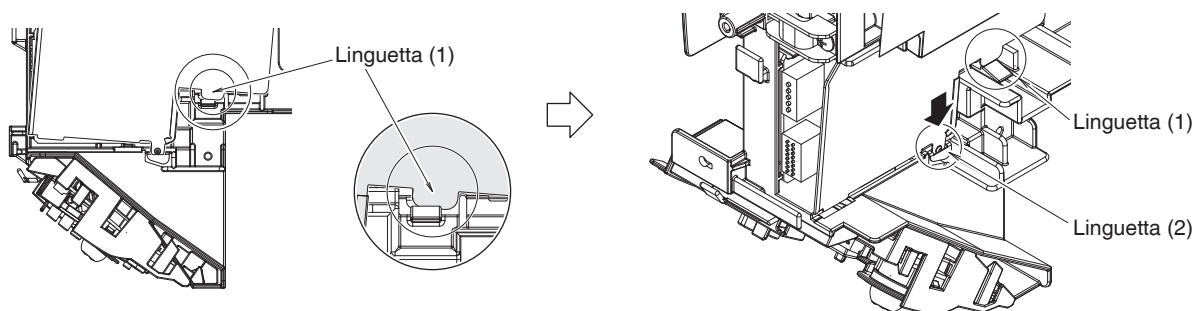

- 3) Spingere la parte superiore del pannello di metallo del cablaggio elettrico ed applicare le 3 linguette.

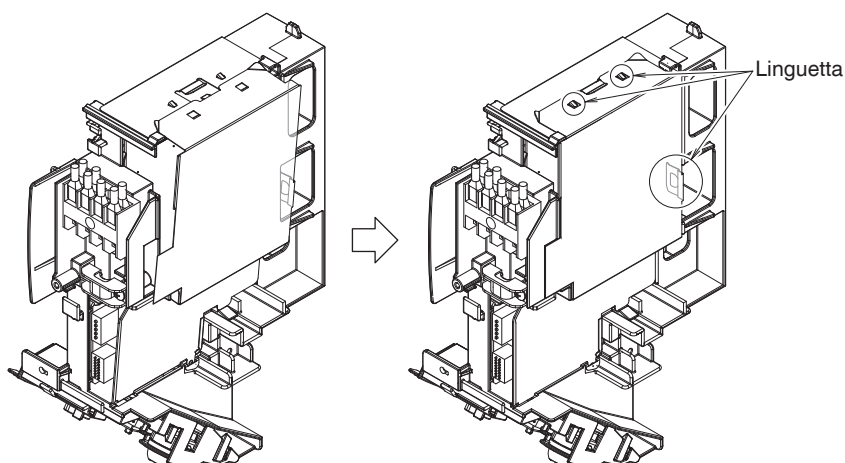

6. Tubazione di scarico

1) Collegare il tubo flessibile di scarico come descritto a destra.

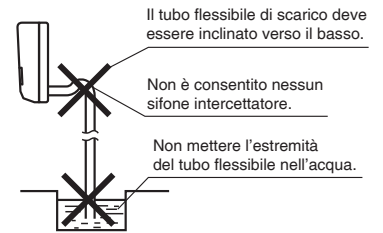

2) Rimuovere i filtri dell'aria e versare un po' d'acqua nella vaschetta di scarico per verificare che l'acqua scorra uniformemente.

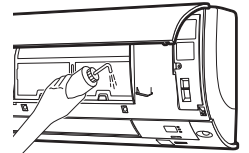

3) Se è necessaria una prolunga del tubo flessibile di scarico o una tubazione di scarico integrata, utilizzare gli appositi pezzi che si adattano all'estremità anteriore del tubo flessibile.

[Figura estremità anteriore tubo flessibile]

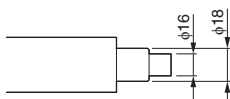

4) In caso di prolungamento del tubo flessibile di scarico, usare una prolunga disponibile sul mercato con un diametro interno di 16mm. Si raccomanda di isolare termicamente la parte interna della prolunga del tubo.

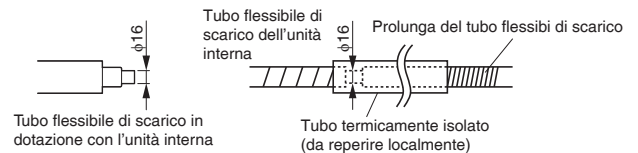

5) Quando si collega un tubo rigido di cloruro di polivinile (diametro nominale: 13mm) direttamente al tubo flessibile di scarico fissato all'unità interna, come nel caso di un lavoro con tubazione incassata, utilizzare come giunto qualsiasi imbocco di scarico disponibile sul mercato (diametro nominale: 13mm).

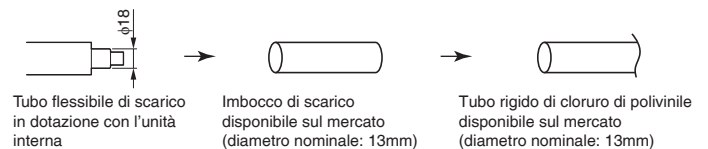

Posa in opera della tubazione del refrigerante

1. Svasatura dell'estremità del tubo

- 1) Tagliare l'estremità del tubo con un tagliatubi.
- 2) Rimuovere le bavature con la superficie tagliata rivolta verso il basso, in modo che i trucioli non entrino nel tubo.
- 3) Mettere il dado svasato sul tubo.
- 4) Svasare il tubo.
- 5) Controllare che la svasatura sia stata effettuata in modo corretto.

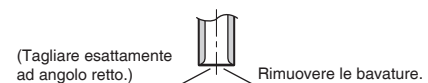

Posizionare esattamente nella posizione mostrata sotto.

Svasatura			
	Flangiati per R410A	Flangiati tradizionale	
	Con frizione	Con frizione (Tipo Ridgid)	Con galletto (Tipo Imperial)
A	0-0,5mm	1,0-1,5mm	1,5-2,0mm

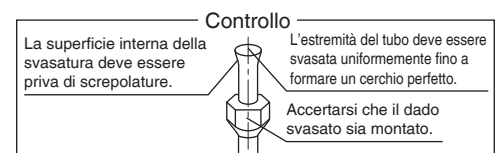

⚠ PERICOLO

- Non applicare olio minerale sulla parte svasata.
- Evitare che dell'olio minerale penetri nel sistema in quanto ridurrebbe la durata di vita delle unità.
- Non riutilizzare tubi già usati in precedenti installazioni. Utilizzare solo parti originali consegnate con l'unità.
- Per mantenere nelle migliori condizioni il sistema per l'intera durata di vita, non installare un essiccatore sull'unità a R410A.
- Il materiale essiccato potrebbe dissolversi e danneggiare il sistema.
- Una svasatura incompleta può causare fughe di gas refrigerante.

Posa in opera della tubazione del refrigerante

2. Tubazione del refrigerante

⚠ ATTENZIONE

- Usare il dado svasato fissato all'unità principale. (Questo per evitare la fessurazione del dado svasato causata dal deterioramento per invecchiamento.)
- Onde evitare una fuga di gas, applicare l'olio refrigerante esclusivamente sulla superficie interna della svasatura. (Usare l'olio refrigerante per R410A.)
- Utilizzare chiavi torsionometriche per stringere i dadi svasati, onde prevenire danni agli stessi e fughe di gas.

Allineare i centri di entrambe le svasature e stringere manualmente i dadi svasati di 3 o 4 giri. Quindi, stringerli del tutto con le chiavi torsionometriche.

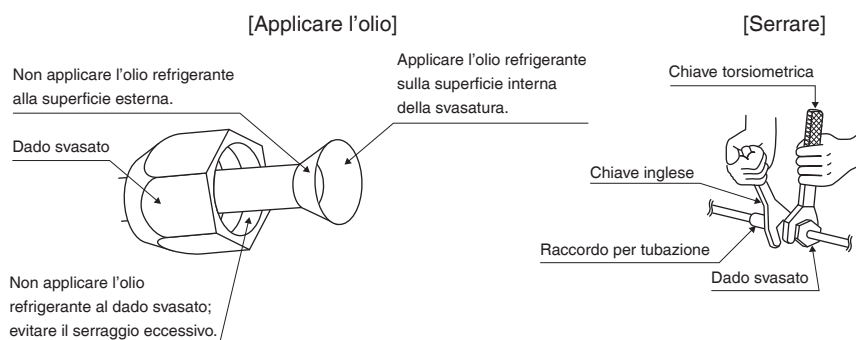

Coppia di serraggio per dado svasato		
Lato del gas		Lato del liquido
Classe 35, 42	Classe 50	1/4 di pollice
3/8 di pollice	1/2 di pollice	
32,7-39,9N • m (330-407kgf • cm)	49,5-60,3N • m (505-615kgf • cm)	14,2-17,2N • m (144-175kgf • cm)

2-1. Precauzioni per la manipolazione della tubazione

- 1) Proteggere l'estremità aperta del tubo dalla polvere e dall'umidità.
- 2) Tutte le curve dei tubi dovrebbero essere meno angolate possibile: per piegare i tubi utilizzare una curvatubi.

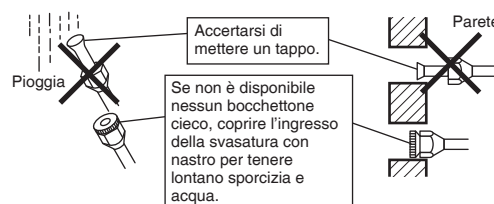

2-2. Selezione di materiali di rame e termoisolanti

- Quando si utilizzano tubi e raccordi di rame commerciali, osservare le norme seguenti:
- 1) Materiale di isolamento: polietilene espanso
Coefficiente di trasferimento termico: da 0,041 a 0,052W/mK (da 0,035 a 0,045kcal/mh°C)
La temperatura superficiale del tubo del gas refrigerante raggiunge un massimo di 110°C.
Scegliere materiali termoisolanti che sopportino questa temperatura.

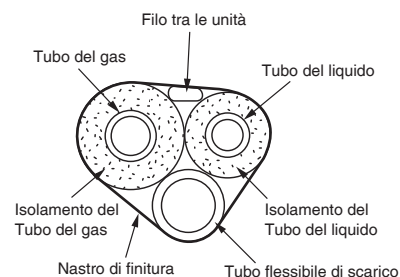

- 2) Accertarsi di isolare sia la tubazione del gas che quella del liquido e di attenersi alle dimensioni di isolamento riportate sotto.

Lato del gas		Lato del liquido	Isolamento termico del tubo del gas	Isolamento termico del tubo del liquido
Classe 35, 42	Classe 50	D.E. 6,4mm	D.I. 12-15mm	D.I. 8-10mm
D.E. 9,5mm	D.E. 12,7mm			
Raggio di piegatura minimo minimo 30mm			Spessore 10mm min.	
Spessore 0,8mm (C1220T-O)				

- 3) Come tubi del gas e del liquido refrigerante, usare tubi distinti, termicamente isolati.

Funzionamento di prova e test

1. Funzionamento di prova e test

- 1-1 Misurare il voltaggio dell'alimentazione e accertarsi che rientri nella gamma specificata.
- 1-2 Il funzionamento di prova dovrebbe essere eseguito in modalità raffreddamento o in modalità riscaldamento.
- In modalità raffreddamento, selezionare la temperatura più bassa programmabile; in modalità riscaldamento selezionare la temperatura più alta programmabile.
 - 1) Il funzionamento di prova può essere disabilitato sia nell'una che nell'altra modalità, a seconda della temperatura della stanza. Utilizzare il telecomando per eseguire il funzionamento di prova come illustrato sotto.
 - 2) Dopo aver completato il funzionamento di prova, impostare la temperatura ad un livello normale (da 26°C a 28°C in modalità raffreddamento, da 20°C a 24°C in modalità riscaldamento).
 - 3) Per motivi di protezione, il sistema disabilita il riavvio per 3 minuti dopo che è stato spento.
- 1-3 Eseguire il funzionamento di test in conformità con il manuale d'uso per accertare che tutte le funzioni e tutti i componenti, come il movimento delle feritoie, funzionino correttamente.
- In modalità standby, il condizionatore d'aria consuma una piccola quantità di energia. Se si pensa di non utilizzare il sistema per un certo tempo dopo l'installazione, spegnere l'interruttore automatico per eliminare l'inutile spreco di corrente.
 - Se l'interruttore scatta per interrompere la corrente al condizionatore d'aria, il sistema ripristinerà la modalità originale di funzionamento quando l'interruttore verrà di nuovo attivato.

Funzionamento di prova dal telecomando

- 1) Premere il tasto "ON/OFF" per accendere il sistema.
- 2) Premere contemporaneamente il tasto "TEMP" (2 posti) e il tasto "MODE".
- 3) Premere il tasto "TEMP" e selezionare "?".
- 4) Premere il tasto "MODE".
- 5) Il funzionamento di prova termina dopo circa 30 minuti e il sistema torna poi alla modalità normale. Per uscire dal funzionamento di prova, premere il tasto "ON/OFF".

2. Elementi da testare

Elementi da testare	Sintomo (display diagnostico su telecomando)	Controllo
Le unità interna ed esterna sono installate correttamente su basi solide.	Caduta, vibrazioni, rumore	
Nessuna fuga di gas refrigerante.	Funzione di raffreddamento/riscaldamento incompleta	
I tubi del gas e del liquido refrigerante e la prolunga del tubo flessibile di scarico interno sono termoisolati.	Fuoriuscita d'acqua	
L'impianto di scarico è installato correttamente.	Fuoriuscita d'acqua	
Il sistema è collegato a terra correttamente.	Dispersione di corrente	
Per il filo tra le unità sono stati utilizzati i fili specificati.	L'unità non funziona o danni da bruciatura	
L'aria in ingresso e in uscita dell'unità interna ed esterna circola liberamente.	Funzione di raffreddamento/riscaldamento incompleta	
Le valvole di arresto sono aperte.	Funzione di raffreddamento/riscaldamento incompleta	
L'unità interna riceve correttamente i comandi del telecomando.	L'unità non funziona	
Viene visualizzato ☀️ quando si preme il tasto MODE.*	Assenza di riscaldamento	

* Se non viene visualizzato ☀️, mentre si toglie il ponticello di indirizzo, assicurarsi di non togliere il ponticello di commutazione (J8) per il funzionamento del raffreddamento. Se è stato tolto, sostituire il telecomando.

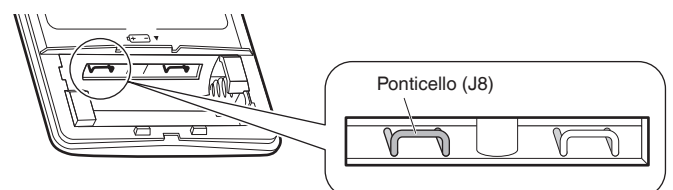

DAIKIN INDUSTRIES, LTD.

Head office:

Umeda Center Bldg., 2-4-12, Nakazaki-Nishi,
Kita-ku, Osaka, 530-8323 Japan

Tokyo office:

JR Shinagawa East Bldg., 2-18-1, Konan,
Minato-ku, Tokyo, 108-0075 Japan
http://www.daikin.com/global_ac/

DAIKIN EUROPE N.V.

Zandvoordestraat 300, B-8400 Oostende, Belgium



Two-dimensional bar code is a code
for manufacturing.

3P320971-1B M12B269A (1301) HT