

DAIKIN

Siesta[®]

CONDIZIONATORE D'ARIA PER AMBIENTI DAIKIN MANUALE PER L'USO



SERIE MULTIAMBIENTI R32

MODELLI

**ATXC20EV1B
ATXC25EV1B
ATXC35EV1B
ATXC50EV1B
ATXC60EV1B
ATXC71EV1B**

Manuale Per L'uso
Portatile Wireless

Italiano

Nota:

Le illustrazioni contenute nel presente manuale sono solo per spiegazioni all'utente e possono differire dalla macchina reale. Sono soggetti a modifiche senza preavviso per lo sviluppo di prodotti futuri.

Precauzioni di sicurezza



Leggere attentamente le precauzioni in questo manuale prima di mettere in funzione il dispositivo.



Questo dispositivo è riempito con R32.

- Dopo la lettura, conservare questo manuale in un luogo comodo in modo che sia possibile fare riferimento ad esso ogni volta che è necessario. Se l'apparecchiatura viene trasferita ad un nuovo utente, assicurarsi di consegnare anche il manuale.
- Conservare questo manuale in un luogo in cui l'operatore possa trovarlo facilmente.
- Leggere attentamente tutte le precauzioni di sicurezza contenute in questo manuale prima di utilizzare il dispositivo.
- Per motivi di sicurezza l'operatore deve leggere attentamente le seguenti precauzioni.
- Le precauzioni qui descritte sono classificate come PERICOLO e ATTENZIONE. Entrambe contengono importanti indicazioni riguardanti la sicurezza. Assicurarsi di osservare tutte le precauzioni senza negligenza.



PERICOLO

La mancata corretta osservanza di queste istruzioni può causare lesioni personali o la perdita della vita.



ATTENZIONE

La mancata corretta osservazione di queste istruzioni può comportare danni materiali o lesioni fisiche che potrebbero rivelarsi gravi a seconda delle circostanze.



Non tentare mai.



Essere sicuri di seguire le istruzioni.



Essere sicuri di stabilire una connessione di terra.



Non bagnare il condizionatore d'aria, né il telecomando con acqua.



Non toccare il condizionatore d'aria né il telecomando con le mani bagnate.





PERICOLO

- Il dispositivo deve essere conservato in una stanza senza fonti di accensione a funzionamento continuo (per esempio: fiamme libere, apparecchiature a gas o una stufa elettrica).
 - Non perforare né bruciare.
 - Tenere in considerazione che i refrigeranti non hanno odore.
 - Al fine di evitare incendi, esplosioni o lesioni, non utilizzare l'unità quando gas nocivi, infiammabili o corrosivi, vengono rilevati in prossimità dell'unità.
 - Non è salutare esporre il corpo al flusso d'aria per un lungo periodo.
 - Non collocare oggetti, compresi bacchette, dita, ecc., nelle prese d'aria in ingresso o in uscita. Malfunzionamento del prodotto, danni al prodotto o infortuni possono essere causati dal contatto con le pale del condizionatore d'aria in movimento ad alta velocità.
 - Non tentare di riparare, smontare reinstallare o modificare il condizionatore d'aria da soli in quanto questo può causare perdite d'acqua, scosse elettriche o incendi.
 - Non tentare di installare o riparare da sé il condizionatore d'aria. Una lavorazione impropria può causare perdite d'acqua, scosse elettriche o incendi. Si prega di contattare il rivenditore di zona o personale qualificato per effettuare lavori di manutenzione e installazione.
 - Non utilizzare spray infiammabili vicino al condizionatore d'aria, la mancata osservanza potrebbe causare un incendio.
 - Non posizionare oggetti infiammabili, come bombolette spray, entro 1 metro dall'uscita dell'aria.
 - Le bombolette spray possono esplodere a causa dell'aria calda dalle unità interna o esterna.
 - Quando il condizionatore d'aria è malfunzionante (emana un odore di bruciato, ecc.) spegnere l'unità e contattare il rivenditore di zona. Il funzionamento continuato in tali circostanze può comportare un guasto, scosse elettriche o incendi.
 - Non utilizzare un refrigerante diverso da quello indicato sull'unità esterna (R32) durante l'installazione, lo spostamento o la riparazione. L'utilizzo di altri refrigeranti può causare problemi o danni all'unità e lesioni personali.
-
- Il refrigerante utilizzato nel condizionatore d'aria è sicuro. Sebbene non dovrebbero verificarsi perdite, se per qualche motivo il refrigerante dovesse fuoriuscire nella stanza, assicurarsi che non venga a contatto con fiamme di stufe a gas o a kerosene o cucine a gas.
 - Se il condizionatore d'aria non raffredda correttamente, ci potrebbe essere una perdita di refrigerante, pertanto chiamare il rivenditore di zona.
 - Quando si effettuano riparazioni di che comportano l'aggiunta di refrigerante, verificare il contesto delle riparazioni con il nostro personale di assistenza.
 - Non lavare il condizionatore d'aria con acqua, in quanto ciò potrebbe provocare scosse elettriche o incendi.
 - Assicurarsi di installare un interruttore differenziale. La mancata installazione di un interruttore differenziale può causare scosse elettriche o incendi.
 - Collegare il condizionatore d'aria solo al circuito di alimentazione specificato. Alimentatori diversi da quello indicato possono causare scosse elettriche, surriscaldamento e incendi.
-
- Assicurarsi di collegare a terra l'unità. Per collegare a terra l'unità non collegarlo a una tubazione di una fornitura al conduttore di un parafulmine o a un cavo del telefono. Una messa a terra imperfetta può provocare scosse elettriche.

ATTENZIONE

- Essere consapevoli che l'esposizione prolungata e diretta all'aria fredda o calda del condizionatore d'aria o ad aria troppo fredda o troppo calda potrebbe essere dannoso per la propria condizione fisica e per la salute.
- Non utilizzare il condizionatore d'aria per scopi diversi da quelli previsti. Non utilizzare il condizionatore d'aria per raffreddamento di strumenti di precisione, cibo, piante, animali o opere d'arte in quanto questo può influenzare negativamente le prestazioni, la qualità e/o la longevità dell'oggetto interessato. 
- Non esporre piante o animali direttamente al flusso d'aria dell'unità in quanto questo potrebbe provocare effetti negativi.
- Non collocare apparecchiature che producono fiamme libere in luoghi esposti al flusso d'aria dall'unità in quanto questo potrebbe compromettere la combustione del bruciatore.
- Non ostruire le prese d'aria in ingresso e in uscita. Un flusso d'aria alterato può causare prestazioni insufficienti o problemi.
- Fare attenzione al fuoco in caso di perdite di refrigerante. Se il condizionatore d'aria non funziona correttamente, cioè non genera aria fredda o calda, perdite di refrigerante potrebbero esserne la causa. Rivolgersi al proprio rivenditore per assistenza. Il refrigerante all'interno del condizionatore d'aria è sicuro e normalmente non è oggetto di perdite. Tuttavia, in caso di una perdita, il contatto con un bruciatore, una stufa o un fornello potrebbe comportare la generazione di gas nocivi. Non utilizzare il condizionatore d'aria fino a quando un servizio tecnico qualificato conferma che la perdita è stata riparata.
- Non sedersi o collocare oggetti sull'unità esterna. Cadere o la caduta di oggetti potrebbe causare lesioni.
- Non posizionare oggetti sensibili all'umidità direttamente sotto le unità interne o esterne. In determinate condizioni, la condensa sull'unità principale o sui tubi del refrigerante, il filtro dell'aria sporco o il blocco dello scarico possono causare gocciolamento, provocando incrostazioni o guasto dell'oggetto in questione.
- Dopo un uso prolungato, controllare se il piedistallo dell'unità e suoi montaggi presentano danni. Se lasciata in uno stato danneggiato, l'unità potrebbe cadere e causare lesioni.
- Per evitare lesioni, non toccare la presa d'aria o le alette di alluminio delle unità interne o esterne.
- Il dispositivo non è destinato all'uso da parte di bambini o persone inferme incustoditi. Può causare la compromissione delle funzioni corporee e danni alla salute.
- I bambini devono essere sorvegliati per assicurarsi che non giochino con il dispositivo o con il telecomando. La messa in funzione accidentale da parte di un bambino può causare deterioramento delle funzioni corporee e danni alla salute.
- Non sedersi sull'unità esterna. Mettere cose sul dispositivo o tirare l'unità. Ciò potrebbe causare incidenti, quali cadute o ribaltamento, con conseguenti lesioni, malfunzionamenti del prodotto o danni allo stesso.
- Non urtare le unità interne ed esterne o, in caso contrario, si potrebbero causare danni al prodotto.
- Non posizionare oggetti intorno all'unità interna. Ciò potrebbe avere conseguenze negative sulle prestazioni, la qualità del prodotto e la vita del condizionatore d'aria.
- Prestare attenzione a non lasciare che animali domestici urinino sul condizionatore d'aria. Urinare sul condizionatore d'aria può causare scosse elettriche o incendi.
- Non sedersi o appendersi al pannello basculante. Il pannello basculante può precipitare e potrebbe comportare lesioni o malfunzionamenti del prodotto.
- Non far ondeggiare il pannello basculante. Il pannello basculante potrebbe colpire persone o oggetti e causare lesioni o danni materiali.
- Non lasciare giocare i bambini intorno al pannello basculante. Potrebbe provocare lesioni personali e/o danni materiali.
- Non tirare i fili. I fili possono essere rotti e il pannello basculante potrebbe cadere, provocando lesioni o danni.
- Non posizionare ostacoli lungo il percorso di bascula. Il pannello basculante potrebbe cadere e causare cadute, lesioni o danni materiali.
- Non piegare o danneggiare i fili. I fili possono essere rotti e il pannello basculante potrebbe cadere, provocando lesioni o danni.
- Non mettere oggetti sul pannello basculante o, altrimenti, potrebbe causare malfunzionamento in produzione.
- Non utilizzare un supporto instabile al momento del funzionamento e della manutenzione del condizionatore d'aria, in caso contrario potrebbe capovolgersi e causare lesioni.
- Conservare il telecomando in luoghi fuori dalla portata dei bambini. Il funzionamento errato del telecomando può causare lesioni.

- Per evitare lo svuotamento dell'ossigeno, accertarsi che la camera sia adeguatamente ventilata se, ad esempio, un bruciatore viene usato insieme al condizionatore d'aria. 
- Prima della pulizia, assicurarsi di interrompere il funzionamento dell'unità, disattivare l'interruttore o rimuovere il cavo di alimentazione.
- In caso contrario, potrebbe causare una scossa elettrica e lesioni.
- Non collegare il condizionatore d'aria ad un alimentatore diverso da quello specificato. Potrebbe causare problemi o incendi.
- A seconda dell'ambiente, un interruttore differenziale di terra deve essere installato. La mancanza di un interruttore differenziale di terra può provocare scosse elettriche.
- Sistemate il tubo di scarico per garantire un drenaggio corretto. Lo scarico incompleto può causare umidità dell'edificio, dei mobili ecc.
- Non collocare oggetti nelle immediate vicinanze dell'unità esterna ed evitare che foglie e altri detriti si accumulino intorno alle unità.
Le foglie sono un focolaio per piccoli animali che possono entrare nell'unità.
Una volta nell'unità, tali animali possono causare malfunzionamenti, fumo o incendi quando fanno contatto con le parti elettriche.

- Per evitare scosse elettriche, non azionare con le mani bagnate. 

- Non lavare l'unità interna con eccessiva acqua, utilizzare solo un panno leggermente umido.
- Non lasciare cose come recipienti contenenti acqua o qualsiasi altra cosa sopra l'unità. L'acqua può penetrare nell'unità e degradare l'isolamento elettrico causando una scossa elettrica. 

Luogo di installazione.

- Per installare il condizionatore d'aria nei seguenti tipi di ambienti, rivolgersi al rivenditore.
 - Posti con un ambiente oleoso o dove si formano vapore o fuliggine.
 - Ambienti salini come zone costiere.
 - Luoghi in cui vi è presenza di gas solfuro, come sorgenti di acqua calda.
 - Luoghi dove la neve potrebbe bloccare l'unità esterna.
 - L'unità interna è distante almeno 1m da qualsiasi televisione o radio (il dispositivo potrebbe causare interferenze con l'immagine o con il suono).
 - Il drenaggio dall'unità esterna deve essere scaricato in un posto con buon drenaggio.

Considerare il fastidio ai vicini causato dai rumori.

- Prestare attenzione anche al rumore di funzionamento.
 - Selezionare i seguenti tipi di posizione:
 - A. Un luogo in grado di sostenere sufficientemente il peso del condizionatore d'aria con meno rumori di funzionamento e vibrazioni.
 - B. Un luogo dove il flusso d'aria calda dall'uscita dell'aria dell'unità esterna e il rumore di funzionamento non causano disturbo ai vicini.
 - Assicurarsi che non vi siano ostruzioni vicino all'uscita dell'aria dell'unità esterna.
 - Ostruzioni potrebbero causare scarso rendimento e aumentare il rumore di funzionamento. Se si verifica rumore anomalo, rivolgersi al rivenditore per consigli.

Lavori elettrici.

- Per l'alimentazione elettrica, assicurarsi di utilizzare un circuito di alimentazione separato dedicato per il condizionatore d'aria.

Spostamento dell'impianto.

- Consultare il proprio rivenditore Daikin su ristrutturazione e riposizionamento.

Precauzioni per l'uso della rete LAN wireless

- NON utilizzare vicino a:
 - **Apparecchiature mediche.** Ad es. persone che utilizzano defibrillatori o pacemaker cardiaci. Questo prodotto potrebbe causare interferenze elettromagnetiche.
 - **Apparecchiature a controllo automatico.** Ad es. porte automatiche o apparecchiature antincendio. Questo prodotto può causare un comportamento difettoso dell'apparecchiatura.
 - **Forno a microonde.** Potrebbe influenzare le comunicazioni LAN wireless.

PANORAMICA DEL TELECOMANDO

Display (LCD)

• Per visualizzare le impostazioni correnti. (L'illustrazione mostra la piena visualizzazione del pannello LCD, comprese solo le funzioni per modelli di telecomando applicabili).

Pulsante ON/OFF

• Avvia / Arresta il funzionamento.

Pulsante FAN

• Cambia la velocità operativa della ventola.

Pulsante SLEEP

• Abilita / disabilita la funzione SLEEP.

Pulsante CLOCK

• Modifica l'impostazione RTC.

Pulsante CANCEL

• Impostazione Annulla timer.

Pulsante Timer ON

• Attiva / disattiva e commuta l'impostazione del timer ON.

Pulsante Timer OFF

• Attiva / disattiva e commuta l'impostazione del timer OFF.

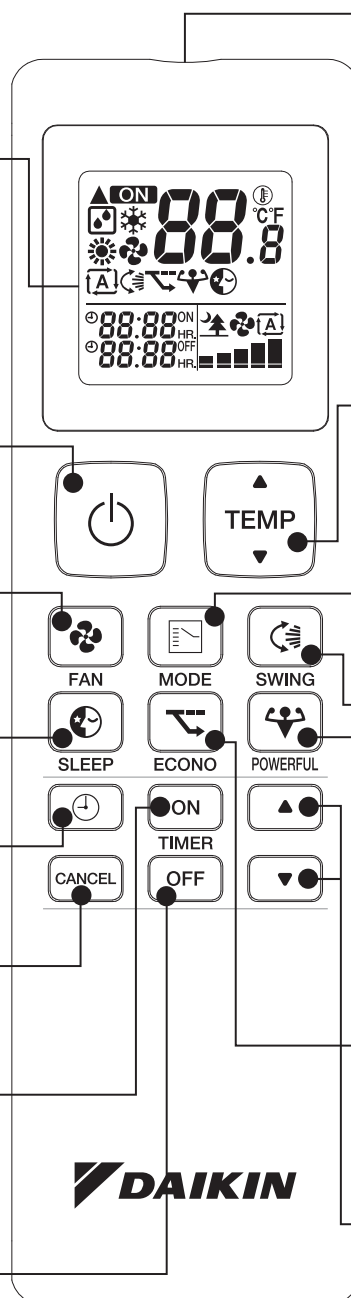

Trasmittitore di segnale IR

• Per trasmettere il segnale, puntare il trasmettitore verso l'unità interna. Nelle condizioni in cui è presente un ostacolo tra il trasmettitore e l'unità interna, la trasmissione del segnale potrebbe non riuscire.

Pulsante di impostazione temperatura

• Aumenta / Diminuisce l'impostazione della temperatura.

Pulsante MODE

• Per passare tra le modalità operative disponibili.

Pulsante SWING

• Per dirigere il flusso d'aria nella direzione alto-basso.

Pulsante POWERFUL

• Abilita / disabilita la funzione POWERFUL.

Pulsante ECONO

• Abilita / disabilita la funzione ECONO.



Tasto di regolazione UP e DOWN del timer

• Passa tra le modalità di impostazione Orologio in tempo reale (RTC), Timer ON e Timer OFF.

Preparazione prima della messa in funzione

■ Accessori

I seguenti accessori sono inclusi.

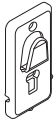
Viti per muro a secco	Batteria	Supporto per il telecomando
		
2	2	1

■ Installazione delle batterie

1. Rimuovere il coperchio posteriore facendolo scorrere verso il basso.
2. Inserire due batterie a secco (LR03:AAA).
3. Riporre il coperchio posteriore.

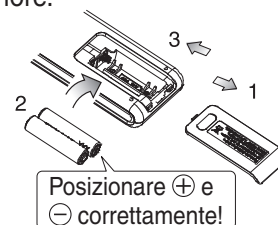

Requisiti per lo smaltimento



Le batterie fornite con il telecomando sono contrassegnate con questo simbolo. Questo significa che le batterie non devono essere mescolate con i rifiuti domestici non differenziati. Se un simbolo chimico è stampato sotto il simbolo, indica che la batteria contiene un metallo pesante oltre una certa concentrazione. Simboli chimici possibili sono:
 ■ Pb: piombo (> 0,004%)

La batterie scariche devono essere trattate in un impianto di trattamento specializzato per il riciclo. Il corretto smaltimento, contribuisce a prevenire potenziali conseguenze negative per l'ambiente e la salute umana. Per ulteriori informazioni, contattare le autorità locali.

■ Informazioni sulle batterie

- Rimuovere le batterie dal telecomando se il condizionatore non verrà utilizzata per un lungo periodo di tempo.
- Quando si sostituiscono le batterie, si consiglia di sostituire entrambe le batterie insieme con altre dello stesso tipo.
- Le batterie devono essere sostituite una volta all'anno. Tuttavia, se il display del telecomando comincia ad affievolirsi o c'è riduzione notevole delle prestazioni, sostituire entrambe le batterie con nuove batterie AAA:LR03.
- Le batterie in dotazione sono fornite per l'uso iniziale del condizionatore d'aria. Il periodo di utilizzo di queste batterie dipende dalla data di fabbricazione del condizionatore d'aria.

■ Per azionare il telecomando

- Puntare il trasmettitore del telecomando verso il ricevitore dell'unità interna.
- Assicurarsi che non vi siano ostacoli, come una tenda, tra l'unità interna e il telecomando, la trasmissione del segnale riuscirà.

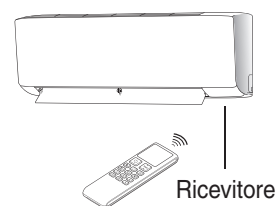

■ Per fissare il supporto del telecomando sulla parete

1. Scegliere una posizione dalla quale il segnale è in grado di raggiungere l'unità.
2. Fissare il supporto su una parete, un pilastro o altro con le viti in dotazione con il supporto.
3. Collocare il telecomando sul supporto.

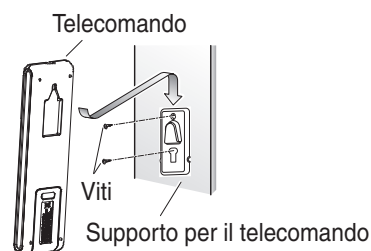

■ Informazioni sul telecomando

- Non lasciar cadere e non bagnare il telecomando.
- Non esporre il telecomando alla luce solare diretta.
- La polvere sulla copertura della lente del trasmettitore riduce la sensibilità.
- I segnali di comunicazione possono essere influenzati se il condizionatore d'aria viene installato vicino a una lampada a fluorescenza di tipo ad accensione elettronica (ad esempio di tipo a inverter) nella stanza.

Preparazione prima della messa in funzione

■ Impostazione dell'orologio

1. Premere il tasto .

-  lampeggia sul display LCD.

2. Premere  o  per impostare l'orologio all'ora attuale.

- Tenendo premuto il pulsante  o , si aumenta o diminuisce rapidamente l'ora visualizzata.

3. Premere il tasto .

- Puntare il telecomando verso l'unità interna quando si premono i tasti.

- " : " lampeggia.

- Quando  **0:00** cessa di lampeggiare, viene visualizzata l'ora attuale.

- Ad esempio, l'ora attuale è 8 del mattino,

 **8:00** verrà visualizzato.

■ Nota

- Il telecomando è automaticamente in modalità impostazione orologio all'inserimento della batteria. Gli utenti sono invitati a completare l'impostazione dell'orologio prima della messa in funzione.

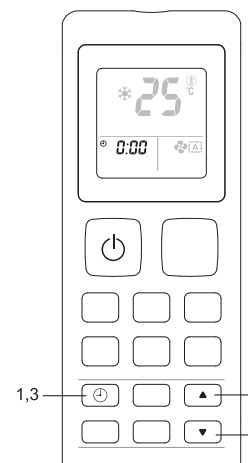

Funzionamento COOL • FAN • DRY • HEAT • AUTO

■ Per avviare il funzionamento

1. Premere il tasto  per avviare il funzionamento dell'unità.

- " **ON** " viene visualizzato sul display LCD.

2. Premere il tasto  per scegliere la modalità di funzionamento desiderata.

- Ogni pressione sul pulsante fa avanzare la modalità disponibile secondo la sequenza seguente:



■ Per arrestare il funzionamento

3. Premere nuovamente il tasto  per interrompere il funzionamento dell'unità.

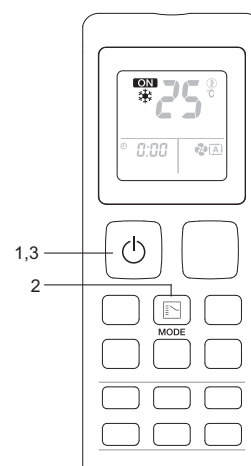

■ Nota

Modalità operativa	Descrizione
COOL	Il condizionatore d'aria raffredda il locale rilasciando il calore all'unità esterna.
FAN	L'unità interna del condizionatore d'aria funzionerà solo in modalità ventola.
DRY	Il condizionatore d'aria funziona per controllare l'umidità dell'ambiente regolando la velocità della ventola dell'unità interna. Pertanto, la regolazione manuale della velocità della ventola in modalità DRY non è disponibile.
HEAT	Il condizionatore d'aria riscalda una stanza al setpoint di temperatura.
AUTO	Il condizionatore d'aria raffredda o riscalda un locale fino alla temperatura impostata. Passa automaticamente tra raffreddamento e riscaldamento, se necessario.

■ Note sulle condizioni di funzionamento

- Il condizionatore d'aria consuma sempre una piccola quantità di energia elettrica anche in modalità standby.
- Assicurarsi che l'alimentatore/interruttore sia spento se il condizionatore non verrà utilizzato per un lungo periodo di tempo.

■ Cambiare l'impostazione della temperatura

4. Premere il tasto



- Premere ▲ per aumentare la temperatura e ▼ per abbassarla.

Modalità operativa	COOL	HEAT	AUTO	DRY & FAN
Impostare l'intervallo di temperatura	18°C - 32°C	10°C - 30°C	18°C - 30°C	Non applicabile

- Premere contemporaneamente ▲ e ▼ per 5 secondi per modificare l'unità di visualizzazione della temperatura in gradi Celsius (°C) o Fahrenheit (°F).

- Per esempio, 24°C ➔ 76°F.

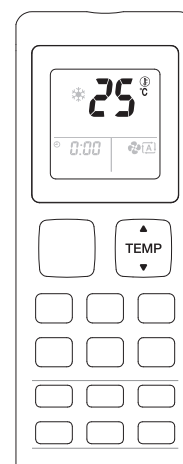

■ Suggerimenti per il risparmio energetico

- Mantenere l'impostazione della temperatura a un livello moderato (non raffreddare troppo la stanza).
- Pulire i filtri dell'aria per evitare occlusioni che potrebbero contribuire a funzionamento inefficiente e spreco di energia.

** Si consiglia di pulire il filtro una volta ogni 2 settimane per un uso normale.

■ Per cambiare l'impostazione della velocità della ventola

5. Premere il tasto



- Ogni pressione sul tasto fa avanzare la modalità velocità della ventola in sequenza.
- In modalità **COOL**, **FAN**, **HEAT** e **AUTO**:

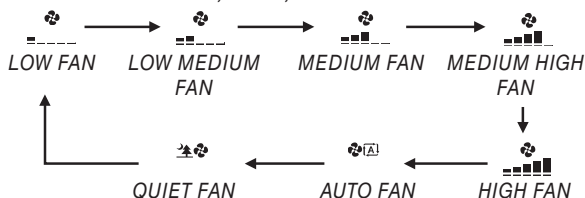

- L'impostazione della velocità della ventola non è disponibile in modalità **DRY**.



■ Note sulla regolazione della velocità della ventola

- L'effetto di raffreddamento e riscaldamento sarà influenzato da una portata d'aria inferiore.

Regolazione della direzione del flusso d'aria

■ Per cambiare la direzione del flusso d'aria

1. Premere il tasto .

-  viene visualizzato sul display LCD.

■ Per impostare il deflettore sulla posizione desiderata

1. Premere il tasto  quando il deflettore ha raggiunto la posizione desiderata.

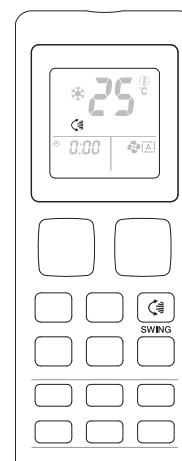

■ Note

- Per regolare l'angolo di oscillazione, usare sempre il telecomando. Qualsiasi regolazione manuale potrebbe rompere il meccanismo di controllo dell'oscillazione.
- L'effetto di raffreddamento e riscaldamento a diversi angoli sarà influenzato da una diversa portata d'aria.

Funzionamento ECONO

■ Per avviare il funzionamento ECONO

1. Premere il tasto .

-  viene visualizzato sul display LCD.



■ Per cancellare il funzionamento ECONO

2. Premere il tasto .

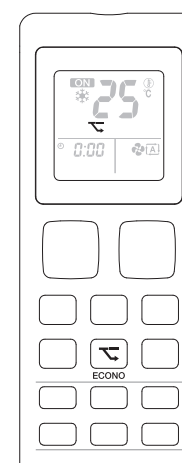
-  scompare dal display LCD.



■ Note sul funzionamento ECONO

- Questa funzione consente un funzionamento efficiente limitando il massimo consumo energetico del condizionatore d'aria.
- Premendo  si annulla l'impostazione e  scompare dal display LCD.
- Se il livello di consumo energetico è già basso, il passaggio al funzionamento ECONO non ridurrà il consumo energetico.
- Il funzionamento ECONO viene arrestato se il funzionamento POWERFUL è attivato.
- ECONO disponibile solo in modalità COOL, DRY, HEAT e AUTO.
- Se l'utente finale attiva la modalità ECONO sull'app ONECTA quando l'unità è in modalità FAN, l'app ONECTA torna alla modalità normale.

Funzionamento SLEEP

■ Per avviare il funzionamento SLEEP

1. Premere il tasto .

-  viene visualizzato sul display LCD.
- Le spie a LED dell'unità si ridurranno d'intensità.



■ Per cancellare il funzionamento SLEEP

2. Premere il tasto .

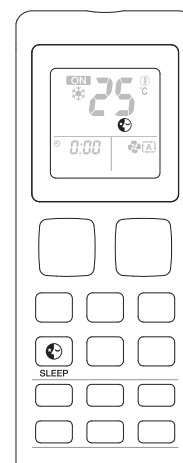
-  scompare dal display LCD.



■ Note sul funzionamento SLEEP

- Premendo  si annulla l'impostazione e  scompare dal display LCD.
- Questa operazione regola automaticamente la temperatura impostata del condizionatore d'aria per fornire un ambiente confortevole per il sonno.
- SLEEP disponibile solo in modalità COOL e HEAT.

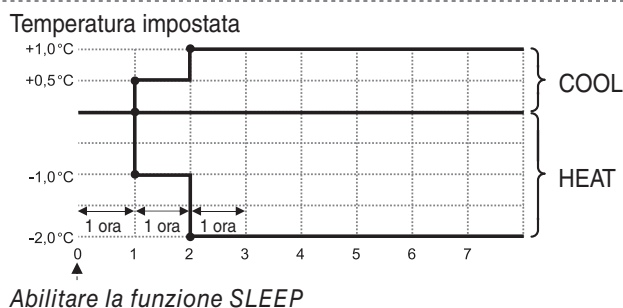

Funzionamento POWERFUL

■ Per avviare il funzionamento POWERFUL

1. Premere il tasto .

-  verrà visualizzato sul display LCD.
- L'operazione POWERFUL termina in 20 minuti. L'impostazione precedente utilizzata prima del funzionamento POWERFUL verrà ripresa.



■ Per cancellare il funzionamento POWERFUL

2. Premere il tasto .

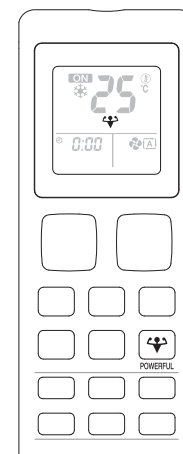
-  scompare dal display LCD. L'impostazione precedente utilizzata dall'operazione prima di POWERFUL verrà ripresa.



■ Note sul funzionamento POWERFUL

- Premendo  si annulla l'impostazione e  scompare dal display LCD.
- Nelle condizioni in cui è avviato POWERFUL, sostituirà temporaneamente il funzionamento di altre funzioni per 20 minuti.
- Il rumore di funzionamento dell'unità interna sarà più forte durante il funzionamento POWERFUL.
- Il funzionamento POWERFUL non aumenterà la capacità del condizionatore d'aria, se il condizionatore è già operativo alla sua capacità massima.
- POWERFUL è disponibile in tutte le modalità operative.

Funzionamento TIMER

■ Usare l'operazione OFF TIMER

- Assicurarsi che l'orologio sia impostato all'ora attuale (vedi metodo per impostare l'orologio in preparazione prima del funzionamento).

1. Premere il tasto **OFF**.

- **0:00^{OFF}** viene visualizzato sul display LCD e **OFF** lampeggia.



2. Premere **▼** per impostare l'impostazione del timer di spegnimento.

- Tenendo premuto il pulsante **▲** o **▼**, si aumenta o diminuisce rapidamente la visualizzazione dell'ora.

3. Premere di nuovo il tasto **OFF**.

- Quando **0:00^{OFF}** cessa di lampeggiare, viene visualizzata l'impostazione OFF TIMER.

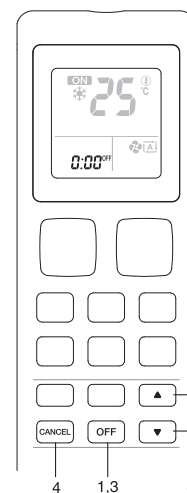

■ Per cancellare il funzionamento OFF TIMER

4. Premere il tasto **CANCEL** per annullare OFF TIMER.

■ Usare l'operazione ON TIMER

- Assicurarsi che l'orologio sia impostato all'ora attuale (vedi metodo per impostare l'orologio in preparazione prima del funzionamento).

1. Premere il tasto **ON**.

- **0:00^{ON}** viene visualizzato sul display LCD e **ON** lampeggia.



2. Premer **▼** per impostare l'impostazione del timer.

- Tenendo premuto il pulsante **▲** o **▼**, si aumenta o diminuisce rapidamente la visualizzazione dell'ora.

3. Premere di nuovo il tasto **ON**.

- Quando **0:00^{ON}** cessa di lampeggiare, viene visualizzata l'impostazione ON TIMER.

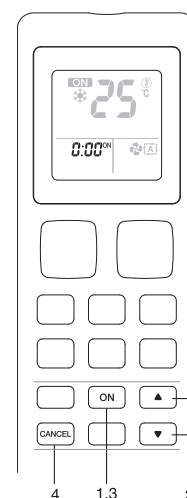

■ Per cancellare il funzionamento ON TIMER

4. Premere il tasto **CANCEL** per annullare ON TIMER.

■ Note sull'impostazione del TIMER

- Quando è impostato TIMER, l'ora attuale non viene visualizzata.
- Nei seguenti casi, impostare nuovamente il timer.
 - Dopo che l'interruttore si è spento.
 - Dopo un'interruzione di corrente.
 - Dopo aver sostituito le batterie nel telecomando.

Connessione LAN Wireless

- Per ulteriori informazioni e FAQ, fare riferimento al link: app.daikineurope.com

Il cliente ha la responsabilità di fornire:

- Smartphone o tablet con versione minima supportata di Android o iOS specificata su app.daikineurope.com
- Linea Internet e dispositivo di comunicazione come modem, router ecc.
- Punto di accesso LAN Wireless
- Applicazione gratuita ONECTA installata

Nota:

- Se necessario, l'SSID (Service Set Identifier) e la KEY (password) si trovano sotto il pannello dell'unità interna.

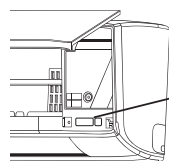

Etichetta con SSID e KEY

Installazione dell'applicazione ONECTA

1. Aprire:
 - Google Play per i dispositivi che utilizzano Android.
 - App Store per i dispositivi che utilizzano iOS.
2. Cercare "ONECTA".
3. Seguire le indicazioni di installazione sullo schermo.

O,

Fare la scansione del codice 2D per scaricare e installare la app ONECTA sul proprio cellulare o tablet:



■ Impostazione della connessione wireless

- Esistono due opzioni per collegare l'adattatore wireless al proprio dispositivo smart.
 - **Collegare la LAN wireless direttamente al proprio dispositivo smart.**
 - **Collegare la LAN wireless alla propria rete domestica.** La rete LAN wireless comunicherà con il dispositivo smart nella rete domestica utilizzando un modem, un router o un dispositivo simile.

1. **Arrestare il funzionamento prima di impostare il collegamento wireless.**

2. **Per selezionare il menu di impostazione LAN wireless, usare sempre il telecomando.**

- Quando si utilizza il telecomando, puntarlo sempre verso il ricevitore diseguale dell'unità.

Menu	Descrizione
1	Verifica stato connessione
2	Impostazione connessione WPS
3	Impostazione connessione modalità AP/ RUN (SSID + KEY)
R	Ripristinare alle impostazioni predefinite di fabbrica
OFF	LAN wireless disattivata

■ Conferma dello stato di connessione dalla LAN wireless

1. Sul menu della schermata iniziale, tenere premuto  per almeno 5 secondi con l'unità disattivata.

- Risultato: Viene visualizzata l'icona SP (menu di configurazione della connessione wireless). ! lampeggia.

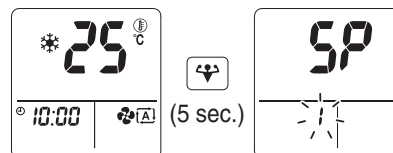

2. Premere  per confermare la selezione.

- Risultato: ! lampeggia.

3. Controllare i LED ON/OFF e timer sul display dell'unità interna.

Se il LED ON/OFF...	...e il LED del timer...	...allora la LAN wireless è...
lampeggia	lampeggia	non collegata
spento	lampeggia a intervalli di 0,5 secondo	funzionante e pronta alla connessione con la rete domestica tramite il pulsante WPS sul router.
spento	lampeggia a intervalli di 1 secondo	<ul style="list-style-type: none"> • connessa alla rete domestica tramite SSID + KEY. o • connessa alla rete domestica tramite il pulsante WPS sul router.

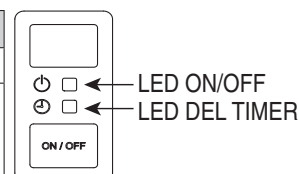

4. Premere **CANCEL** per uscire dal menu.

- Il display tornerà alla schermata predefinita.

■ Collegamento della LAN wireless alla propria rete domestica

- È possibile collegare l'adattatore wireless alla propria rete domestica utilizzando il:
 - Pulsante **WPS** sul router (se presente),
 - il codice **SSID** e la **CHIAVE** riportati sull'unità.

■ Collegamento mediante il pulsante WPS

1. Sul menu della schermata iniziale, tenere premuto **WPS** per almeno 5 secondi con l'unità disattivata.

- Risultato: Viene visualizzato il menu SP **!** lampeggia.

2. Passare al menu SP **2** premendo una volta **TEMP** o **TEMP** ripetutamente.

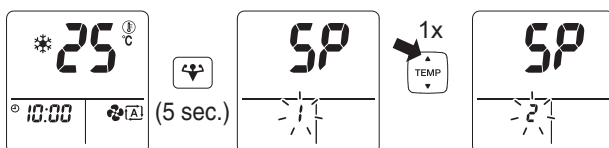

3. Premere **WPS** per confermare la selezione.

- Risultato: **2** lampeggia. Il LED timer lampeggia a intervalli di 0,5 secondi e il LED ON/OFF è spento.

4. Premere il pulsante WPS sul proprio dispositivo di comunicazione (es. router) entro 1 minuto circa. Consultare il manuale del dispositivo di comunicazione.

- Risultato: Se la connessione al dispositivo di comunicazione è riuscita, il LED timer lampeggia a intervalli di 1,0 secondi e il LED ON/OFF è spento.
- Se non è possibile connettersi al router, provare la procedura "Collegamento mediante codice SSID e CHIAVE"

5. Premere **CANCEL** per uscire dal menu.

- Risultato: Il display tornerà alla schermata predefinita.

■ Collegamento mediante codice SSID e CHIAVE

1. Sul menu della schermata iniziale, tenere premuto **WPS** per almeno 5 secondi con l'unità disattivata.

- Risultato: Viene visualizzato il menu SP **!** lampeggia.

2. Passare al menu SP **3** premendo due volte **TEMP** o **TEMP** ripetutamente.

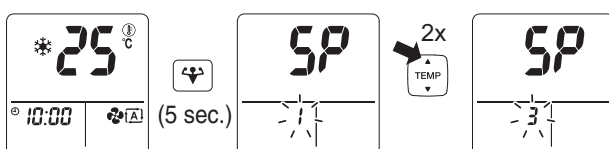

3. Premere  per confermare la selezione.

- Risultato: **3** lampeggia. Il LED timer e il LED ON/OFF lampeggiano contemporaneamente.

4. Aprire l'applicazione ONECTA sul proprio dispositivo smart e seguire i passaggi indicati sullo schermo.

- Risultato: Se la connessione al dispositivo smart è riuscita, il LED timer lampeggia a intervalli di 1,0 secondi e il LED ON/OFF è spento.

5. Premere  per uscire dal menu.

- Risultato: Il display tornerà alla schermata predefinita.

■ **Riportare il collegamento all'impostazione predefinita di fabbrica**

- Riportare la connessione all'impostazione predefinita di fabbrica qualora si desideri:
 - Scollegare la LAN wireless e il dispositivo di comunicazione (ad es. router) o il dispositivo smart.
 - Ripetere l'impostazione se la connessione non è riuscita.

1. Sul menu della schermata iniziale, tenere premuto  per almeno 5 secondi con l'unità disattivata.

- Risultato: Viene visualizzato il menu SP **!** lampeggia.

2. Passare al menu SP **R** premendo due volte  o  ripetutamente.

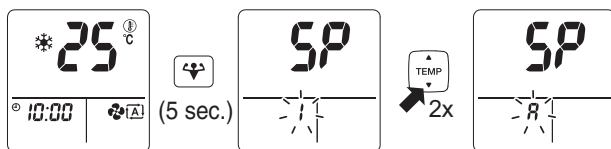

3. Tenere premuto  per almeno 2 secondi per confermare la selezione.

- Risultato: **R** lampeggia. I LED ON/OFF e timer lampeggiano contemporaneamente a intervalli di 1,0 secondi. Viene ripristinata l'impostazione predefinita di fabbrica.

4. Premere  per uscire dal menu.

- Risultato: Il display tornerà alla schermata predefinita.

■ **Disattivazione della connessione LAN wireless**

- Per disattivare la funzione di connessione wireless:

1. Sul menu della schermata iniziale, tenere premuto  per almeno 5 secondi con l'unità disattivata.

- Risultato: Viene visualizzato il menu SP **!** lampeggia.

2. Passare al menu SP **off** premendo una volta  o  ripetutamente.

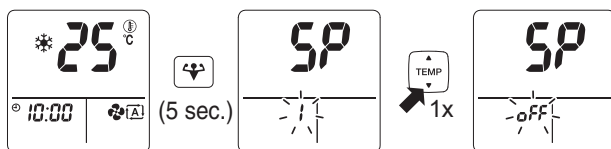

3. Tenere premuto  per almeno 2 secondi per confermare la selezione.

- Risultato: **off** lampeggia. I LED ON/OFF e timer lampeggiano alternativamente a intervalli di 1,0 secondi. La comunicazione è DISATTIVATA.

4. Premere  per uscire dal menu.

- Risultato: Il display tornerà alla schermata predefinita.

■ **Nota**

- Una volta disattivata la connessione LAN wireless, nessun input proveniente dall'app ONECTA viene inviato all'unità.

Diagnosi dei guasti

■ Per eseguire la diagnosi del codice errore

1. Tenere premuto il tasto  per 5 secondi.

- **00** lampeggia.

2. Premere  per verificare il codice di errore.

- Continuare a premere il tasto finché non viene emesso un lungo “beep” dall’unità interna.

■ Per uscire dalla diagnosi del codice di errore

3. Tenere premuto il tasto  per 5 secondi.

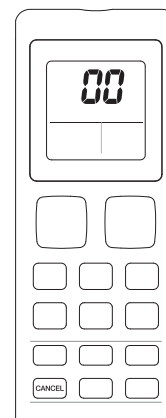

■ Note

- Un breve “beep” e due “beep” consecutivi di conferma dall’unità interna indicano un codice di errore non corrispondente.
- Un lungo “beep” di conferma dall’unità interna indica un codice di errore di corrispondenza.
- L’utente non deve tentare di riparare o modificare il condizionatore d’aria in quanto qualsiasi lavoro non corretto può provocare scosse elettriche o incendi.
- Consultare il personale di assistenza nel caso in cui il condizionatore d’aria venga riscontrato essere difettoso.

■ Definizione del codice di errore

Codice di errore	Significato	Codice di errore	Significato
00	Normale	H0	Errore di sistema sensore compressore
A1	Malfunzionamento della PCB dell’unità interna	H3	Errore interruttore alta pressione
A3	Sistema di controllo del livello di scarico anomalo	H6	Errore di rilevamento feedback del compressore
A5	Antigelo	H7	Malfunzionamento del segnale del motore ventola dell’unità esterna
A6	Motore della ventola interna anomalo	H8	Errore del sensore di corrente CA
AH	Filtro elettrico dell’aria anomalo	H9	Termistore aria esterna in corto / aperto
C4	Scambiatore di calore interno (1) termistore in corto / aperto	J3	Termistore del tubo di scarico del compressore in corto / aperto / fuori posto
C5	Scambiatore di calore interno (2) termistore in corto / aperto	J6	Termistore dello scambiatore di calore esterno in corto / aperto
C7	Errore fincorsa feritoia	J8	Termistore del tubo del liquido in corto / aperto
C9	Termistore ambiente interno in corto / aperto	J9	Termistore del tubo del gas in corto / aperto
CC	Malfunzionamento del sistema del sensore di umidità	L3	Surriscaldamento della scatola di controllo esterna
CH	-	L4	Surriscaldamento del dissipatore di calore
E1	Errore PCB esterna	L5	Errore IPM / errore IGBT
E3	Protezione alta pressione	P4	Termistore del dissipatore di calore in corto / aperto
E5	Motore del compressore bloccato / sovraccarico del compressore	U0	Gas insufficiente
E6	Errore di avvio del compressore	U2	Tensione CC fuori gamma
E7	Blocco motore della ventola a CC esterna	U3	Errore di trasmissione
E8	Sovracorrente ingresso CA	U4	Errore di comunicazione
EA	Errore valvola a 4 vie	UA	Errore di installazione
F3	Surriscaldamento del tubo di scarico	UF	Non corrispondenza / errato cablaggio / gas insufficiente installazione di tubi e cablaggi
F6	Alta pressione anomala	UH	Antigelo (altri locali)
F8	-		
FA	Surriscaldamento dello scambiatore di calore		

■ Nota

- Dopo il collegamento all’adattatore wireless LAN, le impostazioni del telecomando prevalgono sulle impostazioni delle applicazioni WLAN.

MANUTENZIONE E PULIZIA

⚠ ATTENZIONE

- Prima della pulizia, assicurarsi di arrestare il funzionamento e spegnere l'interruttore.
- Non toccare le alette di alluminio dell'unità interna. Se si toccano quelle parti, si può causare un infortunio.
- Evitare il contatto diretto di detergenti trattando la bobina sulla parte in plastica. Ciò può causare deformazione della parte in plastica a seguito della reazione chimica.

■ Guida rapida

Parti da pulire

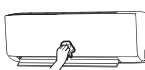
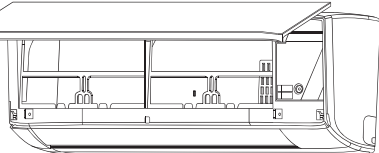
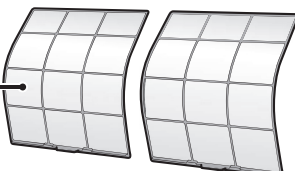
<div style="border: 1px solid black; padding: 5px;"> <p>Pannello anteriore</p> <ul style="list-style-type: none"> • Pulirlo con un panno morbido e umido. • Utilizzare solo detergente neutro. <p>Se sporco</p>  </div>		<div style="border: 1px solid black; padding: 5px;"> <p>Unità interna, unità esterna e telecomando</p> <ul style="list-style-type: none"> • Pulirli con un panno morbido. <p>Se sporco</p> </div>
<div style="border: 1px solid black; padding: 5px;"> <p>Filtro dell'aria</p> <ul style="list-style-type: none"> • Aspirare la polvere o lavare il filtro. <p>Una volta ogni 2 settimane</p> </div>		

■ NOTA

Per la pulizia, non utilizzare quanto segue:

- Acqua a una temperatura superiore a 40°C / 104°F
- Liquido volatile come benzene, benzina e diluenti
- Composti di lucidatura
- Materiali grezzi, come una spazzola abrasiva

Filtro dell'aria

1. Estrarre i filtri dell'aria.

- Aprire il pannello anteriore
- Premere la linguetta del filtro al centro di ogni filtro dell'aria leggermente verso l'alto, quindi tirarla verso il basso.

2. Lavare i filtri dell'aria con acqua o pulirli con un aspirapolvere.

- Si consiglia di pulire i filtri dell'aria ogni 2 settimane.

Se la polvere non si stacca facilmente

- Lavare i filtri dell'aria con un detergente neutro diluito con acqua tiepida, poi asciugarli in ombra
- Assicurarsi di rimuovere il filtro apatite deodorante in titanio. Fare riferimento a "Filtro apatite deodorante in titanio".

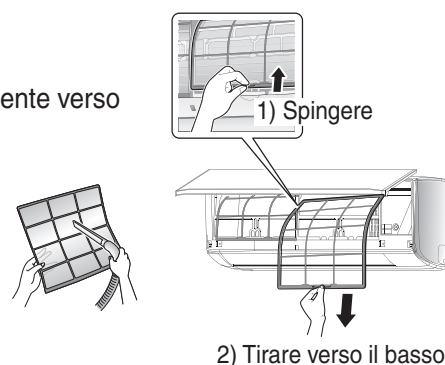

3. Rimontare i filtri come erano e chiudere il pannello anteriore lentamente.

- Premere il pannello anteriore sia lateralmente che al centro.



*L'aspetto dell'unità interna può differire da alcuni modelli.

⚠ ATTENZIONE

- Non toccare le alette di alluminio a mani nude durante il montaggio o lo smontaggio del filtro.

■ Filtro apatite deodorante in titanio

Il filtro deodorante apatite in titanio può essere rinnovato lavandolo con acqua ogni 6 mesi. Si consiglia di sostituirlo una volta ogni 3 anni.

1. Togliere il filtro apatite deodorante in titanio

- Aprire il pannello anteriore ed estrarre il filtro dell'aria.
- Rimuovere il filtro apatite deodorante in titanio dal retro del filtro dell'aria.



2. Pulire o sostituire il filtro apatite deodorante in titanio.

[Manutenzione]

- Aspirare la polvere e immergere in acqua tiepida o acqua per circa 10 - 15 minuti se lo sporco è pesante.
- Dopo il lavaggio, agitare per rimuovere l'acqua residua e asciugare all'ombra.

[Sostituzione]

- Rimuovere il filtro dalla parte posteriore del filtro dell'aria.
- Smaltire il vecchio filtro come rifiuto non infiammabile.



3. Rimontare i filtri come erano e chiudere il pannello anteriore.

- Premere il pannello anteriore su entrambi i lati e al centro.



*L'aspetto dell'unità interna può differire da alcuni modelli.

Come aprire il pannello anteriore

1. Aprire il pannello anteriore.

- Tenere il pannello nelle parti rientranti dell'unità principale (2 nicchie sui lati destro e sinistro) e sollevarlo fino all'arresto.

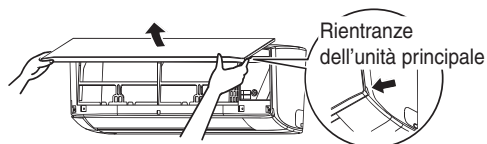

2. Rimuovere il pannello anteriore.

- Sollevando ulteriormente il pannello anteriore, farlo scorrere verso sinistra e tirarlo in avanti. L'albero rotante di sinistra è staccato. Far scorrere l'asse di rotazione destro verso destra e tirarlo in avanti per rimuoverlo.

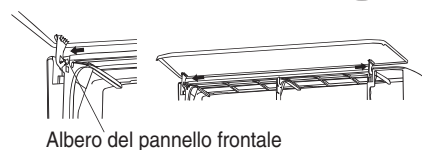

Albero del pannello frontale

3. Fissare il pannello anteriore.

- Allineate gli alberi rotanti destro e sinistro del pannello anteriore con le scanalature e spingerli fino in fondo.
- Chiudere delicatamente il pannello anteriore. (Spingere entrambe le estremità e il centro sul pannello anteriore).

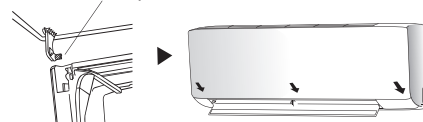

⚠ ATTENZIONE

- Non toccare le parti metalliche dell'unità interna. Si potrebbero verificare lesioni.
- Durante la rimozione o il fissaggio del pannello anteriore, sostenere saldamente il pannello con la mano per evitare che cada.
- Per la pulizia, non utilizzare acqua calda a temperatura superiore a 40°C, benzene, benzina, né altri oli volatili sottili, pasta lucidante, spazzole abrasive o altri materiali duri.
- Dopo la pulizia, accertarsi che il pannello anteriore sia fissato in modo sicuro.

Quando l'unità non deve essere utilizzato per un periodo di tempo prolungato

Azionare l'unità per 2 ore con la seguente impostazione.

Modalità di funzionamento: raffreddamento

Temperatura: 30°C / 86°F



Togliere la spina di alimentazione. Se si utilizza un circuito elettrico indipendente per l'unità, interrompere il circuito.

Rimuovere le batterie dal telecomando.

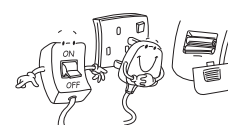

RISOLUZIONE DEI PROBLEMI

Per qualsiasi richiesta di informazioni su pezzi di ricambio contattare il proprio rivenditore autorizzato. Se si nota malfunzionamento del condizionatore, spegnere immediatamente l'alimentazione all'unità. Verificare le seguenti condizioni di guasto e le cause con alcuni semplici suggerimenti per la risoluzione.

Guasto	Cause / azione
1. Il compressore non funziona 3 minuti dopo l'avvio del condizionatore d'aria.	– Protezione contro avviamenti frequenti. Attendere 3-4 minuti affinché il compressore inizi a funzionare.
2. Il condizionatore non funziona.	– Interruzione di corrente, o il fusibile è da sostituire. – La spina di alimentazione è scollegata. – È possibile che il timer di ritardo sia stato impostato in modo errato. – Se il guasto persiste dopo tutte queste verifiche, contattare l'installatore del condizionatore.
3. Il flusso d'aria è troppo basso.	– Il filtro dell'aria è sporco. – Le porte o le finestre sono aperte. – L'aspirazione e lo scarico dell'aria sono ostruiti. – La temperatura regolata non è abbastanza alta.
4. Il flusso d'aria di scarico ha cattivo odore.	– Gli odori possono essere causati da sigarette, particelle di fumo, profumi, ecc che potrebbero aver aderito alla bobina.
5. Condensa sulla griglia dell'aria anteriore dell'unità interna.	– Questo è causato da umidità dell'aria dopo un lungo periodo di funzionamento prolungato. – La temperatura impostata è troppo bassa, aumentare la temperatura impostata e far funzionare l'apparecchio a velocità elevata.
6. Acqua che scorre fuori dal condizionatore.	– Spegnere l'apparecchio e chiamare il rivenditore.

Se il guasto persiste, contattare il rivenditore / tecnico di assistenza di zona.

- Nel caso in cui vi sia qualche conflitto nell'interpretazione di questo manuale e in qualsiasi traduzione dello stesso in qualsiasi lingua, prevarrà la versione inglese di questo manuale.
- Il produttore si riserva il diritto di rivedere le specifiche e il design contenuti nel presente documento in qualsiasi momento e senza preavviso.

DAIKIN EUROPE N.V.

Zandvoordestraat 300, B-8400 Oostende,
Belgium

DAIKIN MIDDLE EAST AND AFRICA FZE

P.O.Box 18674, Jebel Ali Free Zone, Dubai-UAE
Email: info@daikinmea.com
Web: www.daikinmea.com

Importer for Turkey

DAIKIN ISITMA ve SOĞUTMA SİSTEMLERİ SAN TIC A.Ş.

Allianz Plaza-Kucukbakkalkoy Mah.Kayisdagi Cad.No:1 34750
Atasehir-ISTANBUL / TURKIYE

DAIKIN INDUSTRIES, LTD.

Head office:

Osaka Umeda Twin Towers South, 1-13-1, Umeda,
Kita-ku, Osaka, 530-0001, Japan

<http://www.daikin.com>

DAIKIN MALAYSIA SDN. BHD.

Lot 60334, Persiaran Bukit Rahman Putra 3,
Taman Perindustrian Bukit Rahman Putra,
47000 Sungai Buloh, Selangor Darul Ehsan,
Malaysia.